

Sicher und effizient transportieren. Das LogicLine System.



NEU!
Die Racks für
den PickUp!



„Unser Ziel ist es, in der Entwicklung und Vermarktung von Systemlösungen für den sicheren und effizienten Transport von Werkzeug und Material auf Pritschen und PickUps europaweit führend zu sein. Von unseren Kunden wollen wir als die Besten bewertet werden.“

LOGIC  **LINE** ^{EU}

Die LogicLine Innovationen.

Lösungen für langstieliges Werkzeug.



Stauraum für langstieliges Werkzeug.

Transportieren Sie Ihr langstieliges Werkzeug bequem und sicher in Ihrer LogicLine Transportbox.

Lösungen für PickUps.

PickUp Box & PickUp Racks.

Mit der PickUp Box ist Ihr Werkzeug und Material gesetzeskonform gesichert, mit den PickUp Racks kann auch Langgut optimal transportiert werden.



Lösungen für Transportboxen.



Werkzeughalterung & Dosenhalterung.

Mit der Werkzeughalterung und Dosenhalterung ist Ihr Kleinwerkzeug und -material im Inneren der Box perfekt verstaut und schnell zur Hand.

5 Gründe ...

... warum Sie Ihre Ladung sichern sollten.



1 Schützen Sie sich und andere Verkehrsteilnehmer

Schlecht gesicherte Ladung ist eine akute Gefahr für Leib und Leben aller Verkehrsteilnehmer.

Bei einer Vollbremsung werden ungesicherte Gegenstände zu gefährlichen Geschossen mit dem bis zu 50-fachen des eigenen Gewichts. Welche Kräfte auf die Ladung wirken, ist in der Richtlinie der Deutschen Ingenieure VDI 2700 beschrieben und stellt als aktueller Stand der Technik die Grundlage der vorschriftsmäßigen Ladungssicherung dar. Langgut, das sich von der Ladefläche löst, bringt nachkommende Fahrer in Lebensgefahr. Verlorenes Ladegut auf der Straße ist häufig die Ursache von Unfällen.

2 Vermeiden Sie hohe Geldstrafen

Bei Verstößen gegen die gesetzlichen Vorschriften zur Ladungssicherung drohen hohe Geldstrafen, bei Körperverletzung auch Freiheitsstrafen.

Nicht nur der Fahrer, auch der Verloader und der Fahrzeughalter (Zulassungsbesitzer) sind für die gesetzeskonforme Ladungssicherung verantwortlich und können bestraft werden.

Auszüge aus den gesetzlichen Vorschriften für Deutschland, Österreich und Schweiz finden Sie auf www.logicline.eu/Ladungssicherung



3 Verhindern Sie den Entzug Ihrer Fahrerlaubnis



Verstöße gegen die Vorschriften zur Ladungssicherung gelten als „schwere Ordnungswidrigkeit“ im deutschen Fahreignis-Bewertungssystem und führen zu einem Punkt in Flensburg.



Mangelnde Ladungssicherung ist ein Delikt im Rahmen des Österreichischen Führerschein-Vormerkensystems und führt in weiterer Folge zu Nachschulungen oder dem Führerscheinentzug.

Gleiches gilt für Verstöße gegen die Vorschriften zum Transport von Gefahrgut.

4 Vermeiden Sie aufwendige Unterwegskontrollen

Im Rahmen der EU-Richtlinie 2014/47/EU können auch **leichte Nutzfahrzeuge bis 3,5 to (Fahrzeugklasse N1)** - also Pritschenfahrzeuge - verstärkt technischen Unterwegskontrollen unterzogen werden.

Nach Kapitel III, Art. 9 werden u.a. Fahrzeuge ausgewählt, die **eine Gefahr für die Straßenverkehrssicherheit, z.B. aufgrund mangelnder Ladungsicherung** oder die Umwelt darstellen.

Seit **20.05.2019** ist in den EU-Staaten das **Risikoeinstufungssystem** anzuwenden: ein Register, in dem Parameter wie die **Anzahl** und die **Schwere** der **Mängel**, sowie die **Anzahl** der **technischen Unterwegskontrollen** berücksichtigt werden.



5 Schonen Sie Ihr teures Werkzeug und Material

Ungesicherte Ladung, die offen auf der Ladefläche transportiert wird, wird während des Transports leicht beschädigt oder kann verloren gehen.

Werden teure Geräte vor Witterung geschützt, verlängert das die Lebensdauer erheblich. Werkzeug und Material, das lose auf der Ladefläche liegt, kann leicht entwendet werden.

Wir besuchen Sie mit dem LogicLine Demofahrzeug.

Hatten Sie bisher nicht die Gelegenheit, uns auf einer Messe zu besuchen, und würden LogicLine dennoch gerne "live" erleben und testen? Oder möchten Sie sich erneut ein Bild von unseren Lösungen und Innovationen verschaffen? Kein Problem - unsere Gebietsverkaufsleiter kommen gerne direkt zu Ihnen und überzeugen Sie vor Ort von unseren Transportlösungen und der bewährten LogicLine Qualität.



Mit den TÜV-typengeprüften LogicLine Transportboxen, Lastenträgern, Planen- und PickUp-Aufbauten ist es ganz einfach, Werkzeug und Material gesetzeskonform auf Pritschenfahrzeugen und PickUps zu transportieren.

Wir beraten Sie gerne.

Gefahrgut sicher transportieren

LogicLine Transportboxen mit speziellem Zubehör sind für Gefahrguttransporte im Rahmen der Handwerkerregelung optimal geeignet.



CombiBox mit Auszugslade für Gefahrgut

Freistellung für Handwerksbetriebe

Für bestimmte Transporte von Gefahrgut gibt es gem. ADR 1.1.3.1. Erleichterungen, sogenannte Freistellungsregelungen von den umfangreichen Beförderungsvorschriften für gefährliche Güter. Diese Erleichterungen („Handwerkerregelung“) sind insbesondere für Unternehmen des Bau- und Baunebengewerbes oder des Straßendienstes, also Handwerksbetriebe im weiteren Sinne relevant.

Bei Transporten von Gefahrgut, die der Handwerkerregelung entsprechen,

- ▶ müssen die Fahrzeuge nicht mit den orangefarbenen Warntafeln gekennzeichnet sein,
- ▶ müssen die Fahrzeugführer/Fahrer keinen Gefahrgutführerschein besitzen,
- ▶ müssen Transportboxen über keine Be- und Entlüftung verfügen,
- ▶ müssen keine besonderen Beförderungspapiere und kein Feuerlöscher mitgeführt werden.



Wann kann die Handwerkerregelung grundsätzlich angewendet werden?

- ▶ Transporte von Gefahrgütern für eigene Zwecke, die vom Unternehmen **in Verbindung mit ihrer Haupttätigkeit** durchgeführt werden.
- ▶ Transporte, die **nicht der internen oder externen Versorgung** dienen (Beförderung von Treibstoff von der Tankstelle zur Baustelle).
- ▶ **Maximal 450 Liter** je Verpackungseinheit
- ▶ Maximale Höchstmenge nach der Kleinmengenregelung **„1.000-Punkte-Regel“**
- ▶ Behälter müssen für den zu transportierenden Stoff **zugelassen, dicht und verschlossen** sein. Unter normalen Beförderungsbedingungen muss ein Freiwerden des Inhaltes verhindert werden. An der Außenseite der Verpackung dürfen keine gefährlichen Stoffe anhaften. Die Behälter müssen gesichert sein, sodass sie ihre Position zueinander und zur Transporteinrichtung nicht verändern können (Ladungssicherung durch Formschluss oder Kraftschluss!).

Kleinmengenregelung („1.000-Punkte-Regel“) nach Kap. 1.1, Abschn. 1.1.3.6. GGVSEB/ADR

Gefahrgutbezeichnung	Stoff (UN-Nummer)	Kategorie	Höchstmenge	Faktor
Benzin	UN 1203	2	333 Liter	3
Diesel, Heizöl	UN 1202	3	1000 Liter	1
Propan/Butan (verflüssigt)	UN 1965	2	333 kg	3
Acetylen (unter Druck gelöst)	UN 1001	2	333 kg	3
Sauerstoff (verdichtet)	UN 1072	3	1000 Liter	1
Spraydosen (brennbar)	UN 1950	2	333 kg	3
Spraydosen (giftig)	UN 1950	1	20 kg	50
Gaskartuschen (brennbar)	UN 2037	2	333 kg	3

Tabelle enthält Beispiele für Gefahrgut; weitere Gefahrgüter in Kap. 3.2 Tab. A, ADR

Werden Stoffe verschiedener Kategorien gemeinsam transportiert, so wird die Menge mit den oben angegebenen Faktoren multipliziert, wobei die Höchstmengen und die 1000 Punkte nicht überschritten werden dürfen.

Checkliste zur Ladungssicherung



Kennen Sie, Ihre Fahrer und Ihre Belader alle Vorschriften zur Sicherung von Ladegut (Werkzeug und Material) auf Pritschen/ PickUps?

Setzen Sie, die Fahrer und Belader Ihrer Fahrzeuge die Methoden der Ladungssicherung (Formschluss, Kraftschluss, Kombination aus beiden) effizient ein?



Wissen Sie, mit welchen Konsequenzen Sie rechnen müssen, wenn bei der Kontrolle durch ein Exekutivorgan ein schwerer Mangel bei der Ladungssicherung festgestellt wird?



Verfügen Ihre Pritschen/ PickUps über eine Ausstattung, die eine einfache und schnelle Sicherung der Ladung im Arbeitsalltag ermöglicht?



Weisen die Lastenträger / Racks auf Ihren Pritschen klare Angaben zur geprüften Tragkraft auf?



Kennen Sie die geprüfte max. Zuladung der Transportboxen, die Sie auf Ihren Pritschen/ PickUps verwenden?



Sind die Transportboxen, Lastenträger und Planen, die Sie auf Ihren Fahrzeugen verwenden, TÜV-typengeprüft?



Wissen Sie, wie Sie Gefahrgut im Rahmen der Handwerkerregelung gesetzeskonform transportieren können?



Sind Sie sicher, dass alle Werkzeuge und Materialien auf Ihren Pritschen/ PickUps im normalen Fahrbetrieb (dazu zählen auch Notbremsungen!) stets gegen Kippen, erhebliches Verrutschen und Herabfallen gesichert sind?



Führen Sie stets ausreichend Ladungssicherungsmittel wie Zurrgurte, Ketten und Netze in geeigneten Transportboxen mit?



Sicher und effizient transportieren mit dem LogicLine System.

Die Racks. Seite 10 - 15

Gesetzeskonformer Transport
von Langgut
Hohe Tragkraft
Passgenaue Fertigung



Die Covers. Seite 16 - 21

Schutz vor Witterung und
Verschmutzung
Perfekt kombinierbar mit
Transportboxen
Einfache Montage



Die Transportboxen. Seite 22 - 35

Regen- und spritzwasserdicht
Diebstahlhemmend durch
integrierte Zylinderschlösser
Mehr Ordnung und Übersicht



Lösungen für PickUps. Seite 36 - 40

Rascher und
komfortabler Zugriff
Passgenaue Fertigung



PowerCage & Schraubstock. Seite 41



Ladungssicherungs- mittel. Seite 42



LogicLine Europe GmbH Customer Service

Gewerbestraße 1
A-7343 Neutal
Tel.: +43 (0) 5 / 0170
Fax: +43 (0) 5 / 0170 - 700



Das FrontRack. Das HeckRack.



LogicLine FrontRack FR-200
mit Heckscheibenschutz
und Lastenstopper



LogicLine HeckRack HR-200
mit optionalem Zubehör



LogicLine HeckRack HR-350
mit optionalem Zubehör



Ihre Vorteile

- ▶ Schrägtransport von Langgut
- ▶ Integrierter Heckscheibenschutz (Standard bei FR-100 und FR-150)
- ▶ Horizontaler Transport von Langgut mit FrontRack FR-200 in Kombination mit HeckRack HR-200
- ▶ FrontRack zum CombiRack erweiterbar
- ▶ Perfekt kombinierbar mit LogicLine Transportboxen

... und alle weiteren Vorteile der LogicLine Racks (siehe Seite 8)



FrontRack FR-100 speziell für VW Transporter; integrierter Heckscheibenschutz zum Schutz der Fahrzeuginsassen



Frei positionierbare Zurrkonsole* zur kraftschlüssigen Ladungssicherung



Lastenstopper mit Klemmhebel*, für werkzeuglose und rasche Positionierung



Kombination von FR-200 und HR-200 für den horizontalen Transport von Langgut



HeckRack HR-200 kombiniert mit werkseitigem Fahrerhausschutz und ToolBox



HR-350 zum schrägen Transport von Langgut; Bordwand als Auflage für Lasten nicht geeignet! Querträger werkzeuglos abnehmbar



Technische Daten	FrontRack			HeckRack	
	FR-100	FR-150	FR-200	HR-200	HR-350
Max. Breite der Ladefläche	passend für VW Transporter	passend für VW Crafter/ Transporter, MB Sprinter, MAN TGE	2.200 mm	2.200 mm	2.200 mm
Max. Höhe der Fahrerkabine über Ladefläche			1.500 mm	1.500 mm	×
Höhe Oberkante Lastenauflage			×	×	460 mm
Geprüfte Tragkraft	100 kg	150 kg	200 kg	200 kg	350 kg
Eigengewicht (ohne optionales Zubehör, bei max. Höhe und Breite)	25 kg	43 kg	42 kg	42 kg	38 kg
Konstruktion aus verzinktem Stahlformrohr	50/50	60/60	60/60	60/60	60/60
Zurrrpunkte zur Ladungssicherung	400 daN	400 daN	400 daN	400 daN	400 daN
Schrägtransport	●	●	●	●	●
Horizontaltransport mit HeckRack HR-200	×	×	●	×	×
Lieferung weitgehend vormontiert, inkl. Montagematerial und -anleitung	●	●	●	●	●
Preis ohne optionales Zubehör	€ 361,00	€ 464,00	€ 393,00	€ 393,00	€ 371,00
Heckscheibenschutz	●	●	€ 201,00	×	×
Lastenstopper	€ 42,00	€ 42,00	×	×	×
Lastenstopper mit Klemmhebel, werkzeuglos frei positionierbar	×	×	€ 54,00	€ 54,00	€ 54,00
FrontRack Adapter (für horizontalen Langgut-Transport in Verbindung mit HeckRack HR-200; für: Ford Transit, Renault Master, Opel Movano, Iveco Daily)	×	×	×	€ 183,00	×
Zurrrkonsole, frei positionierbar auf Formrohr (60/60), Zugkraft 400 daN	×	€ 55,00	€ 55,00	€ 55,00	€ 55,00
Scheuerschutz, Material: EPDM (Foto S. 12)	€ 49,00	€ 49,00	€ 49,00	€ 49,00	€ 49,00
Lastenauflage, werkzeuglos abnehmbar, geprüfte Tragkraft 200 kg (Foto S. 12)	×	×	×	€ 155,00	×
→ Scheuerschutz für Lastenauflage, Material: EPDM	×	×	×	€ 49,00	€ 49,00
Laderolle zur einfachen Beladung von Langgut, Breite = 760 mm	×	×	×	€ 111,00	×
Zurrgurt-Set, 4 Stk. B = 35 mm, L = 0,2 + 5,8 m, zweitlg. mit Ratsche und Doppelhaken, nach EN 12 195-2 (LC = 2000/1000 daN, S _{HF} = 50 daN, S _{TF} = 220 daN, Material: PES, Dehnung max. 7 %)	€ 69,00	€ 69,00	€ 69,00	€ 69,00	€ 69,00



FrontRack FR-150 mit integriertem Heckscheibenschutz für den schrägen Transport von Langgut



FrontRack kombiniert mit BasicBox



HeckRack HR-200 kombiniert mit FrontRack Adapter auf werkseitigem Fahrerhausschutz und RoadBox

Das CombiRack.



LogicLine CombiRack CR-250.5
mit optionalem Zubehör



Ihre Vorteile

- ▶ Für den horizontalen Transport von Langgut bis 6 m Länge
- ▶ Hohe Tragkraft von 250 kg
- ▶ Mit werkseitigem Fahrerhausschutz kombinierbar
- ▶ Praktische Kombination aus FrontRack, HeckRack und Langgutträger
- ▶ Perfekt kombinierbar mit LogicLine Transportboxen

... und alle weiteren Vorteile der LogicLine Racks (siehe Seite 8)



Integriertes Formschlussblech vorne verhindert Rutschen der Ladung



Heckscheibenschutz* hemmt das Eindringen von Ladung in die Fahrerkabine



Geprüfte Zurrpunkte im Langgutträger



Werkzeuglos abnehmbare Lastenauflage* zum schrägen Transport von Langgut am Heck des Fahrzeugs



Laderolle* zur einfachen Beladung mit Langgut



Scheuerschutz* für die Auflageflächen von Rack und Lastenauflage zum Schutz vor Beschädigung



Technische Daten	CR-250.3	CR-250.4	CR-250.5
Länge der Ladefläche	2.100 bis 2.700 mm	2.100 bis 3.900 mm	3.100 bis 4.700 mm
Max. Länge der horizontalen Zuladung	4.000 mm	5.000 mm	6.000 mm
Max. Breite der Ladefläche	2.200 mm	2.200 mm	2.200 mm
Max. Höhe der Fahrerkabine über Ladefläche	1.500 mm	1.500 mm	1.500 mm
Geprüfte Tragkraft	250 kg	250 kg	250 kg
Eigengewicht (ohne optionales Zubehör, bei max. Höhe und Breite)	98 kg	106 kg	114 kg
Konstruktion aus verzinktem Stahlformrohr (60/60)	●	●	●
Zurrgurtpunkte zur Ladungssicherung an den Fußkonsolen/im Langgutträger	400/250 daN	400/250 daN	400/250 daN
Länge Langgutträger mit Formschlussblech vorne inkl. Windabweiser (B x H = 840 x 200 mm)	2.950 mm	4.200 mm	5.200 mm
Lieferung weitgehend vormontiert, inkl. Montagematerial und -anleitung	●	●	●
Preis ohne optionales Zubehör	€ 1.082,00	€ 1.185,00	€ 1.329,00
Heckscheibenschutz		€ 201,00	
Lastenstopper mit Klemmhebel, werkzeuglos positionierbar (Foto S. 10)		€ 54,00	
Zurrgurtkonsole, frei positionierbar auf Formrohr (60/60), Zugkraft 400 daN (Foto S. 10)		€ 55,00	
Scheuerschutz, Material: EPDM		€ 159,00	
Lastenauflage, werkzeuglos abnehmbar, geprüfte Tragkraft 200 kg		€ 155,00	
→ Scheuerschutz für Lastenauflage, Material: EPDM		€ 49,00	
Laderolle für Langgutträger, zur einfachen Beladung von Langgut		€ 69,00	
Zurrgurt-Set, 4 Stk. B = 25 mm, L = 0,2 + 3,8 m, zweitlg. mit Ratsche und Doppelhaken, nach EN 12 195-2 (LC = 400 daN, S _{HF} = 50 daN, S _{TF} = 136 daN, Material: PES, Dehnung max. 7 %), passend für Langgutträger		€ 45,00	
Zurrgurt-Set, 4 Stk. B = 35 mm, L = 0,2 + 5,8 m, zweitlg. mit Ratsche und Doppelhaken, nach EN 12 195-2 (LC = 2000/1000 daN, S _{HF} = 50 daN, S _{TF} = 220 daN, Material: PES, Dehnung max. 7 %)		€ 69,00	



CombiRack kombiniert mit werkseitigem Fahrerhausschutz und CombiBox



CombiRack kombiniert mit RoadBox



CombiCover (Seite 18) bietet alle Vorteile des CombiRacks sowie Schutz vor Witterung und Verschmutzung; Transportboxen integrierbar

Das PowerRack.

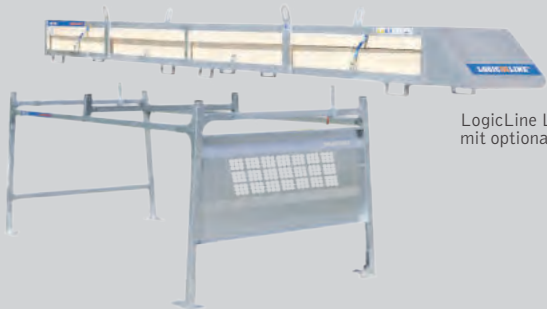

LogicLine LongRack LR-250.6 mit optionalem Zubehör

LogicLine PowerRack PR-350 mit optionalem Zubehör



LogicLine PowerRack PR-350 mit Frontausleger und optionalem Zubehör



Ihre Vorteile

- ▶ Für den horizontalen Transport von schwerem Langgut bis 6 m Länge
- ▶ Hohe Tragkraft bis 350 kg
- ▶ Be- und Entladung mit Kran und Stapler möglich
- ▶ PowerRack optional mit LongRack oder Frontausleger erhältlich
- ▶ LongRack und Frontausleger mit Formschlussblech vorne
- ▶ Perfekt kombinierbar mit LogicLine Transportboxen

... und alle weiteren Vorteile der LogicLine Racks (siehe Seite 8)



LongRack kann mit Stapler oder Kran auf das PowerRack geladen bzw. auf das Dach gehoben werden



LongRack schützt Langgut durch Käfigbauweise. Formschlussblech mit Spoiler* ermöglicht effiziente Ladungssicherung



Schnellmontagesystem* für die rasche Befestigung des LongRacks auf dem PowerRack



Optimale Ausnutzung der Ladefläche durch horizontalen Transport von Langgut



PowerRack mit Frontausleger* für horizontalen Transport von schwerem Langgut bis 6 m Länge



Perfekt mit LogicLine Transportboxen kombinierbar



Technische Daten		PowerRack PR-350	LongRack LR-250.6
Max. Länge der Ladefläche		4.700 mm	×
Max. Breite der Ladefläche		2.200 mm	×
Max. Höhe der Fahrerkabine über Ladefläche		1.500 mm	×
Abmessungen außen; B = 660 mm, H = 540 mm	Länge	×	6.220 mm
Abmessungen innen; B = 540 mm, H = 310 mm	Länge	×	6.020 mm
Geprüfte Tragkraft		350 kg	250 kg
Eigengewicht (ohne optionales Zubehör, bei max. Höhe und Breite)		122 kg	52 kg
PowerRack/LongRack Fixmontage-Set		●	●
Konstruktion aus verzinktem Stahlformrohr (60/60)		●	×
Stabiles Formschlussblech		×	●
Zurrrpunkte zur Ladungssicherung		400 daN	250 daN
Anschlagpunkte für Krantransport		×	●
Stapelfähigkeit		×	●
Lieferung weitgehend vormontiert, inkl. Montagematerial und -anleitung		●	●
Preis ohne optionales Zubehör		€ 1.288,00	€ 1.597,00
Heckscheibenschutz (Foto S. 12)		€ 201,00	×
Frontausleger mit Formschlussblech		€ 639,00	×
Lastenstopper mit Klemmhebel, werkzeuglos positionierbar (Foto S. 10)		€ 54,00	×
Zurrrkonsole, frei positionierbar auf Formrohr (60/60), Zugkraft 400 daN (Foto S. 10)		€ 55,00	×
Scheuerschutz, Material: EPDM (Foto S. 12)		€ 97,00	×
Lastenauflage, werkzeuglos abnehmbar, geprüfte Tragkraft 200 kg (Foto S. 12)		€ 155,00	×
→ Scheuerschutz für Lastenauflage, Material: EPDM		€ 49,00	×
Mittelauflage		€ 162,00	×
→ Scheuerschutz für Mittelauflage, Material: EPDM		€ 49,00	×
Laderolle zur einfachen Beladung von Langgut, Breite = 760 mm		€ 111,00	×
Schnellmontagesystem		×	€ 314,00
Geschlossene Staplerlaschen aus Flachstahl		×	€ 224,00
Transportroller zum Bewegen des LongRacks auf dem Boden (Set bestehend aus 2 Stk.)		×	€ 255,00
Rutschhemmender Scheuerschutz		×	€ 244,00
Spoiler für bessere Aerodynamik		×	€ 363,00
Zurrgurt-Set, 4 Stk. B = 25 mm, L = 4 m, eintlg. mit Ratsche, ohne Haken, nach EN 12 195-2 (LC = 400 daN, S _{HF} = 50 daN, S _{TF} = 136 daN, Material: PES, Dehnung max. 7 %)		€ 30,00	€ 30,00
Zurrgurt-Set, 4 Stk. B = 25 mm, L = 0,2 + 3,8 m, zweitlg. mit Ratsche und Doppelhaken, nach EN 12 195-2 (LC = 400 daN, S _{HF} = 50 daN, S _{TF} = 136 daN, Material: PES, Dehnung max. 7 %), passend für LongRack und Frontausleger		€ 45,00	€ 45,00
Zurrgurt-Set, 4 Stk. B = 35 mm, L = 0,2 + 5,8 m, zweitlg. mit Ratsche und Doppelhaken, nach EN 12 195-2 (LC = 2000/1000 daN, S _{HF} = 50 daN, S _{TF} = 220 daN, Material: PES, Dehnung max. 7 %)		€ 69,00	€ 69,00

Das EcoCover. Das BasicCover.

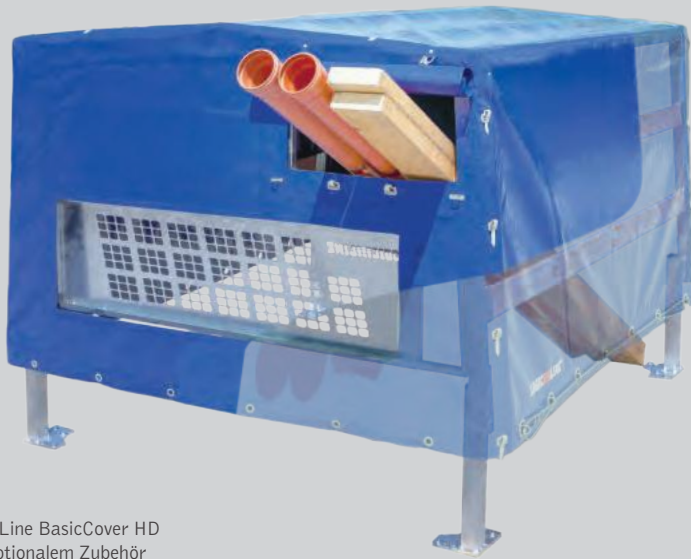

LogicLine BasicCover HD
mit optionalem Zubehör



Ihre Vorteile

- ▶ Plane/Sprigelaufbau für Pritschenfahrzeuge aller Marken
- ▶ Schräger Transport von Langgut mit opt. Ladeklappe oder Ladeluke
- ▶ Planenbeschriftung auf Anfrage
- ▶ Der Aufbau wird weitgehend vormontiert, inkl. Montagematerial und Montageanleitung geliefert
- ▶ Ausführung auf Wunsch auch als Halbplane

... und alle weiteren Vorteile der LogicLine Covers (siehe Seite 8)



Ladeklappe* für komfortables Öffnen und Schließen der Beladeöffnung von innen



Planenlift (Federrollo)* hinten für schnellen Zugriff auf die Ladefläche



BasicCover und EcoCover auch ohne Boxenintegration möglich



Heckscheibenschutz* hemmt das Eindringen von Ladung in die Fahrerkabine



Kunststofffenster* für Heckscheibe



BasicCover und EcoCover perfekt mit ToolBox und RoadBox kombinierbar



Technische Daten	EC-3000	EC-3000 HD	BC-3000	BC-3700	BC-3000 HD	BC-3700 HD
Max. Länge der Ladefläche	3.000 mm	3.000 mm	3.000 mm	3.700 mm	3.000 mm	3.700 mm
Max. Breite der Ladefläche	2.200 mm	2.200 mm	2.200 mm	2.200 mm	2.200 mm	2.200 mm
Höhe	Oberkante Fahrerhaus	Oberkante Fahrerhaus + 500 mm	Oberkante Fahrerhaus	Oberkante Fahrerhaus	Oberkante Fahrerhaus + 500 mm	Oberkante Fahrerhaus + 500 mm
Eigengewicht (ohne optionales Zubehör, bei max. Höhe und Breite)	79 kg	85 kg	106 kg	118 kg	113 kg	125 kg
Planengestell aus verzinktem Stahlformrohr und gehobelten Einstecklatten	●	●	●	●	●	●
Seitenwände 4° geneigt	●	●	●	●	●	●
Geneigtes Planendach für besseren Wasserablauf, 5 Dachholme	●	●	●	●	●	●
Ecken hinten mit Zick-Zack-Verschluss inklusive Kunststoffhaken	●	●	●	●	●	●
Plane aus wetterfestem PES nach DIN 60001, Flächengewicht 640 g/m ² nach DIN 53 352, Brennverhalten < 100 mm/min. nach DIN 75200	●	●	●	●	●	●
Planenfarben*: Weiß (RAL 9016), Gelb (RAL 1003), Orange (RAL 2011), Blau (RAL 5002), Grün (RAL 6026), Steingrau (RAL 7030), Lichtgrau (RAL 7035), Schwarz (RAL 9005)	●	●	●	●	●	●
Preis ohne optionales Zubehör	€ 995,00	€ 1.174,00	€ 1.638,00	€ 1.916,00	€ 1.772,00	€ 2.122,00
Heckscheibenschutz	€ 201,00	€ 201,00	€ 201,00	€ 201,00	€ 201,00	€ 201,00
Kunststofffenster für Heckscheibe	€ 55,00	€ 55,00	€ 55,00	€ 55,00	€ 55,00	€ 55,00
Lichtbahn in der Mitte des Planendachs über gesamte Länge, B = 1.400 mm	€ 143,00	€ 143,00	€ 143,00	€ 143,00	€ 143,00	€ 143,00
Ladeklappen mit Türe vorne inkl. Langgutauflage für den schrägen Transport von Langgut bis 50 kg (EcoCover), 150 kg (BasicCover), Öffnung B x H: 580 x 300 mm	×	€ 278,00	×	×	€ 278,00	€ 278,00
Ladeluke vorne inkl. Langgutauflage für den schrägen Transport von Langgut bis 50 kg (EcoCover), 150 kg (BasicCover), Öffnung B x H: 580 x 300 mm	×	€ 70,00	×	×	€ 155,00	€ 155,00
Lastenstopper	×	€ 54,00	×	×	€ 54,00	€ 54,00
Ladeluke hinten mit werkzeuglos abnehmbarer Lastenauflage und 3 Zurrpunkten (250 daN), Öffnung B x H: 750 x 415 mm (Foto S. 20)	×	×	€ 273,00	€ 273,00	€ 273,00	€ 273,00
Heckklappen mit 2 Gasfedern nach oben aufzuklappen (Foto S. 18)	€ 726,00	€ 726,00	€ 726,00	€ 726,00	€ 726,00	€ 726,00
Planenlift hinten (Federrollo)	€ 245,00	€ 245,00	€ 245,00	€ 245,00	€ 245,00	€ 245,00
Planenlift seitlich (Federrollo)	auf Anfrage	auf Anfrage	auf Anfrage	auf Anfrage	auf Anfrage	auf Anfrage
Drehverschlüsse zur Planenbefestigung	€ 77,00	€ 77,00	€ 77,00	€ 77,00	€ 77,00	€ 77,00
Montageservice	auf Anfrage	auf Anfrage	auf Anfrage	auf Anfrage	auf Anfrage	auf Anfrage

Das CombiCover.



LogicLine CombiCover TOP mit optionalem Zubehör

LogicLine CombiCover mit optionalem Zubehör



Ihre Vorteile

- ▶ Planenaufbau mit integriertem LogicLine CombiRack
- ▶ Horizontaler Transport von Langgut bis 250 kg
- ▶ Planenbeschriftung auf Anfrage
- ▶ Der Aufbau wird weitgehend vormontiert, inkl. Montagematerial und Montageanleitung geliefert

... und alle weiteren Vorteile der LogicLine Covers (siehe Seite 8)



Langgutträger innerhalb der Plane bei CombiCover



Ladeklappe* für komfortables Öffnen und Schließen der Beladeöffnung von innen



Integriertes Formschlussblech vorne verhindert Rutschen der Ladung



Perfekt kombinierbar mit LogicLine RoadBox RB-70, Zick-Zack-Verschluss* für seitliches Aufplanen



Lastenträger oberhalb der Plane bei CombiCover TOP mit optionaler Laderolle



Heckklappe* für komfortables Öffnen und Schließen der Plane



Technische Daten	CC-250.3	CC-250.4	CC-250.5	CC-250.3 TOP	CC-250.4 TOP	CC-250.5 TOP
Länge der Ladefläche	2.100 bis 2.700 mm	2.100 bis 3.900 mm	3.100 bis 4.500 mm	2.100 bis 2.700 mm	2.100 bis 3.900 mm	3.100 bis 4.500 mm
Max. Breite der Ladefläche	2.200 mm	2.200 mm	2.200 mm	2.200 mm	2.200 mm	2.200 mm
Höhe	Oberkante Fahrerhaus + 530 mm	Oberkante Fahrerhaus + 530 mm	Oberkante Fahrerhaus + 530 mm	Oberkante Fahrerhaus + 400 mm	Oberkante Fahrerhaus + 400 mm	Oberkante Fahrerhaus + 400 mm
Eigengewicht (ohne optionales Zubehör, bei max. Höhe und Breite)	171 kg	188 kg	205 kg	174 kg	191 kg	208 kg
Lastentaugliches Planengestell aus verzinktem Stahlformrohr und gehobelten Einstecklatten, Seitenwände 4° geneigt	●	●	●	●	●	●
Geneigtes Planendach für besseren Wasserablauf, 5 Dachholme	●	●	●	●	●	●
Ecken mit Zick-Zack-Verschluss inklusive Kunststoffhaken	●	●	●	●	●	●
Plane aus wetterfestem PES nach DIN 60001, Flächengewicht 640 g/m ² nach DIN 53 352, Brennverhalten < 100 mm/min. nach DIN 75200	●	●	●	●	●	●
Horizontaler Transport von Langgut (geprüfte Tragkraft)	250 kg	250 kg	250 kg	250 kg	250 kg	250 kg
Planenfarben*: Weiß (RAL 9016), Gelb (RAL 1003), Orange (RAL 2011), Blau (RAL 5002), Grün (RAL 6026), Steingrau (RAL 7030), Lichtgrau (RAL 7035), Schwarz (RAL 9005)	●	●	●	●	●	●
Zurpunkte zur Ladungssicherung an den Fußkonsolen/im Langgutträger	400/250 daN	400/250 daN	400/250 daN	400/250 daN	400/250 daN	400/250 daN
Länge Langgutträger mit Formschlussblech vorne inkl. Windabweiser (B x H = 840 x 200 mm)	2.950 mm	4.200 mm	5.200 mm	2.950 mm	4.200 mm	5.200 mm
Preis ohne optionales Zubehör	€ 2.956,00	€ 3.327,00	€ 3.584,00	€ 2.956,00	€ 3.327,00	€ 3.584,00
Heckscheibenschutz (Foto S. 16)	€ 201,00	€ 201,00	€ 201,00	€ 201,00	€ 201,00	€ 201,00
Kunststofffenster für Heckscheibe (Foto S. 16)	€ 55,00	€ 55,00	€ 55,00	€ 55,00	€ 55,00	€ 55,00
Lichtbahn in der Mitte des Planendachs über gesamte Länge, B = 1.400 mm	€ 143,00	€ 143,00	€ 143,00	€ 143,00	€ 143,00	€ 143,00
Ladeklappe für komfortables Öffnen und Schließen der Beladeöffnung (B x H = 740 x 218 mm)	€ 278,00	€ 278,00	€ 278,00	×	×	×
Laderolle für Langgutträger, zur einfachen Beladung von Langgut	×	×	×	€ 69,00	€ 69,00	€ 69,00
Lastenstopper mit Klemmhebel, werkzeuglos positionierbar; nur bei Lastenaufgabe möglich (Foto S. 10)	€ 54,00	€ 54,00	€ 54,00	€ 54,00	€ 54,00	€ 54,00
Ladeluke hinten mit abnehmbarer Lastenaufgabe und 3 Zurpunkten (250 daN) Öffnung B x H: 750 x 415 mm (Foto S. 20)	€ 273,00	€ 273,00	€ 273,00	€ 273,00	€ 273,00	€ 273,00
Heckklappe mit 2 Gasfedern nach oben aufzuklappen	€ 726,00	€ 726,00	€ 726,00	€ 726,00	€ 726,00	€ 726,00
Scheuerschutz, Material: EPDM (Foto S. 12)	€ 159,00	€ 159,00	€ 159,00	€ 159,00	€ 159,00	€ 159,00
Planenlift hinten (Federrollo)	€ 245,00	€ 245,00	€ 245,00	€ 245,00	€ 245,00	€ 245,00
Planenlift seitlich (Federrollo)	auf Anfrage	auf Anfrage	auf Anfrage	auf Anfrage	auf Anfrage	auf Anfrage
Drehverschlüsse zur Planenbefestigung	€ 77,00	€ 77,00	€ 77,00	€ 77,00	€ 77,00	€ 77,00
Montageservice	auf Anfrage	auf Anfrage	auf Anfrage	auf Anfrage	auf Anfrage	auf Anfrage

Die Kompaktlösung.

- 1 **ToolBox TB-125 CV**
- 2 **RoadBox RB-75 CV**
- 3 **BasicCover BC-3000**



Alle Produkte mit optionalem Zubehör



Ihre Vorteile

- ▶ Optimale Kombination von LogicLine Transportboxen und Cover
- ▶ Maßgeschneiderte Lösung für VW Transporter Pritsche Einzelkabine und Doppelkabine
- ▶ Niedrige Durchfahrts Höhe - optimal für den Einsatz im Forst- und Straßendienst
- ▶ Effizienter Zugriff von drei Fahrzeugseiten
- ▶ Schutz vor Witterung und Verschmutzung
- ▶ Diebstahlhemmend durch integrierte Zylinderschlösser in den Boxen
- ▶ Ladeluke* für Langguttransport
- ▶ Transportboxen auch einzeln mit Plane kombinierbar
- ▶ Der Aufbau wird weitgehend vormontiert, inkl. Montagematerial und Montageanleitung geliefert



Stauraum über die gesamte Fahrzeugbreite in RoadBox RB-75 CV, Türen an beiden Seiten



Rascher und ergonomischer Zugriff mit einer oder zwei Auszugsladen* in RB-75 CV



Ladencontainer* und Fachsystem* für perfekte Ordnung und Übersicht



Stauraum unterhalb der Boxen, auch für langstieliges Werkzeug – Öffnung der Bordwand ohne Aufplanen durch Planenfixierung*



Heckklappe* für komfortables Öffnen und Schließen der Plane



Praktische Ladeluke* für Langgut



Technische Daten Transportboxen		ToolBox TB-125 CV	RoadBox RB-75 CV
Abmessungen außen in mm (B x H x T in mm)	Breite	1.228	767
	Höhe	661	661
	Tiefe	857	1.985
Beladeöffnung in mm	Breite	1.082	667
	Höhe	484	543
Gesamtvolumen		ca. 600 l	ca. 980 l
Eigengewicht (ohne optionales Zubehör)		44 kg	62 kg
Geprüfte max. Zuladung		200 kg	200 kg
Geschraubte Rahmenkonstruktion aus Aluprofilen, eloxiert, mit umlaufender Keildichtung		●	●
Oberseite und Wände aus verzinktem Stahlblech, rutschhemmender Boden und Stoppleiste		●	●
Türen		Alu-Rolltür	2 Drehtüren
Drehriegelverschluss mit Knebelgriff und Rundzylinder, sprühwasser- und staubdicht nach IP65 (EN 60529)		1 x	4 x
Vertikaler Fachteiler aus Stahlblech (H = 570 mm)		×	●
Preis ohne optionales Zubehör		€ 1.025,00	€ 1.185,00
Set zur Integration in Plane, mit Planenfixierung, Preis pro Seite		€ 438,00	€ 438,00
Abdeckblech für Standfüße hinten		€ 109,00	€ 180,00
Schwenkhebelverschluss mit Profilhalbzylinder (DIN 18525) statt Standardverschluss, sprühwasser- und staubdicht nach IP65 (EN 60529), Preis pro Stk. (Foto S. 27)		€ 61,00	€ 61,00
Antirutschmatte Gummi 3 mm für Boden, Reibwert $\mu > 0,6$; entsprechend VDI 2700		€ 72,00	●
Fachsystem mit rutschhemmendem Boden und Stoppleiste		€ 216,00	×
→ Antirutschmatte Gummi 3 mm für Box mit Fachsystem		€ 143,00	×
Horizontaler Zwischenboden mit Antirutschmatte Gummi 3 mm und Stoppleiste		×	€ 122,00
Ladencontainer mit 3 selbstverriegelnden Laden, geprüfte Tragkraft pro Lade 60 kg (B x H x T: 520 x 391 x 486 mm)		€ 572,00	€ 613,00
Auszugslade; geprüfte Tragkraft 90 kg, 1.000 mm ausziehbar (B x H x T: 624 x 150 x 1.058 mm), beifahrerseitig montiert		×	€ 376,00
Auszugslade für Gefahrguttransport im Rahmen der Handwerkerregelung (Maße und Beschreibung siehe Auszugslade), inkl. Fachteiler frei positionierbar, Antirutschmatte Gummi 3 mm, 3 Stk. Alu-Zurrschienen L = je 1.058 mm, 3 Stk. Zurrgurte mit Klemmschloss LC = 200 daN, Länge 0,2 + 1,3 m		×	€ 510,00
Zurrset für Gefahrguttransport im Rahmen der Handwerkerregelung inkl. 2 Stk. Alu-Zurrschienen L = je 200 mm, 1 Stk. Zurrgurt mit Klemmschloss LC = 200 daN, Länge 0,2 + 1,3 m		€ 54,00	€ 54,00
Alarmanlage, inkl. Fernbedienung, 12 Volt DC, Sendebereich bis 20 m, Betriebstemperatur -40°C bis +85°C, nicht nachrüstbar, bei Boxen mit Schnellmontagesystem nicht ausführbar		€ 294,00	€ 386,00
Werkzeughalterung 3-fach: zusätzlicher Stauraum innerhalb der Box für Kleinwerkzeug; B x H x T: 424 x 120 x 30 mm (Foto S. 22)		€ 60,00	€ 60,00
NEU! Dosenhalterung 4-fach: zusätzl. Stauraum innerhalb der Box für diverse Dosen; B x H x T: 346 x 100 x 94 mm; Ø 74 mm (Foto S. 22)		€ 34,00	€ 34,00
Montageservice		auf Anfrage	auf Anfrage
Technische Daten und Preise für BasicCover BC-3000 siehe S. 17			

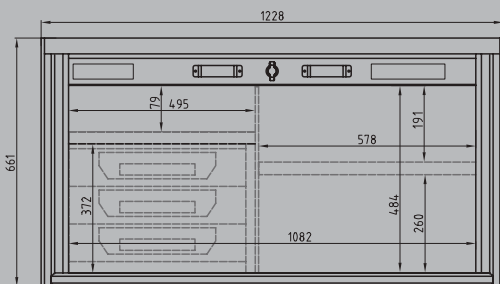

ToolBox TB-125 CV
mit optionalem Fachsystem und optionalem
Ladencontainer

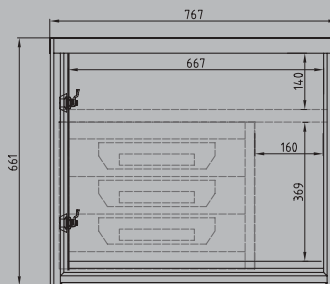

RoadBox RB-75 CV
mit optionalem Ladencontainer,
Fahrerseite

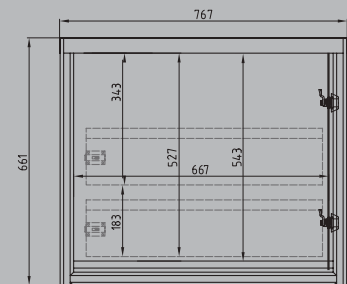

RoadBox RB-75 CV
mit optionalen Auszugsladen,
Beifahrerseite

Die EcoBox. Die BasicBox.



LogicLine EcoBox EB-150
mit optionalem Zubehör



LogicLine BasicBox BB-190



Ihre Vorteile

- ▶ Preisgünstige Transportboxen
- ▶ Erhältlich in vier Größen (BasicBox)
- ▶ Perfekt kombinierbar mit LogicLine Racks

... und alle weiteren Vorteile der LogicLine Transportboxen (siehe Seite 8)



EcoBox: Praktischer Zugriff auf Arbeitsmittel, auch von der Fahrzeugseite aus



Werkzeughalterung 3-fach*: Für die sichere Verwahrung von Werkzeug innerhalb der Box



Dosenhalterung 4-fach*: Zusätzlicher Stauraum innerhalb der Box für bis zu 4 Dosen



Komfortable Gasfeder für selbsttätige Öffnung und Fixierung (Standard bei BasicBox, optional bei EcoBox)



Fachteiler* zur individuellen Aufteilung des Innenraumes der Box



Verschiebbares Einhängfach* sorgt für Übersicht bei Kleinmaterial, Ausnehmung für Schließzapfen verhindert Verrutschen

Technische Daten		EcoBox	BasicBox			
		EB-150	BB-160	BB-170	BB-190	BB-190 XL
Abmessungen außen, ohne Standfüße (B x H x T in mm)	Breite	1.444	1.598	1.698	1.898	1.898
	Höhe	512	645	645	645	645
	Tiefe	530	664	664	664	804
Gesamtvolumen		ca. 296 l	ca. 602 l	ca. 640 l	ca. 718 l	ca. 857 l
Eigengewicht (ohne optionales Zubehör)		30 kg	39 kg	41 kg	45 kg	52 kg
Geprüfte max. Zuladung		200 kg	200 kg	200 kg	200 kg	200 kg
Beladeöffnung oben; Öffnung in mm	Breite	1.374	1.485	1.585	1.785	1.785
	Tiefe	432	552	552	552	692
Geschraubte Rahmenkonstruktion aus Aluprofilen, eloxiert		×	●	●	●	●
Schräger Deckel aus Alu-Riffelblech mit Deckeldichtung, Wände aus verzinktem Stahlblech		●	●	●	●	●
Deckelhalter		Aufspreiz- stange	Gasfeder	Gasfeder	Gasfeder	Gasfeder 2 x
Drehriegelverschluss mit Knebelgriff und Rundzylinder, sprühwasser- und staubdicht nach IP65 (EN 60529)		1 x	2 x	2 x	2 x	2 x
Umlaufende Keildichtung		×	●	●	●	●
Rutschhemmender Boden		×	●	●	●	●
Vertikaler Fachteiler asymmetrisch montiert (H = 165 mm)		×	×	×	×	●
Einfache Befestigung auf der Ladefläche, inkl. Montagematerial		●	●	●	●	●
Preis ohne optionales Zubehör		€ 430,00	€ 590,00	€ 635,00	€ 680,00	€ 820,00
Gasfeder als Deckelhalter für selbsttätige Öffnung und Fixierung		€ 46,00	●	●	●	●
Standfüße; staplertauglich, Höhe = 100 mm, nicht nachrüstbar (Foto S. 27)		×	€ 93,00	€ 93,00	€ 93,00	€ 93,00
→ Schnellmontagesystem (bei BasicBox: Kombination mit Standfüßen empfohlen, Foto S. 24)		€ 170,00	€ 170,00	€ 170,00	€ 170,00	€ 170,00
→ Kranhebevorrichtung (nur in Verbindung mit Standfüßen lieferbar, Foto S. 24)		×	€ 255,00	€ 255,00	€ 255,00	€ 255,00
Stauraum für langstieliges Werkzeug, mit Drehriegelverschluss, beidseitig zu öffnen, nach unten offen, lichte Höhe = 167 mm, erhöht BasicBox um 194 mm		×	€ 358,00	€ 358,00	€ 358,00	×
NEU!	Stauraum XL für langstieliges Werkzeug, nach unten und seitlich offen, lichte Höhe = 370 mm, erhöht BasicBox um 370 mm (Foto S. 24)	×	€ 358,00	€ 358,00	€ 358,00	€ 368,00
Schwenkhebelverschluss mit Profilhalbzylinder (DIN 18525) statt Standardverschluss, sprühwasser- und staubdicht nach IP65 (EU 60529), Preis pro Stk. (Foto S. 27)		×	€ 61,00	€ 61,00	€ 61,00	€ 61,00
Tragegriffe für einfachen händischen Transport		€ 43,00	×	×	×	×
Antirutschmatte für Boden, Gummi 3 mm, Reibwert $\mu > 0,6$; entsprechend VDI 2700		€ 57,00	€ 63,00	€ 65,00	€ 71,00	€ 77,00
Fachteiler zur Selbstmontage, Höhe = 165 mm (Foto S. 22)		€ 47,00	€ 47,00	€ 47,00	€ 47,00	€ 50,00
Einhängefach (B x H x T: 358 x 88 x 545 mm, bei EcoBox: 313 x 88 x 429 mm, bei BB-190 XL: 358 x 88 x 685 mm); Tragkraft: 40 kg		€ 69,00	€ 69,00	€ 69,00	€ 69,00	€ 74,00
→ Antirutschmatte für Einhängefach; Gummi 3 mm, Reibwert $\mu > 0,6$; entsprechend VDI 2700		€ 11,00	€ 13,00	€ 13,00	€ 13,00	€ 17,00
Zurrsset für Gefahrguttransport im Rahmen der Handwerkerregelung inkl. 2 Stk. Alu-Zurrschienen L = je 200 mm, 1 Stk. Zurrgerät mit Klemmschloss LC = 200 daN, Länge 0,2 + 1,3 m		€ 54,00	€ 54,00	€ 54,00	€ 54,00	€ 54,00
	Alarmanlage, inkl. Fernbedienung, 12 Volt DC, Sendebereich bis 20 m, Betriebstemperatur -40°C bis +85°C, nicht nachrüstbar, bei Boxen mit Schnellmontagesystem nicht ausführbar	€ 294,00	€ 294,00	€ 294,00	€ 294,00	€ 294,00
Werkzeughalterung 3-fach: zusätzlicher Stauraum innerhalb der Box für Kleinwerkzeug; B x H x T: 424 x 120 x 30 mm (Foto S. 22)		€ 60,00	€ 60,00	€ 60,00	€ 60,00	€ 60,00
NEU!	Dosenhalterung 4-fach: zusätzl. Stauraum innerhalb der Box für diverse Dosen; B x H x T: 346 x 100 x 94 mm; Ø 74 mm (Foto S. 22)	€ 34,00	€ 34,00	€ 34,00	€ 34,00	€ 34,00

Die CombiBox.



LogicLine CombiBox CB-190
mit optionalem Zubehör

Das Original!



Ihre Vorteile

- ▶ Effizienter Zugriff von drei Seiten
- ▶ Unterer Teil der Box durch Türen auf beiden Seiten schnell zugänglich
- ▶ Erhältlich in vier Größen
- ▶ Perfekt kombinierbar mit LogicLine Racks
- ▶ Skizzen auf Anfrage

... und alle weiteren Vorteile der LogicLine Transportboxen (siehe Seite 8)



Versperrbarer Stauraum* für langstieliges Werkzeug, Zugriff und Beladung von beiden Fahrzeugseiten



Stauraum XL* für langstieliges Werkzeug; Bordwände dienen als seitliche Begrenzungen



Auszugslade* für den sicheren Transport von Gefahrgut im Rahmen der Handwerkerregelung



Kranhebevorrichtung* für den mobilen Einsatz auf der Baustelle; Schnellmontagesystem* empfohlen



Schnellmontagesystem* zur einfachen, werkzeuggestützten Montage und Demontage der Box auf der Pritsche



Ladencontainer* mit drei selbstverriegelnden Läden für noch mehr Ordnung bei Werkzeug und Kleinmaterial

Technische Daten		CB-160	CB-170	CB-190	CB-190 XL
Abmessungen außen, ohne Standfüße (B x H x T in mm)	Breite	1.608	1.708	1.908	1.910
	Höhe	790	790	790	910
	Tiefe	664	664	664	804
Gesamtvolumen		ca. 745 l	ca. 791 l	ca. 885 l	ca. 1.249 l
Eigengewicht (ohne optionales Zubehör)		54 kg	57 kg	62 kg	81 kg
Geprüfte max. Zuladung		200 kg	200 kg	200 kg	200 kg
Beladeöffnung oben; Öffnung in mm	Breite	1.487	1.587	1.787	1.787
	Tiefe	552	552	552	692
Seitliche Türen; Öffnung in mm	Breite	527	527	527	667
	Höhe	382	382	382	448
Geschraubte Rahmenkonstruktion aus Aluprofilen, eloxiert, Wände aus verzinktem Stahlblech		●	●	●	●
Schräger Deckel aus Alu-Riffelblech		●	●	●	●
Gasfeder als Deckelhalter für selbsttätige Öffnung und Fixierung (Foto S. 22)		●	●	●	2 x
Drehriegelverschluss mit Knebelgriff und Rundzylinder, sprühwasser- und staubdicht nach IP65 (EN 60529)		4 x	4 x	4 x	6 x
Umlaufende Keildichtung und Deckeldichtung		●	●	●	●
Rutschhemmender Boden und Stoppleiste		●	●	●	●
Linker Teil des Zwischenbodens herausnehmbar		●	●	●	●
Vertikaler Fachteiler oben / unten asymmetrisch (H = 165 mm)		●	●	●	●
Einfache Befestigung auf der Ladefläche, inkl. Montagematerial		●	●	●	●
Preis ohne optionales Zubehör		€ 845,00	€ 945,00	€ 1.015,00	€ 1.290,00
Standfüße; staplertauglich, Höhe = 100 mm, nicht nachrüstbar (Foto S. 27)		€ 93,00	€ 93,00	€ 93,00	€ 93,00
➔ Schnellmontagesystem (Kombination mit Standfüßen empfohlen)		€ 170,00	€ 170,00	€ 170,00	€ 170,00
➔ Kranhebevorrichtung (nur in Verbindung mit Standfüßen lieferbar)		€ 255,00	€ 255,00	€ 255,00	€ 255,00
Stauraum für langstieliges Werkzeug, mit Drehriegelverschluss, beidseitig zu öffnen, nach unten offen, lichte Höhe = 179 mm, erhöht CombiBox um 215 mm		€ 371,00	€ 371,00	€ 371,00	€ 391,00
NEU!	Stauraum XL für langstieliges Werkzeug, nach unten und seitlich offen, lichte Höhe = 370 mm, erhöht CombiBox um 370 mm** (Foto S. 24)	€ 358,00	€ 358,00	€ 358,00	€ 368,00
Schwenkhebelverschluss mit Profilhalbzylinder (DIN 18525) statt Standardverschluss, sprühwasser- und staubdicht nach IP65 (EN 60529), Preis pro Stk. (Foto S. 27)		€ 61,00	€ 61,00	€ 61,00	€ 61,00
Antirutschmatte Gummi 3 mm für Boden und Zwischenboden, Reibwert $\mu > 0,6$; entsprechend VDI 2700		€ 105,00	€ 115,00	€ 136,00	€ 155,00
Ladencontainer mit 3 selbstverriegelnden Laden, geprüfte Tragkraft pro Lade 60 kg (B x H x T: 520 x 391 x 486 mm)		€ 572,00*	€ 572,00	€ 572,00	€ 623,00
Zusätzlicher Fachteiler zur Selbstmontage (H = 165 mm)		€ 47,00	€ 47,00	€ 47,00	€ 50,00
Einhängefach (B x H x T: 358 x 88 x 545 mm, bei XL: 358 x 88 x 685 mm), Tragkraft: 40 kg (Foto S. 22)		€ 69,00	€ 69,00	€ 69,00	€ 74,00
➔ Antirutschmatte für Einhängefach; Gummi 3 mm, Reibwert $\mu > 0,6$; entsprechend VDI 2700		€ 13,00	€ 13,00	€ 13,00	€ 17,00
Auszugslade; geprüfte Tragkraft 90 kg, 1.000 mm ausziehbar, beifahrerseitig montiert, inkl. Fachteiler (B x H x T: 484 x 150 x 1.058 mm, bei XL: 624 x 150 x 1.058 mm)		€ 355,00*	€ 355,00	€ 355,00	€ 376,00
Auszugslade für Gefahrguttransport im Rahmen der Handwerkerregelung (Maße und Beschreibung siehe Auszugslade), inkl. Fachteiler frei positionierbar, Antirutschmatte Gummi 3 mm, 3 Stk. Alu-Zurrschienen L = je 1.058 mm, 3 Stk. Zurrgurte mit Klemmschloss LC = 200 daN, Länge 0,2 + 1,3 m		€ 484,00*	€ 484,00	€ 484,00	€ 510,00
Zurrset für Gefahrguttransport im Rahmen der Handwerkerregelung, zur Selbstmontage; inkl. 2 Stk. Alu-Zurrschienen L = je 200 mm, 1 Stk. Zurrgurt mit Klemmschloss LC = 200 daN, Länge 0,2 + 1,3 m		€ 54,00	€ 54,00	€ 54,00	€ 54,00
Alarmanlage, inkl. Fernbedienung, 12 Volt DC, Sendebereich bis 20 m, Betriebstemperatur -40°C bis +85°C, nicht nachrüstbar, bei Boxen mit Schnellmontagesystem nicht ausführbar		€ 422,00	€ 422,00	€ 422,00	€ 422,00
Werkzeughalterung 3-fach: zusätzlicher Stauraum innerhalb der Box für Kleinwerkzeug; B x H x T: 424 x 120 x 30 mm (Foto S. 22)		€ 60,00	€ 60,00	€ 60,00	€ 60,00
NEU!	Dosenhalterung 4-fach: zusätzl. Stauraum innerhalb der Box für diverse Dosen; B x H x T: 346 x 100 x 94 mm; Ø 74 mm; (Foto S. 22)	€ 34,00	€ 34,00	€ 34,00	€ 34,00



● Standardausstattung Preise pro Stk. ab Werk, exkl. MwSt.
 ➔ steht in Abhängigkeit zum übergeordneten Zubehör
 * CB-160: Auszugslade(n) und Ladencontainer in Kombination nicht möglich
 ** bei Stauraum XL ist die Antirutschmatte für den Innenraum der Box zwingend erforderlich

Die ToolBox.

Perfekte Ordnung und Übersicht!



LogicLine ToolBox TB-200 mit optionalem Zubehör



Ihre Vorteile

- ▶ Effizienter Zugriff von der Fahrzeugseite
- ▶ Maximaler Komfort mit Alu-Rollltür
- ▶ Erhältlich in verschiedenen Größen
- ▶ Perfekt kombinierbar mit RoadBox, weiteren ToolBoxen, LogicLine Racks und Covers

... und alle weiteren Vorteile der LogicLine Transportboxen (siehe Seite 8)



Ladencontainer* und Fachsysteme* für perfekte Ordnung und Übersicht



Zusätzlicher Stauraum durch Aufständerung auf Bordwandhöhe* und Abdeckbleche*



ToolBox TB-200 mit Fachsystem V2: Stauraum für langstieliges Werkzeug innerhalb der Box



Komfortabler Zugriff von Fahrzeugseite durch Aluminium-Rollltür



Schnellmontagesystem* zur einfachen Montage und Demontage der ToolBox auf der Pritsche



Verschiebbarer Facheiler* zur praktischen und flexiblen Abtrennung in der Box

Die ToolBox TB-150 XL.



LogicLine ToolBox TB-150 XL
mit optionalem Zubehör

Ihre Vorteile

- ▶ Größerer Stauraum durch mehr Höhe und Tiefe
- ▶ Optimale Übersicht durch integriertes Fachsystem
- ▶ Effizienter Zugriff durch bis zu zwei optionale Auszugsladen

... und alle weiteren Vorteile der LogicLine ToolBoxen (siehe linke Seite)



ToolBox TB-150 XL mit integriertem Fachsystem und optionalen Auszugsladen



Perfekt mit LogicLine Planenaufbauten, weiteren Transportboxen...



...sowie Lastenträgern kombinierbar



Stapler tauglich durch optionale Standfüße



Durch Teleskop-System komfortabel zu bedienende Kranhebevorrichtung*



Schwenkebelverschluss* mit Profilhalbzylinder

* optional erhältliches Zubehör

Die ToolBox.

Fachsysteme für TB-100*

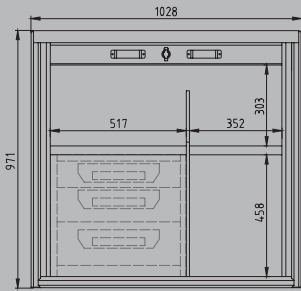

V1**

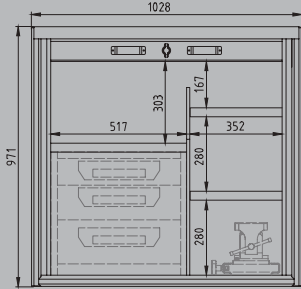

V2***

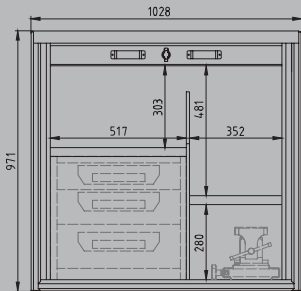

V3***

Fachsysteme für TB-125*

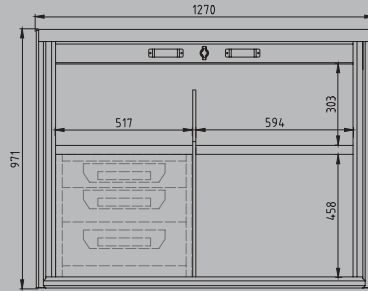

V1**

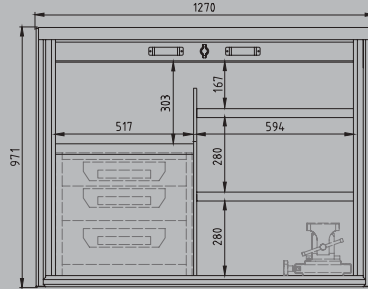

V2***

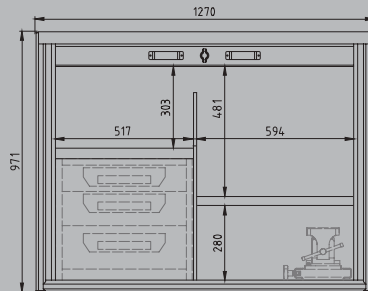

V3***

Fachsysteme für TB-150*

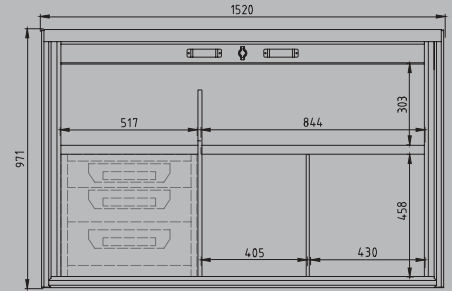

V1**

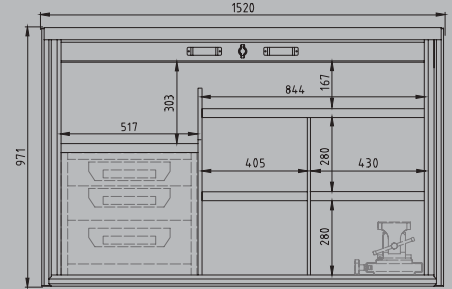

V2***

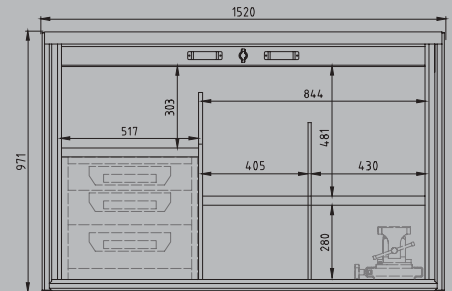

V3***

TB-200 mit Fachsystem V1, inklusive Fachteiler zur Selbstmontage, Ladencontainer** und verschiebbarem Fachteiler**

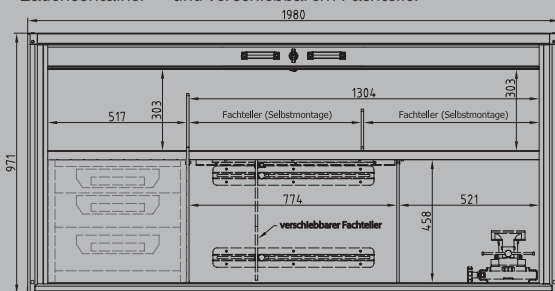

TB-200 mit Fachsystem V2, inklusive Fachteiler zur Selbstmontage und Ladencontainern**

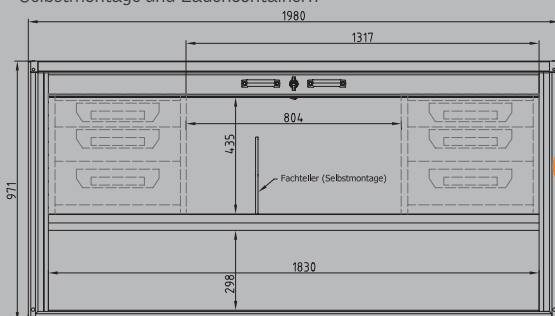

NEU!

TB-150 XL mit standardmäßig integriertem Fachsystem, Ladencontainer**, Auszugsladen** und zusätzlichem Horizontalteiler***

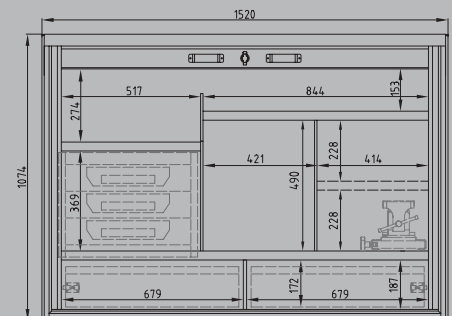

* Fachsysteme: optional erhältliches Zubehör

** Ladencontainer, Fachteiler (TB-200 und TB-150 XL) und Auszugsladen (TB-150 XL) optional erhältlich

*** optimiert für Schraubstock

Technische Daten		TB-100	TB-125	TB-150	TB-200 ^{NEU!}		TB-150 XL
					Fachsystem V1	Fachsystem V2	
Abmessungen außen, ohne Standfüße (B x H x T in mm)	Breite	1.028	1.270	1.520	1.980	1.980	1.520
	Höhe	971	971	971	971	971	1.074
	Tiefe	697	697	697	697	697	767
Beladeöffnung in mm (ToolBox ohne Fachsystem)	Breite	878	1.122	1.372	×	×	×
	Höhe	794	794	794			
Gesamtvolumen		ca. 628 l	ca. 774 l	ca. 922 l	ca. 1.207 l	ca. 1.207 l	ca. 1.020 l
Eigengewicht (ohne optionales Zubehör)		45 kg	52 kg	60 kg	86 kg	86 kg	84 kg
Geprüfte max. Zuladung		200 kg	200 kg	200 kg	200 kg	200 kg	200 kg
Geschraubte Rahmenkonstruktion aus Aluprofilen, eloxiert, mit umlaufender Keildichtung; Oberseite und Wände aus verzinktem Stahlblech		●	●	●	●	●	●
Hochwertige Alu-Rolltür, eloxiert		●	●	●	●	●	●
Rutschhemmender Boden und Stoppleiste		●	●	●	●	●	●
Drehriegelverschluss mit Knebelgriff und Rundzylinder, sprühwasser- und staubdicht nach IP65 (EN 60529)		1 x	1 x	1 x	1 x	1 x	1 x
Einfache Befestigung auf der Ladefläche, inkl. Montagematerial		●	●	●	●	●	●
Preis ohne optionales Zubehör		€ 1.165,00	€ 1.265,00	€ 1.370,00	€ 1.950,00	€ 1.990,00	€ 1.805,00
Standfüße; staplertauglich, Höhe = 100 mm, nicht nachrüstbar		€ 93,00	€ 93,00	€ 93,00	€ 93,00	€ 93,00	€ 93,00
➔ Schnellmontagesystem (nur in Kombination mit Standfüßen möglich)		€ 196,00	€ 196,00	€ 196,00	€ 345,00	€ 345,00	€ 196,00
➔ Kranhebevorrichtung (nur in Verbindung mit Standfüßen lieferbar, Foto S. 27)		€ 255,00	€ 255,00	€ 255,00	€ 348,00	€ 348,00	€ 255,00
Set zur Integration in Bordwand		€ 288,00	€ 288,00	€ 288,00	€ 288,00	€ 288,00	€ 288,00
Set zur Integration in Bordwand und Plane		€ 402,00	€ 402,00	€ 402,00	€ 402,00	€ 402,00	€ 402,00
Set zur Integration in Plane, mit Planenfixierung oberhalb der Bordwand (Foto S. 30)		€ 438,00	€ 438,00	€ 438,00	€ 438,00	€ 438,00	€ 438,00
Aufständerung der Box zur Positionierung auf Bordwandhöhe		€ 227,00	€ 232,00	€ 237,00	€ 242,00	€ 242,00	€ 237,00
➔ Abdeckblech für Aufständerung, hinten		€ 84,00	€ 90,00	€ 95,00	€ 126,00	€ 126,00	€ 95,00
➔ Abdeckblech für Aufständerung, links / rechts, je Seite		€ 65,00	€ 65,00	€ 65,00	€ 65,00	€ 65,00	€ 65,00
Schwenkhebelverschluss mit Profilhalbzylinder (DIN 18525) statt Standardverschluss, sprühwasser- und staubdicht nach IP65 (EU 60529), Preis pro Stk. (Foto S. 27)		€ 61,00	€ 61,00	€ 61,00	€ 61,00	€ 61,00	€ 61,00
Antirutschmatte Gummi 3 mm für ToolBox ohne Fachsystem, Reibwert $\mu > 0,6$; entsprechend VDI 2700		€ 43,00	€ 56,00	€ 62,00	×	×	×
Fachsystem Variante 1* **, mit rutschhemmendem Boden und Stoppleiste		€ 180,00	€ 191,00	€ 266,00	●	×	●
➔ Antirutschmatte Gummi 3 mm für ToolBox mit Fachsystem V1		€ 88,00	€ 102,00	€ 115,00	€ 165,00	×	€ 139,00
Fachsystem Variante 2* **, mit rutschhemmendem Boden und Stoppleiste (passend zu Schraubstock siehe S. 41)		€ 242,00	€ 264,00	€ 350,00	×	●	×
➔ Antirutschmatte Gummi 3 mm für ToolBox mit Fachsystem V2		€ 99,00	€ 124,00	€ 136,00	×	€ 165,00	×
Fachsystem Variante 3*, mit rutschhemmendem Boden und Stoppleiste (passend zu Schraubstock siehe S. 41)		€ 227,00	€ 237,00	€ 314,00	×	×	×
➔ Antirutschmatte Gummi 3 mm für ToolBox mit Fachsystem V3		€ 88,00	€ 102,00	€ 115,00	×	×	×
Ladencontainer mit 3 selbstverriegelnden Laden, geprüfte Tragkraft pro Lade 60 kg (B x H x T: 520 x 476 x 486 mm, B x H x T für TB-150 XL: 520 x 391 x 486 mm)		€ 592,00	€ 592,00	€ 592,00	€ 592,00	€ 635,00	€ 572,00
Auszugslade TB-150 XL; gepr. Tragkraft 90 kg, 650 mm ausziehbar (B x H x T: 642 x 150 x 600 mm)		×	×	×	×	×	€ 355,00
Verschiebbarer Fachteiler für TB-200 mit Fachsystem V1 zur flexiblen Abtrennung in der Box		×	×	×	€ 201,00	×	×
^{NEU!} Zusätzlicher Fachteiler für TB-200 mit Fachsystem V2 zur Selbstmontage (1x bereits bei Fachsystem V2 inkludiert)		×	×	×	×	€ 75,00	×
Zusätzlicher Horizontalteiler für TB-150 XL (passend zu Schraubstock siehe S. 41)		×	×	×	×	×	€ 77,00
Zurrset für Gefahrguttransport i.R.d. Handwerkerregelung inkl. 2 Stk. Alu-Zurrschienen L = je 200 mm, 1 Stk. Zurrgerät mit Klemmschloss LC = 200 daN, Länge 0,2 + 1,3 m		€ 54,00	€ 54,00	€ 54,00	€ 54,00	€ 54,00	€ 54,00
 Alarmanlage, inkl. Fernbedienung, 12 Volt DC, Sendebereich bis 20 m, Betriebstemperatur -40°C bis +85°C, nicht nachrüstbar, bei Boxen mit Schnellmontagesystem nicht ausführbar		€ 294,00	€ 294,00	€ 294,00	€ 294,00	€ 294,00	€ 294,00
Werkzeughalterung 3-fach: zusätzl. Stauraum innerhalb der Box für Kleinwerkzeug; B x H x T: 424 x 120 x 30 mm (Foto S. 22)		€ 60,00	€ 60,00	€ 60,00	€ 60,00	€ 60,00	€ 60,00
^{NEU!} Dosenhalterung 4-fach: zusätzl. Stauraum innerhalb der Box für diverse Dosen; B x H x T: 346 x 100 x 94 mm; Ø 74 mm (Foto S. 22)		€ 34,00	€ 34,00	€ 34,00	€ 34,00	€ 34,00	€ 34,00

● Standardausstattung × nicht erhältlich Preise pro Stk. ab Werk, exkl. MwSt.

➔ steht in Abhängigkeit zum übergeordneten Zubehör

* die ToolBox kann nur mit einem bzw. keinem Fachsystem gewählt werden

** die ToolBox TB-200 kann nur mit Fachsystem V1 oder Fachsystem V2, nicht aber ohne Fachsystem gewählt werden

Die RoadBox RB-65 und RB-70.



LogicLine RoadBox RB-65 mit optionalem Zubehör

LogicLine RoadBox RB-70 mit optionalem Zubehör

**RB-70:
Integration
in Bordwand
und Plane
möglich**



Ihre Vorteile

- ▶ Komfortabler Zugriff von beiden Fahrzeugseiten in idealer Arbeitshöhe
- ▶ Effiziente Platzausnutzung auf der Pritsche
- ▶ Rasches Öffnen der Box ohne Herunterklappen der Bordwand bei Bordwandintegration, zusätzliche Integration in Planen möglich (RB-70)
- ▶ Einfache Montage – Lieferung inklusive Montagematerial und Montageanleitung
- ▶ Kombinierbar mit LogicLine Racks

RoadBox RB-70 auch für Montage zwischen Fahrerhaus und Kipper geeignet!



Bis zu zwei Auszugsladen* für perfekte Ergonomie, Stauraum für langstieliges Werkzeug im unteren Bereich



Komfortabler Zugriff von beiden Fahrzeugseiten mit Alu-Rolltür, Ladencontainer* für optimale Sortierung



Schrägtransport von Langgut bei RB-65 mit Rungenbügel*



Montage auch zwischen Fahrerkabine und Kipperaufbau möglich



Optimale Integration in gekürzte Pritschenbordwand und Plane



Optimale Integration der RB-70 in gekürzte Pritschenbordwand

Technische Daten		RB-65	RB-70 M	RB-70 L	RB-70 XL
Abmessungen außen (B x H x T in mm)	Breite	629	667	667	667
	Höhe	1.074	1.074	1.074	1.074
	Tiefe	1.895	1.961	2.061	2.161
Gesamtvolumen		ca. 1.220 l	ca. 1.265 l	ca. 1.335 l	ca. 1.405 l
Eigengewicht (ohne optionales Zubehör)		87 kg	79 kg	82 kg	86 kg
Geprüfte max. Zuladung		200 kg	200 kg	200 kg	200 kg
Geschraubte Rahmenkonstruktion aus Aluprofilen, eloxiert, mit umlaufender Keildichtung		●	●	●	●
Oberseite und Wände aus verzinktem Stahlblech		●	●	●	●
Zugriff von beiden Fahrzeugseiten		Drehtüren Alu-Riffelblech	Alu-Rolltür, eloxiert	Alu-Rolltür, eloxiert	Alu-Rolltür, eloxiert
Drehriegelverschluss mit Knebelgriff und Rundzylinder, sprühwasser- und staubdicht nach IP65 (EN 60529)		6 x	2 x	2 x	2 x
Fachsystem mit rutschhemmendem Boden und Stoppleiste		●	●	●	●
Stauraum für langstieliges Werkzeug, beidseitig zu öffnen, nach unten offen, lichte Höhe: RB-65 = 179 mm und RB-70 = 208 mm		●	●	●	●
Preis ohne optionales Zubehör		€ 1.470,00	€ 1.895,00	€ 1.930,00	€ 1.960,00
Set zur Integration in Bordwand inkl. Bordwandverschlussteil (für beide Fahrzeugseiten)		×		€ 489,00	
Set zur Integration in Bordwand und Plane inkl. Bordwandverschlussteil (für beide Fahrzeugseiten)		×		€ 649,00	
Zick-Zack Verschluss für seitliches Öffnen der Plane bei Integration in LogicLine Covers (Preis je Fahrzeugseite)		×		€ 53,00	
Schnellmontagesystem		€ 170,00		×	
NEU! Griffleisten; Set bestehend aus 4 Stk.; die Außenbreite der Box wird durch Griffleisten verringert		×		€ 35,00	
Schwenkhebelverschluss mit Profilhalbzylinder (DIN 18525) statt Standardverschluss, sprühwasser- und staubdicht nach IP65 (EN 60529), Preis pro Stk.		€ 61,00		€ 61,00	
Rungenbügel für Schrägtransport von Langgut, 2 Stk. (max. Schräglast: 100 kg)		€ 88,00		×	
Antirutschmatte Gummi 3 mm für Boden und Zwischenboden, Reibwert $\mu > 0,6$; entsprechend VDI 2700		€ 133,00		€ 146,00	
Ladencontainer mit 3 selbstverriegelnden Laden, geprüfte Tragkraft pro Lade 60 kg (B x H x T: 520 x 391 x 486 mm)		€ 572,00		€ 572,00	
Auszugslade; inkl. Fachteiler frei positionierbar, geprüfte Tragkraft 90 kg, 1.000 mm ausziehbar, beifahrerseitig montiert; (B x H x T: 484 x 150 x 1.058 mm)		€ 355,00		€ 355,00	
Auszugslade für Gefahrguttransport im Rahmen der Handwerkerregelung (Maße und Beschreibung siehe Auszugslade), inkl. Fachteiler frei positionierbar, Antirutschmatte Gummi 3 mm, 3 Stk. Alu-Zurrschienen L = je 1.058 mm, 3 Stk. Zurrgurte mit Klemmschloss LC = 200 daN, Länge 0,2 + 1,3 m		€ 484,00		€ 484,00	
Zurrset für Gefahrguttransport im Rahmen der Handwerkerregelung inkl. 2 Stk. Alu-Zurrschienen L = je 200 mm, 1 Stk. Zurrgurt mit Klemmschloss LC = 200 daN, Länge 0,2 + 1,3 m		€ 54,00		€ 54,00	
Alarmanlage, inkl. Fernbedienung, 12 Volt DC, Sendebereich bis 20 m, Betriebstemperatur -40°C bis +85°C, nicht nachrüstbar		€ 386,00		€ 386,00	
Werkzeughalterung 3-fach: zusätzl. Stauraum innerhalb der Box für Kleinwerkzeug; B x H x T: 424 x 120 x 30 mm (Foto S. 22)		€ 60,00		€ 60,00	
NEU! Dosenhalterung 4-fach: zusätzl. Stauraum innerhalb der Box für diverse Dosen; B x H x T: 346 x 100 x 94 mm; Ø 74 mm (Foto S. 22)		€ 34,00		€ 34,00	
Montageservice		auf Anfrage		auf Anfrage	

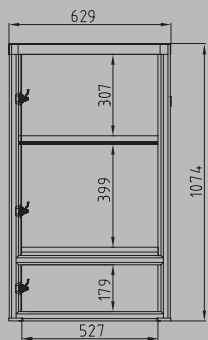

RoadBox RB-65

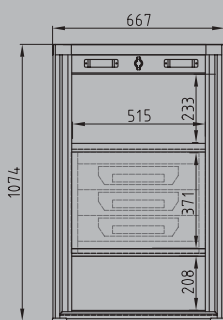

RoadBox RB-70:
Ansicht Fahrerseite
mit opt. Ladencontainer

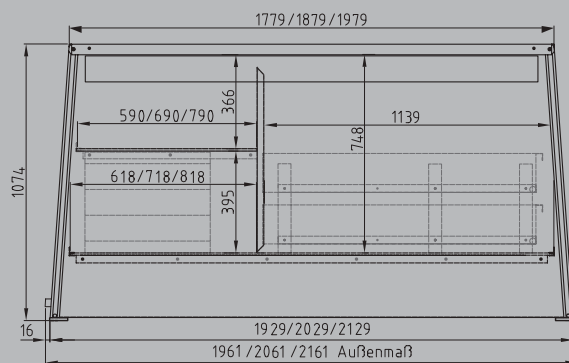

RoadBox RB-70:
Heckansicht, RoadBox mit optionalem Zubehör

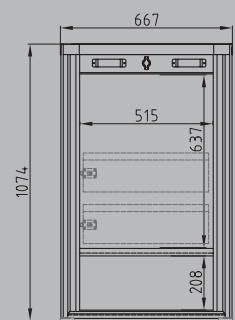

RoadBox RB-70:
Ansicht Beifahrerseite mit
optionalen Auszugsladen

Die RoadBox RB-125 und RB-150.

Die
Kastenwagen-
Alternative!



LogicLine RoadBox RB-150
mit optionalem Zubehör

LogicLine RoadBox RB-125
mit optionalem Zubehör



Ihre Vorteile

- ▶ Kostengünstiger, flexibler und effizienter als ein Kastenwagen, von der Ladefläche abnehmbar
 - ▶ Fahrerhauschutz durch hohe Bauweise
 - ▶ Effizienter Zugriff von beiden Fahrzeugseiten
 - ▶ Extra großes Ladevolumen
 - ▶ Maximaler Komfort mit zwei Alu-Rolltüren
 - ▶ Erhältlich in zwei Größen
 - ▶ Perfekt kombinierbar mit weiterer RoadBox, ToolBox und LogicLine Racks
- ... und alle weiteren Vorteile der LogicLine Transportboxen (siehe Seite 8)



Auszugslade* für den sicheren Transport von Gefahrgut gemäß Handwerkerregelung



Schnellmontagesystem* zur einfachen, werkzeuglosen Montage und Demontage



Kranhebevorrichtung* für den mobilen Einsatz auf der Baustelle



Ladencontainer* für perfekte Ordnung und Übersicht



Effizienter Zugriff von beiden Fahrzeugseiten



RB-150 in Kombination mit FrontRack Adapter und HeckRack für horizontalen Langguttransport

Technische Daten		RB-125	RB-150
Abmessungen außen (B x H x T in mm)	Breite	1.225	1.505
	Höhe	1.073	1.073
	Tiefe	1.914	1.914
Gesamtvolumen		ca. 2.250 l	ca. 2.730 l
Eigengewicht (ohne optionales Zubehör)		159 kg	180 kg
Geprüfte max. Zuladung		300 kg	300 kg
Geschraubte Rahmenkonstruktion aus Aluprofilen, eloxiert, mit umlaufender Keildichtung		●	●
Oberseite und Wände aus verzinktem Stahlblech		●	●
Beidseitig hochwertige Alu-Rolltür, eloxiert		●	●
Drehriegelverschluss mit Knebelgriff und Rundzylinder, sprühwasser- und staubdicht nach IP65 (EN 60529)		2 x	2 x
Fachsystem mit rutschhemmendem Boden und Stoppleiste		●	●
Einfache Befestigung auf der Ladefläche, inkl. Montagematerial		●	●
Stauraum für langstieliges Werkzeug, beidseitig zu öffnen, lichte Höhe = 210 mm		●	●
Zurpunkte bei Ausführung ohne Auszugslade		250 daN	250 daN
Preis ohne optionales Zubehör		€ 3.350,00	€ 3.555,00
Schnellmontagesystem		€ 237,00	€ 237,00
Kranbevorrichtung		€ 273,00	€ 273,00
Schwenkhebelverschluss mit Profilhalbzylinder (DIN 81525) statt Standardverschluss, sprüh- und staubdicht nach IP65 (EN 60529) Preis pro Stk. (Foto S. 27)		€ 61,00	€ 61,00
Antirutschmatte Gummi 3 mm, Reibwert $\mu > 0,6$; entspr. VDI 2700		€ 164,00	€ 185,00
Ladencontainer mit 3 selbstverriegelnden Laden, geprüfte Tragkraft pro Lade 60 kg, B x H x T: 520 x 391 x 486 mm (beifahrerseitig montiert); B x H x T: 520 x 476 x 486 mm (fahrerseitig montiert)		€ 572,00 € 592,00	€ 572,00 € 592,00
Auszugslade, inkl. Facheiler frei positionierbar, Tragkraft 90 kg, 1.000 mm ausziehbar, (B x H x T: 484 x 150 x 1.058 mm, bei RB-150: 624 x 150 x 1.058 mm)		€ 355,00	€ 376,00
Auszugslade für Gefahrguttransport im Rahmen der Handwerkerregelung (Maße und Beschreibung siehe Auszugslade), inkl. Facheiler frei positionierbar, Antirutschmatte Gummi 3 mm, 3 Stk. Alu-Zurrschienen L = je 1.058 mm, 3 Stk. Zurrgurte mit Klemmschloss LC = 200 daN, Länge 0,2 + 1,3 m		€ 484,00	€ 510,00
Zurrset für Gefahrguttransport im Rahmen der Handwerkerregelung inkl. 2 Stk. Alu-Zurrschienen L = je 200 mm, 1 Stk. Zurrgurt mit Klemmschloss LC = 200 daN, Länge 0,2 + 1,3 m		€ 54,00	€ 54,00
Alarmanlage, inkl. Fernbedienung, 12 Volt DC, Sendebereich bis 20 m, Betriebstemperatur -40°C bis +85°C, nicht nachrüstbar, bei Boxen mit Schnellmontagesystem nicht ausführbar		€ 386,00	€ 386,00
Werkzeughalterung 3-fach: zusätzlicher Stauraum innerhalb der Box für Kleinwerkzeug; B x H x T: 424 x 120 x 30 mm (Foto S. 22)		€ 60,00	€ 60,00
Dosenhalterung 4-fach: zusätzl. Stauraum innerhalb der Box für diverse Dosen; B x H x T: 346 x 100 x 94 mm; Ø 74 mm (Foto S. 22)		€ 34,00	€ 34,00

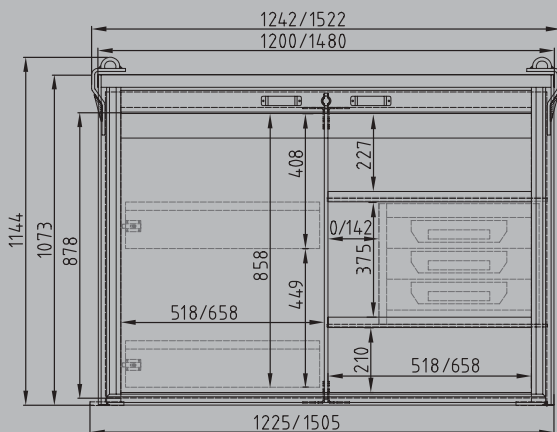

RB-125 / RB-150 Beifahrerseite mit opt. Auszugsladen und Ladencontainer

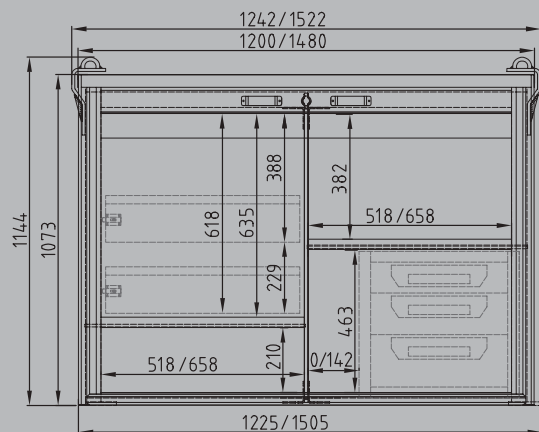

RB-125 / RB-150 Fahrerseite mit opt. Auszugsladen und Ladencontainer

Die UnterflurBox.



LogicLine UnterflurBox UB-80 mit optionalem Zubehör



Ihre Vorteile

- ▶ Zusätzlicher Stauraum unter der Ladefläche z.B. für Ladungssicherungsmittel
- ▶ Deckel bis 90° zu öffnen
- ▶ Einfache Montage
- ▶ Inklusive Halterung und Montagematerial
- ▶ Passend für viele Pritschenfahrzeuge wie Mercedes Sprinter, VW Crafter/Transporter, MAN TGE, Ford Transit, Iveco Daily u.v.m.



Auszugslade* für komfortablen Zugriff (erhältlich für UB-80 und UB-100)

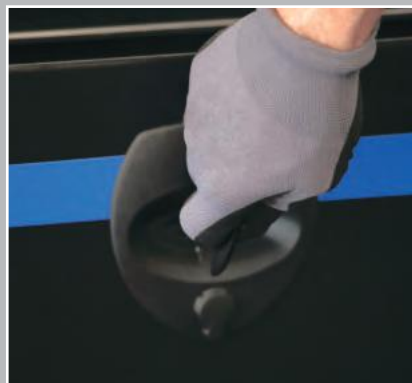

Praktischer Kompressionsverschluss, in Deckel integriert



Box mit umlaufender Dichtung, Deckel 90° zu öffnen



Ideal für VW Transporter: UB-45



Noch mehr Stauraum unterhalb der Ladefläche mit der UB-100



UB-62: Durch Freistellung für Federaufhängung für VW Crafter, MAN TGE und MB Sprinter optimiert

Technische Daten		UB-45	UB-62	UB-70	UB-80	UB-100
Abmessungen außen (in mm)	Breite	450	620	700	800	1.000
	Höhe	380	450	380	380	380
	Tiefe	270	400	300	400	400
Gesamtvolumen		ca. 45 l	ca. 85 l	ca. 70 l	ca. 105 l	ca. 130 l
Eigengewicht (ohne optionales Zubehör)		8 kg	11 kg	10 kg	12 kg	15 kg
Geprüfte max. Zuladung		60 kg	60 kg	60 kg	60 kg	60 kg
Beladeöffnung (in mm)	Breite	402	572	652	752	952
	Höhe	311	381	311	311	311
Aluminium 2 mm glatt		●	●	●	●	●
Deckel außen aluminiumbeschichtet schwarz RAL 9005		●	●	●	●	●
Deckelscharnier Edelstahl		●	●	●	●	●
Deckel 90° zu öffnen		●	●	●	●	●
Kompressionsverschluss inkl. Schlüssel und Zylinderschloss, sprühwasser- und staubdicht nach IP65 (EN 60529)		1 x	1 x	1 x	1 x	2 x
Regen- und spritzwasserdicht mit umlaufender Dichtung EPDM		●	●	●	●	●
Inkl. Montagematerial und Halterungen		●	●	●	●	●
Preis ohne optionales Zubehör		€ 531,00	€ 613,00	€ 597,00	€ 617,00	€ 648,00
Antirutschmatte Gummi 3 mm für Boden, Reibwert $\mu > 0,6$; entsprechend VDI 2700		€ 20,00	€ 21,00	€ 22,00	€ 23,00	€ 27,00
Horizontaler Zwischenboden; geprüfte Tragkraft 30 kg, mit rutschhemmendem Boden und Stoppleiste		€ 74,00	€ 75,00	€ 78,00	€ 81,00	€ 87,00
➔ Antirutschmatte Gummi 3 mm für Zwischenboden		€ 20,00	€ 21,00	€ 22,00	€ 23,00	€ 27,00
Auszugslade; geprüfte Tragkraft 60 kg, 250 mm ausziehbar, B x H x T: 680 x 100 x 345 mm bei UB-80; 882 x 100 x 345 bei UB-100		×	×	×	€ 273,00	€ 304,00
➔ Antirutschmatte Gummi 3 mm für Auszugslade		×	×	×	€ 23,00	€ 27,00

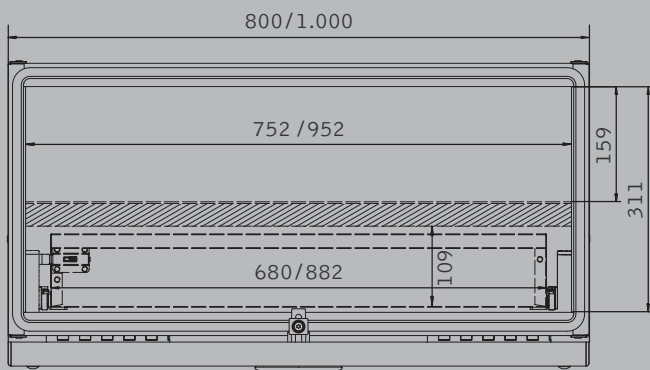

UnterflurBox UB-80 / UB-100 mit Auszugslade und Zwischenboden, Maße in mm

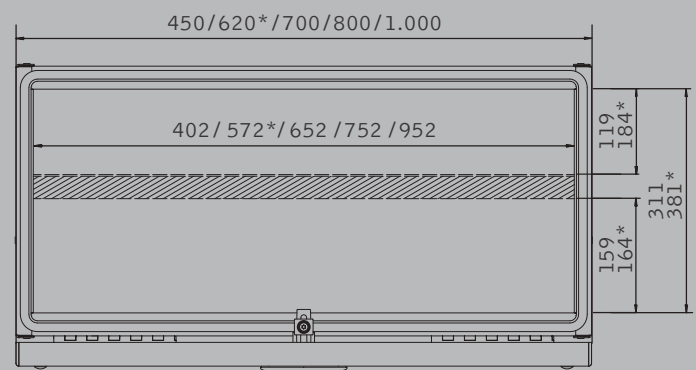

UnterflurBox UB-45 / UB-62* / UB-70 / UB-80 / UB-100 mit Zwischenboden, Maße in mm

Die PickUp Racks.



Ihre Vorteile

- ▶ Schrägtransport von Langgut
- ▶ Hohe Tragkraft von 125 kg
- ▶ Integrierter Heckscheibenschutz
- ▶ Horizontaler Transport von Langgut mit PickUp FrontRack PFR-125 in Kombination mit PickUp HeckRack PHR-125
- ▶ Passend für alle gängigen PickUp Modelle
- ▶ Lieferung weitgehend vormontiert, inkl. Montagematerial und -anleitung
- ▶ Montageservice auf Anfrage



Technische Daten	PickUp FrontRack PFR-125	PickUp HeckRack PHR-125
Passend für folgende Fahrzeugmodelle: (Doppelkabine**)	Volkswagen Amarok (ab BJ 2012); Mercedes-Benz X-Klasse (ab BJ 2016); Ford Ranger (ab BJ 2012) / Toyota Hilux (ab BJ 2005); Fiat Fullback / Mitsubishi L200 (ab BJ 2016); Nissan Navara / Renault Alaskan (ab BJ 2016)	
Geprüfte Tragkraft	125 kg	125 kg
Eigengewicht (ohne optionales Zubehör)	11 kg	11 kg
Zurrpunkte zur Ladungssicherung	250 daN	250 daN
Konstruktion aus verzinktem Stahlformrohr, pulverbeschichtet schwarz RAL 9005 (Gütesiegel der GSB)	●	●
Schrägtransport	●	●
Horizontaltransport mit PickUp HeckRack PHR-125	●	×
Preis ohne optionales Zubehör	€ 438,00	€ 438,00
Heckscheibenschutz	€ 253,00	×
→ 3. Bremsleuchte (nur in Kombination mit Heckscheibenschutz erforderlich; entsprechend ECE Regelung 48, vormontiert, nicht nachrüstbar; Notwendigkeit ist mit lokalen Behörden abzuklären)	€ 280,00	×
Frontausleger mit Formschlussblech (umklappbar) und Dachträger, geprüfte Tragkraft 125 kg; B x H x L: 840 x 200 x 3.000 mm	€ 1.090,00	×
Lastenstopper mit Klemmhebel, werkzeuglos frei positionierbar	€ 62,00	€ 62,00
Zurrkonsole, frei positionierbar auf Formrohr (40/40), Zugkraft 250 daN	€ 59,00	€ 59,00
Scheuerschutz, Material: EPDM	€ 51,00	€ 51,00



Frei positionierbare Zurrkonsole* zur kraftschlüssigen Ladungssicherung



Frontausleger mit integriertem Formschlussblech verhindert Rutschen der Ladung

Die PickUp Box.



Ihre Vorteile

- ▶ Schutz vor Witterung und Diebstahl
- ▶ Einfache Montage und Demontage
- ▶ Passend für alle gängigen PickUp Modelle
- ▶ Vielfältige Zubehöroptionen
- ▶ Großes Ladevolumen
- ▶ Inklusive Montagematerial



Technische Daten	PickUp Box PB-400
Abmessungen außen (B x H x T in mm)	1.370 x 564 x 648
Beladeöffnung (B x T in mm)	1.294 x 550
Eigengewicht (ohne optionales Zubehör)	33 kg
Gesamtvolumen	ca. 377 l
Geprüfte max. Zuladung	200 kg
Wände aus verzinktem Stahlblech	●
Deckel aus Alu-Riffelblech, mit Deckeldichtung	●
Drehriegelverschluss mit Knebelgriff und Rundzylinder, sprühwasser- und staubdicht nach IP65 (EN 60529)	2x
Preis ohne optionales Zubehör	€ 765,00
Standfüße; H = 100 mm	€ 93,00
Demontage-Kit	€ 129,00
Antirutschmatte Gummi 3 mm, Reibwert $\mu > 0,6$; entsprechend VDI 2700	€ 57,00
Fachteiler zur Selbstmontage (H = 165 mm)	€ 47,00
Einhängefach B x H x T: 358 x 87 x 545 mm; Tragkraft: 40 kg	€ 69,00
<ul style="list-style-type: none"> ▶ Antirutschmatte für Einhängefach; Gummi 3 mm, Reibwert $\mu > 0,6$; entsprechend VDI 2700 	€ 13,00
Werkzeughalterung 3-fach: zusätzlicher Stauraum innerhalb der Box für Kleinwerkzeug; B x H x T: 424 x 120 x 30 mm (Foto S. 22)	€ 60,00
NEU! Dosenhalterung 4-fach: zusätzl. Stauraum innerhalb der Box für diverse Dosen; B x H x T: 346 x 100 x 94 mm; Ø 74 mm (Foto S. 22)	€ 34,00



PickUp Box auf Ladefläche, in beladenem Zustand, mit Fachteiler*

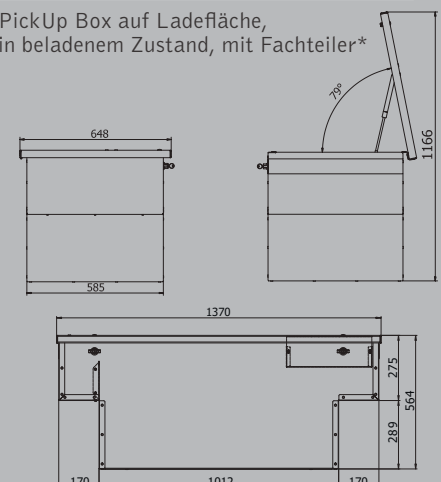

● Standardausstattung Preise pro Stk. ab Werk, exkl. MwSt.
 ▶ steht in Abhängigkeit zum übergeordneten Zubehör

* optional erhältlich Zubehör

Das PickUp System.



LogicLine PickUp System PS-200: Hardtop mit integrierter Box



LogicLine PickUp System PS-200 mit Langgutträger



Ihre Vorteile

- ▶ Großes Ladevolumen
- ▶ Rascher und komfortabler Zugriff durch Klappen mit Gasfedern an beiden Fahrzeugseiten sowie Alu-Rolltür heckseitig
- ▶ Schutz vor Witterung und Diebstahl
- ▶ Langgutträger mit Dachträger und Laderolle für Langgut bis 4 m und 125 kg

Das PickUp System PS-200 ist auch für andere PickUp Marken auf Anfrage erhältlich.



Ladencontainer* für Kleinmaterial, Seitenbox Hardtop* mit Alu-Zurrschiene*



Seitliche Klappen mit Gasfeder für integrierte Box und Seitenbox Hardtop*



Noch bessere Sichtbarkeit durch die optionale dritte Bremsleuchte



Langgutträger für PS-200* mit Laderolle zur einfachen Beladung von Langgut



Einfache Be-/Entladung von schweren Lasten bis 250 kg mit Schwerlastauszug* (Seite 40)



Großes Ladevolumen und komfortabler Zugriff mit Alu-Rolltür

Technische Daten	VW Amarok (ab BJ 2012)	Mercedes Benz X-Klasse (ab BJ 2017)	Ford Ranger (ab BJ 2012)	Fiat Fullback / Mitsubishi L200 (ab BJ 2016)	Nissan Navara / Renault Alaskan (ab BJ 2016)
Beladeöffnung Hardtop (B x H in mm)	ca. 1.396 x 381	ca. 1.390 x 378	ca. 1.358 x 381	ca. 1.392 x 402	ca. 1.390 x 378
Beladeöffnung (integrierte Box) seitliche Klappen mit Gasfeder (B x H in mm)	ca. 531 x 396	ca. 531 x 397	ca. 531 x 396	ca. 531 x 397	ca. 531 x 397
Eigengewicht (ohne optionales Zubehör)	100 kg	90 kg	90 kg	90 kg	90 kg
Geprüfte max. Zuladung (integrierte Box)	200 kg	200 kg	200 kg	200 kg	200 kg
Geschraubte Rahmenkonstruktion aus Aluprofilen, eloxiert, mit umlaufender Keildichtung	●	●	●	●	●
Oberseite und Wände aus verzinktem Stahlblech und pulverbeschichtet grau RAL 9006 (Gütesiegel der GSB)	●	●	●	●	●
Hochwertige Alu-Rolltür, eloxiert	●	●	●	●	●
Drehriegelverschluss mit Knebelgriff und Rundzylinder, sprühwasser- und staubdicht nach IP65 (EN 60529)	5 x	5 x	5 x	5 x	5 x
Antirutschmatte in integrierter Box 3 mm, Reibwert $\mu > 0,6$; entsprechend VDI 2700	●	●	●	●	●
Doppelkabine* bzw. Doublecab Preis ohne optionales Zubehör	€ 3.695,00	€ 3.325,00	€ 3.325,00	€ 3.655,00	€ 3.325,00
Langgutträger mit Laderolle und Dachträger, geprüfte Tragkraft 125 kg (B x H x L: 840 x 200 x 3.000 mm)	€ 1.154,00	€ 1.154,00	€ 1.154,00	€ 1.318,00	€ 1.154,00
Dritte Bremsleuchte; entsprechend ECE Regelung 48, vormontiert, nicht nachrüstbar; Notwendigkeit ist mit lokalen Behörden abzuklären	€ 280,00	€ 280,00	€ 280,00	€ 280,00	€ 280,00
NEU! Seitenklappe Hardtop, aus Aluminium, inkl. Gasfeder, 2 Stk. Drehriegelverschlüsse, Preis je Fahrzeugseite; nicht nachrüstbar	€ 247,00	€ 247,00	€ 247,00	€ 247,00	€ 247,00
Seitenbox Hardtop inkl. Seitenklappe Hardtop und Antirutschmatte; Tragkraft 60 kg; Preis je Fahrzeugseite; nicht nachrüstbar	€ 587,00	€ 587,00	€ 587,00	€ 587,00	€ 587,00
➔ Horizontaler Zwischenboden für Seitenbox Hardtop inkl. Antirutschmatte; Tragkraft 30 kg	€ 111,00	€ 111,00	€ 111,00	€ 111,00	€ 111,00
➔ Zurrset (auch für Gefahrgut); bestehend aus 1 Alu-Zurrschiene inkl. 1 Stück Zurrgerät mit Klemmschloss, an der Rückwand der Seitenbox Hardtop montiert	€ 49,00	€ 49,00	€ 49,00	€ 49,00	€ 49,00
Ladencontainer mit 3 selbstverriegelnden Laden, geprüfte Tragkraft pro Lade 60 kg (B x H x T = 520 x 391 x 486 mm)	€ 572,00	€ 572,00	€ 572,00	€ 572,00	€ 572,00
Auszugslade inkl. Antirutschmatte Gummi 3 mm; geprüfte Tragkraft 90 kg, 760 mm ausziehbar, beifahrerseitig montiert (B x H x T: 484 x 150 x 902 mm)	€ 376,00	€ 376,00	€ 376,00	€ 376,00	€ 376,00
Auszugslade für Gefahrguttransport im Rahmen der Handwerkerregelung (Maße und Beschreibung siehe Auszugslade), inkl. Fachteiler frei positionierbar, Antirutschmatte Gummi 3 mm, 3 Stk. Alu-Zurrschienen L = je 902 mm, 3 Stk. Zurrgurte mit Klemmschloss LC = 200 daN, Länge 0,2 + 1,3 m	€ 494,00	€ 494,00	€ 494,00	€ 494,00	€ 494,00
Zurrset für Gefahrguttransport im Rahmen der Handwerkerregelung inkl. 2 Stk. Alu-Zurrschienen L = je 200 mm, 1 Stk. Zurrgerät mit Klemmschloss LC = 200 daN, Länge 0,2 + 1,3 m	€ 54,00	€ 54,00	€ 54,00	€ 54,00	€ 54,00
Innenbeleuchtung für Pickup Aufbau; 3 LED-Leuchten, EMV-zertifiziert	€ 809,00	€ 809,00	€ 809,00	€ 809,00	€ 809,00
Zusätzliche Leuchte für Seitenbox, Preis pro Fahrzeugseite	€ 201,00	€ 201,00	€ 201,00	€ 201,00	€ 201,00
Werkzeughalterung 3-fach: zusätzl. Stauraum innerhalb der Box für Kleinwerkzeug; B x H x T: 424 x 120 x 30 mm (Foto S. 22)	€ 60,00	€ 60,00	€ 60,00	€ 60,00	€ 60,00
NEU! Dosenhalterung 4-fach: zusätzl. Stauraum innerhalb der Box für diverse Dosen; B x H x T: 346 x 100 x 94 mm; Ø 74 mm (Foto S. 22)	€ 34,00	€ 34,00	€ 34,00	€ 34,00	€ 34,00
Montageservice	auf Anfrage	auf Anfrage	auf Anfrage	auf Anfrage	auf Anfrage

! Für den Spalt an der Heckklappe wird von Volkswagen ein werkseitiger Dichtungssatz angeboten.

- Standardausstattung Preise pro Stk. ab Werk, exkl. MwSt.
- ➔ steht in Abhängigkeit zum übergeordneten Zubehör
- * Preise für Einzelkabine, Superkabine, Klubkabine bzw. Singlecab, Kingcab und Extracab auf Anfrage

Der PickUp Schwerlastauszug.



Ihre Vorteile

- ▶ Einfache Be- und Entladung von schweren Lasten bis 250 kg
- ▶ Formschlüssige Ladungssicherung durch umlaufende Reling
- ▶ Zusätzlicher Stauraum in ergonomisch angenehmer Arbeitshöhe durch integrierte Auszugsladen
- ▶ Montageservice auf Anfrage

Der Schwerlastauszug ist perfekt kombinierbar mit dem PickUp System (siehe Seite 38).



PickUp Schwerlastauszug PSL-200 / PSL-250 (Doppelkabine)		
Technische Daten	Schwerlastauszug	Schwerlastauszug mit integrierten Auszugsladen
Passend für folgende Fahrzeugmodelle: (Doppelkabine)**	Volkswagen Amarok (ab BJ 2012); Mercedes-Benz X-Klasse (ab BJ 2017); Ford Ranger (ab BJ 2012); Fiat Fullback / Mitsubishi L200 (ab BJ 2016); Nissan Navara / Renault Alaskan (ab BJ 2016)	
Siebdruckplatte (B x T in mm)	1.012 x 1.400	1.076 x 1.400
Tragkraft	250 kg	200 kg
Eigengewicht (ohne optionales Zubehör)	50 kg	97 kg
Ausziehlänge Schwerlastauszug (in mm)	985	985
Gesamthöhe (in mm)	101	390
Auszugsvorrichtung Stahl geschweißt, RAL9005 pulverbeschichtet; inkl. 2 Stk. Alu-Zurrschienen, 2 Stk. Zurrgurte ZG 25.2 und 4 Stk. Fittingen; LC = 200 daN, Länge 0,2 + 1,3 m	●	●
2 Stück Auszugsladen; geprüfte Tragkraft 90 kg, 1.000 mm ausziehbar, inkl. Facheiler (B x H x T: 484 x 150 x 1.058 mm), vertieftes Ablagefach	×	●
Preis ohne optionales Zubehör	€ 1.056,00	€ 2.359,00
Umlaufende Reling zur formschlüssigen Ladungssicherung, fix montiert	€ 171,00	×
Antirutschmatte für Schwerlastauszug Gummi 3 mm, Reibwert $\mu > 0,6$ entsprechend VDI 2700	€ 91,00	€ 91,00
Montageservice	auf Anfrage	auf Anfrage



Perfekter Formschluss durch Reling*



Doppelte Nutzfläche und komfortabler Zugriff durch integrierte Auszugsladen*

Das PowerCage.

Technische Daten	PowerCage PC-1000.6
Abmessungen außen (L x B x H in mm)	5.995 x 816 x 906
Abmessungen innen (L x B x H in mm)	5.995 x 680 x 640
Eigengewicht (ohne optionales Zubehör)	183 kg
Geprüfte Tragkraft	1.000 kg
Den dynamischen Belastungen entsprechende Stahl-Formrohrkonstruktion	●
Anschlagpunkte für Krantransport	●
Zurropunkte zur Ladungssicherung	400 daN
Geschlossene Staplerlaschen zum sicheren Transport mit dem Gabelstapler	●
Preis ohne optionales Zubehör	€ 1.741,00
Anbauteil zur Verlängerung (L = 2.995 mm)	€ 1.056,00
Beschichteter Blechscharenteiler für bis zu 28 Blechscharen	€ 196,00
Formschlussbügel	€ 67,00
Transportroller zur einfachen Manipulation auf dem Boden (Set = 2 Stk.)	€ 361,00

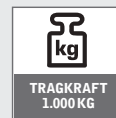

Die perfekte Lösung für den LKW!

Ihre Vorteile

- ▶ Für Bauklempner (Spengler) geeignet
- ▶ Ideal für den Transport von Blechscharen und schwerem Langgut bis 6 m Länge (erweiterbar bis 12 m*)
- ▶ Einfache Beladung auf dem Boden, stapler- und krantauglich
- ▶ Schweißverbindungen mit Dichtschicht-Kaltverzinkung lt. EN ISO 1461 behandelt



Der Schraubstock.

Technische Daten	Schraubstock
Abmessungen außen (in mm)	260 225 595 bis 895
Eigengewicht (ohne optionales Zubehör)	16 kg
Backenbreite	125 mm
Material Schraubstock	Stahlguss
Material Plattform	Sperrholzplatte
Material Plattformführung	verzinktes Stahlblech
Plattform werkzeuglos ausziehbar	mit Sterngriffschraube
Preis ohne optionales Zubehör	€ 417,00
Gasfeder für Seitentür bei CombiBox und RoadBox RB-65 (für selbsttätige Fixierung der Seitentür)	€ 65,00
Zusätzlicher Horizontalteiler für ToolBox TB-150 XL, zur optimalen Raumaufteilung (siehe S. 28)	€ 77,00

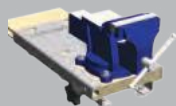

Platzsparend durch Ausziehmechanismus - eingezogen beträgt die Tiefe nur 595 mm

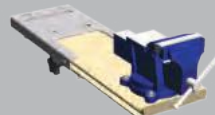

Plattform werkzeuglos mittels Sterngriffschraube bis zu 300 mm ausziehbar

Ihre Vorteile

- ▶ Die mobile Werkbank auf der Pritsche
- ▶ Platzsparend durch Drehteller und ausziehbare Plattform
- ▶ Optimale Ergänzung zu LogicLine Transportboxen (CombiBox, ToolBox, RoadBox)
- ▶ Freie Montage auf der Pritschenladefläche möglich
- ▶ Einfache Montage und Demontage



Schraubstock integriert in ToolBox TB-150 XL

Die Ladungssicherungsmittel.

Zurrgurte-Sets	ZG 25.1	ZG 25.2	ZG 35.2
Breite	25 mm	25 mm	35 mm
Länge	4 m	0,2 + 3,8 m	0,2 + 5,8 m
Anzahl pro Set	4 Stück	4 Stück	4 Stück
Anzahl der Teile im Set	eintlg. mit Ratsche, ohne Haken	zweitlg. mit Ratsche und Doppelhaken	zweitlg. mit Ratsche und Doppelhaken
nach EN 12 195-2 (LC = 400 daN, S _{HIF} = 50 daN, S _{TF} = 136 daN, Material: PES, Dehnung max. 7 %)	●	●	×
nach EN 12 195-2 (LC = 2000/1000 daN, S _{HIF} = 50 daN, S _{TF} = 220 daN, Material: PES, Dehnung max. 7 %)	×	×	●
Preis / Set	€ 30,00	€ 45,00	€ 69,00

Klemmschlossgurte	Preis / Set
4 Stück Klemmschlossgurte mit je 2 Stück Fittingen; LC = 200 daN, Länge 0,2 + 1,3 m (passend zu Alu-Zurrschiene)	€ 66,00

Ladungssicherungsnetz LN-220	Preis
Abmessungen (L x B in mm)	2.200 x 1.700
Maschenweite (in mm)	150 x 150
Gurtband	Gewebe 25 mm breit, Farbe: blau, an den Längsseiten versetzt je drei Reihen Stahlringe (26 Stück) zum Einhängen der Zurrgurte
6 Stück Zurrgurte mit Ratsche und aushängesicherem Karabinerhaken	0,2 m + 0,8 m, LC 500 daN
Gewicht inkl. 6 Stück Zurrgurte	10 kg
Preis ohne optionales Zubehör	€ 402,00
4 Stück Zurrpunkte, frei platzierbar; für den flexiblen Einsatz auf der Pritschenladefläche; Stahl verzinkt, Kunststoff; Öffnung Ø 25 mm; LC 350 daN nach ISO 27956 (Maximalwert; hängt vom Untergrund ab)	€ 38,00

Ladungssicherungsbalken	Preis / Set
Ladungssicherungsbalken; bestehend aus Querträger (Formrohr 60x30), Knotenblechen, Alu-Zurrschiene, 2 Stück Zurrgurte ZG 25.2, 4 Stück Fittinge; LC = 300 daN; Maximale Breite der Ladefläche: 2.200 mm; zur Befestigung an LogicLine Racks / Covers (hinter Fahrerhaus)	€ 152,00

Single Stud Fittinge	Preis / 4 Stück
4 Stück Fittinge für Alu-Zurrschienen; Stahl verzinkt, Aluminium; für Haken Ø 25 mm; auch für Alu-Zurrschienen geeignet; LC = 300 daN nach ISO 27956 (Maximalwert; hängt von verwendeter Schiene und Einbaufall ab)	€ 30,00

Alu-Zurrschiene	Preis / Laufmeter
Alu-Zurrschiene inkl. Befestigungsmaterial; Belastbarkeit (LC) hängt vom jeweiligen Einbaufall ab	€ 33,00

Ihre Vorteile

- ▶ Gesetzeskonforme Ladungssicherung für unterschiedliche Materialien und Werkzeuge auf der Pritschenladefläche
- ▶ Kein Verrutschen oder Kippen
- ▶ Einfache Montage und Handhabung
- ▶ Verschiedene Set-Varianten erhältlich
- ▶ Optimale Ergänzung zu LogicLine Produkten



Ladungssicherungsnetz



Ladungssicherungsbalken



Klemmschlossgurte mit Fittingen

Die optimale Lösung für Ihre Anforderungen

Gemeinsam mit Ihnen finden wir die optimale Ausstattung für Ihre Pritschenfahrzeuge und PickUps für den gesetzeskonformen Transport von Werkzeug und Material.

Was transportieren Sie?

- Klein- und Kofferwerkzeuge
- Langstieliges Werkzeug (z. B. Schaufel, Rechen, Besen...)
- Kleinmaterial
- Langgut (z. B. Holzlatten, Rohre, Leitern...)
- Gefahrgut im Rahmen der Handwerkerregelung

Welche Fahrzeuge sind bei Ihnen im Einsatz?

- Pritschenfahrzeug (Marke)
- PickUps (Marke)
- Einzelkabine oder Doppelkabine
- Länge und Breite der Ladefläche
- Werkseitige Aufbauten vorhanden

Welche Anforderungen stellen Sie an die Ausstattung?

- Optimale Ladungssicherung
- Schutz vor Witterung
- Schutz vor Diebstahl
- Mehr Effizienz bei der Be- und Entladung
- Einfache Demontage



Wir sind für Sie da



Am Telefon

Rufen Sie uns an, wenn Sie Fragen zu LogicLine Produkten haben oder Unterstützung bei der Montage brauchen. MO – DO durchgehend von 7.00 – 17.00 Uhr; FR durchgehend von 7.00 – 16.00 Uhr. **Tel. +43 (0)5/0170**



Im Internet

Konfigurieren und bestellen Sie Ihr gewünschtes Produkt ganz einfach auf www.logicline.eu. Erfahren Sie nützliche Tipps & Tricks rund um Ladungssicherung und Handwerk auf www.logicline.eu/blog.



Vor Ort

Unsere Gebietsverkaufsleiter kommen gerne mit einem Demofahrzeug zu Ihnen. Vereinbaren Sie dafür gleich einen Termin!



Auf Fachmessen

Das LogicLine Team ist auf zahlreichen Fachmessen in Deutschland, Österreich und der Schweiz vertreten. Aktuelle Messeterminde finden Sie auf www.logicline.eu



Bei Ausschreibungen

Wir unterstützen Sie gerne bei der Formulierung von Ausschreibungstexten. Nähere Informationen finden Sie unter: www.logicline.eu/ausschreibungstexte



Bei der Montage

Unser Montageteam kommt zu Ihnen und montiert LogicLine Systemlösungen vor Ort.

LOGICLINE^{EU}

LogicLine Europe GmbH

Gewerbestraße 1 · A-7343 Neutal
Tel. +43 (0)5/0170
Fax +43 (0)5/0170-700
office@logicline.eu · www.logicline.eu

Hier geht es zum Onlineshop:

QR-Code scannen und Produkte individuell und nach Ihren Vorstellungen konfigurieren:

LogicLine Produkte sind für den Einsatz auf Pritschenfahrzeugen und PickUps konzipiert. Falls Sie eine Lösung für Schienenfahrzeuge, Anhänger etc. suchen, kontaktieren Sie uns!



Auto und Reifendienst
BÖHLER
Ihr starker Partner vor Ort

➤ Verkauf
➤ Vermietung
➤ Werkstatt
➤ Ersatzteile

Wir haben Ihren Anhänger

Segeten 102 · 79733 Görwihl · Tel.: 07764/305
www.anhaenger-boehler.de

Wir beraten Sie gerne

Es gelten die Allgemeinen Geschäftsbedingungen der LogicLine Europe GmbH, nachzulesen auf www.logicline.eu/agb. Mit dieser aktuellen Version verlieren alle früheren Ausgaben des Katalogs ihre Gültigkeit. Änderungen, Satz- und Druckfehler sowie technische Änderungen, die dem Produktfortschritt dienen, vorbehalten! Gültig ab: 04. November 2019

IMPRESSUM Herausgeber: LogicLine Europe GmbH, Gewerbestraße 1, A-7343 Neutal; Fotos: LogicLine, Fotolia



PremiumPartner
von Volkswagen Nutzfahrzeuge

Mercedes-Benz
VanPartner

