

 PFERDEANHÄNGER



ANHANG ERSTER KLASSE



1. PLATZ KATEGORIE „PFERDEANHÄNGER“

VIELEN DANK
für Ihre Treue.

BÖCKMANN HAT DIE BELIEBTESTEN ANHÄNGER!

Wir freuen uns über die erneute Auszeichnung bei der CAVALLO Leserwahl! Bereits zum fünften Mal in Folge wurde Böckmann von tausenden Umfrageteilnehmern zur Lieblingsanhängermarke gekürt. Das ganze Böckmann Team sagt zum fünften Mal: Herzlichen Dank!

Mehr Infos unter: www.boeckmann.com 





IMPRESSUM
 Konzeption & Realisation:
 KAAPKE Marketing GmbH
 Alle Fotos wurden am Stall Böckmann
 in Lastrup aufgenommen.
 Dieser Pferdeanhänger-katalog hat
 Gültigkeit ab 02/2019 bis auf Widerruf.

DER INHALT AUF EINEN BLICK.

BÖCKMANN – DAS FAMILIENUNTERNEHMEN

Von der Familientradition zur Erfolgsgeschichte 4 – 5
 • *Unsere Arbeitsweise: Aus der Praxis für die Praxis* 6 – 7
Meilensteine seit 1956 8 – 9

DIE BÖCKMANN MEHRWERTE

• *Gut für Ihr Pferd* 12 – 15
 • *Gut für Sie* 16 – 19
Gut für die Wertstabilität 20 – 21

UNSERE DESIGN-FAMILIEN

Der Produkt-Finder 22 – 23
Die Esprit silver+black Modelle 🐎 bis 🐎 24 – 37
Die Uno & Duo Familie 🐎 bis 🐎 38 – 47
Die Champion & Comfort Familie 🐎 48 – 57
Die Master Familie 🐎 58 – 67
 • *Die Portax Familie* 🐎 68 – 87
Die Traveller Familie 🐎 bis 🐎 88 – 97

ORIGINAL BÖCKMANN ZUBEHÖR

Modell-Ausführungen (Kutsche, Western, Pony, Isländer) 100 – 101
 • *Zubehörprogramm* 102 – 104
Böckmann Kollektion 105
Farben & Dekore 106 – 109
Service 110
Finanzierung 111

WORLD OF BÖCKMANN

• *Böckmann Horse Trucks* 112 – 113
Böckmann Profianhänger 114
 • *Böckmann Pferde* 115

• *In diesen Kapiteln finden Sie Codes zu interessanten Videos!*

Einfach MEHR ENTDECKEN.

Erleben Sie die Böckmann-Mehrwerte in informativen Videoclips: Einfach mit dem Smartphone die QR-Codes in diesem Katalog scannen und Einblicke erhalten.



(ggf. wird eine App zum Scannen der Codes benötigt)



YouTube Alle Filme auch auf unserem Kanal:
www.boeckmann.com/youtube
 Jetzt den QR-Code scannen und reinschauen.

Von der FAMILIENTRADITION zur Erfolgsgeschichte.

„Nur wer mit dem Herzen bei der Sache ist, hat langfristig Erfolg.“
Dieses Motto haben Anton und Brigitte Böckmann ihren vier Söhnen früh mit auf den Weg gegeben. Als Dorfschmied im niedersächsischen Lastrup lebte und pflegte Anton Böckmann die gute, alte Handwerks-tradition – und das familiäre Miteinander. Die vier Söhne Tönne, Klaus, Gilbert und Roger können sich noch heute bestens daran erinnern. Ganz besonders natürlich an die Sonntage, die immer im Zeichen der Familie standen. Diese Tage hatten ein wiederkehrendes Ritual: Nach dem Frühstück im Familienkreis folgte der gemeinsame Kirchg-ang – anschließend setzte Vater Anton Böckmann seine Kinder auf die familieneigenen Ponys. Sonntag war Quadrillentag! Auf diese Weise ermöglichte der Vater den Söhnen, was ihm in seiner eigenen Jugend verwehrt geblieben war: Reiten als liebstes Hobby!

Die gemeinsamen Ausritte rund um den beschaulichen Ort Lastrup waren die Grundlage von allem. Der Vater begeisterte die vier Söhne für Pferde und das Reiten – und tat in der Folge alles, um die Kinder bei ihrem Hobby zu unterstützen. Die Herausforderungen ergaben sich meist direkt aus dem Reiter-Alltag. Sobald die Kinder älter wurden, mussten die Ponys z. B. zu kleineren Turnieren transportiert werden. Anton Böckmann nahm es zum Anlass, seine ersten eigenen Ponyanhänger zu konstruieren. Der Grundstein der Böckmann Fahrzeugwerke GmbH war gelegt.

Sobald die Söhne den kleinen Ponys entwachsen waren, machte es sich der Vater zur Aufgabe, einen ersten Pferdeanhänger zu bauen. Schon kurze Zeit später wurden die ersten Anhänger verkauft. Bereits in den 60er Jahren startete die Serienproduktion. So gesehen hat Anton Böckmann nicht nur aus der Not eine Tugend, sondern auch aus der Tugend einen Beruf gemacht!

Auch die dritte Generation ist sportlich erfolgreich und sitzt bereits fest im Sattel.



Die Gründer Anton († 2010) und Brigitte Böckmann († 2011)



Unvergessen: Die vier Böckmann Brüder in Kindertagen auf ihrem ersten Sbetlandpony „Raudi“. Wie in jener Zeit üblich, ritten die vier noch ohne Sattel. Dafür aber von Anfang an mit zunehmender Begeisterung.



Sitzt auch bereits fest im Sattel: die dritte Generation der Böckmann Familie. Hier Liam Böckmann mit Night Fire.



Immer mittendrin: Der Umgang mit den eigenen Pferden gehört für die Familie Böckmann nach wie vor zu den wichtigen Praxiserfahrungen.



Wer sinnvoll trainiert, hat größere Erfolge: Trainer Gilbert Böckmann.



Jason Böckmann mit Twobits



Calvin Böckmann mit Askaban B



Leonie-Celine Böckmann mit Magic Cornflakes

UNSERE ARBEITSWEISE: *Aus der Praxis für die Praxis.*

Die vier Söhne haben nicht nur die Leidenschaft des Vaters für die Pferde übernommen. Sie haben auch das Unternehmen weitergeführt. Und sogar mehr als das: Sie bauten es erfolgreich aus. Heute beschäftigt die Böckmann Gruppe über 450 Mitarbeiter. Bei den Fahrzeugwerken wurden bis heute über 800.000 Anhänger produziert. Die Böckmann Pferde GmbH in Hamstrup steht dem in nichts nach. Gilbert Böckmann und seine 20 Mitarbeiter kümmern sich um die Hengste, die Aufzucht und den Sport- und Ausbildungsstall.

Eines verbindet dabei alle Unternehmensbereiche: die Leidenschaft für die Pferde. Die Arbeitsweise, die Anton Böckmann in den 50er Jahren etablierte, hat sich bis heute bewährt. Der tägliche Umgang mit den eigenen Pferden führt zu zahlreichen Produktentwicklungen, bei denen die Bedürfnisse der Pferde die Hauptrolle spielen. Daran soll sich auch in Zukunft nichts ändern. Dafür steht die ganze Familie Böckmann – bei der bekanntlich seit jeher die Pferde zur Familie gehören.



Der Ursprung des Unternehmens: die Begeisterung für Pferde. Durch diese Praxiserfahrung entstanden viele herausragende Produktideen.



Von der Idee zum Produkt: Mit handwerklichem Können und Spaß an der Arbeit reparierte Anton Böckmann Fahrzeuge – insbesondere landwirtschaftliche Maschinen. Bereits mit 21 Jahren erwarb er seinen Meisterbrief im Schmiedehandwerk.

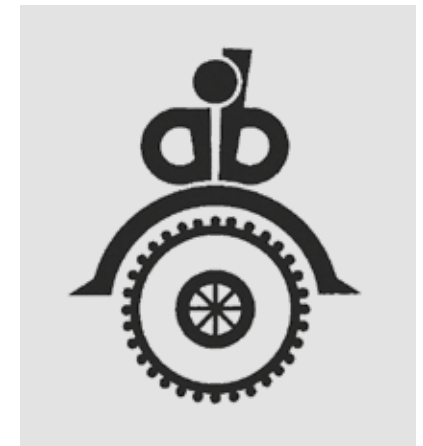

Guter Start: Das erste Böckmann Firmenlogo – aus dem Jahre 1956.



Erleben Sie die Geschichte von Böckmann im Video:

Jetzt den Code scannen!





BÖCKMANN FAHRZEUGWERKE GMBH

Vorreiter seit 1956: Die Fahrzeugwerke entwickeln seit nunmehr 60 Jahren Pferdeanhänger und Horse Trucks auf höchstem Niveau. Auch die Profianhänger von Böckmann, u. a. Kipper, Kasten- und Koffernanhänger sowie Fahrzeugtransporter, gehören zu den hochwertigsten und beliebtesten Modellen am Markt.



Eine große Familie: vom kleinen Schmiedebetrieb zur Böckmann Gruppe – mit über 450 Mitarbeitern im Jahr 2019.



BÖCKMANN PFERDE GMBH

Impulsgeber für die Fahrzeugwerke: Der angesehene Sport-, Ausbildungs- und Hengststall, eine der bedeutendsten Zuchtstationen Deutschlands, ermöglichen die Entwicklung aus der Praxis für die Praxis.

MEILENSTEINE *seit 1956.*

Innovation aus (Familien-)Tradition: Durch die eigene Verwendung der Anhänger wurden diese Tag für Tag, Monat für Monat und mit jedem Jahr immer weiter verbessert. Böckmann wurde auf diese Weise sogar zum Marktführer für Pferdeanhänger in Deutschland – und zu einer der führenden europäischen Anhänger-Marken. Dabei haben alle Entwicklungen eines gemeinsam: Nur was den eigenen Ansprüchen genügt bzw. für die eigenen Pferde gut genug ist, geht auch in Produktion. Somit hat Böckmann genau die gleichen Ziele wie die gesamte Reiterschaft: das Wohlbefinden des Pferdes!



1956

*Einführung des
ersten Böckmann
Pferdeanhängers*

2015

Der neue Portax



2017

Der neue Portax L



2019

*Der neue Grand Master
und Big Master L*



1956

Gründung in Lastrup: Hauptgeschäft war anfangs der Hufbeschlag und die Reparatur landwirtschaftlicher Maschinen.

(Foto: Rädlein/Cavallo)



1996

Pferde-Flugcontainer, die zu den Olympischen Spielen in Seoul erstmals eingesetzt wurden. 1996 Aufstockung der Containerflotte für Atlanta.



1963

Zur Verbesserung des Fahrkomforts und als Windschutz wurde ein geschlossenes Verdeck mit Segeltuchplane entwickelt.



2003

Einführung des neuen tiefergelegten Comfort-Federungs-Fabrgestells „CFFplus“ für mehr Fahr- und Federungskomfort.



1971

Mit dem Umzug in das Lastruper Gewerbegebiet wurden die Produktionsbedingungen verbessert. Die Serienproduktion begann.



2009

Alle vier Böckmann Brüder reiten mit Begeisterung. Einer der Erfolge: Gilbert Böckmanns 3. Platz bei der Riders Tour mit No Father's Girl.



1972

Zur ersten Equitana präsentierte Böckmann einen neu entwickelten Aluminium-Pferdeanhänger.

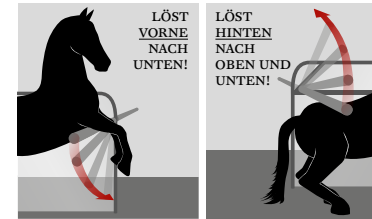

2011 MULTI SAFE SYSTEM

Die Sicherheitsrevolution im Pferdeanhängerbau: Mit dem neuen Multi Safe System (MSS) – dem höhen- und längenverstellbaren Sicherheitsboxenstangen-System (Paniksystem vorne und hinten) – setzt Böckmann einen echten Standard.



1990

Anfang der 90er Jahre entwickelt – danach ein Standard im Pferdeanhängerbau: das Paniksystem von Böckmann.



2016

60-jähriges Jubiläum: vom „Süddoldenburgischen Schmiedebetrieb“ zum „Anhang Erster Klasse“.



SEIT 2009

Das markante Design und die aerodynamische Form machen das 2009 neu eingeführte Böckmann Pferdeanhänger Design zu einem echten Blickfang.



SEIT 2015

Die Portax Familie wurde überarbeitet und mit serienmäßigem Komfort-Vorteil aufgewertet. Im Jahr 2013 erweiterten die Modelle Big Portax und Mega Portax die Familie und bieten noch mehr Platz für Ihre Pferde.



SEIT 2017

Der neue Portax L bietet richtig viel Platz für Pferd und Reiter. Übrigens: Die neuen Portax L Modelle wurden mit dem Innovationspreis der Pferd & Jagd 2016 ausgezeichnet. Mehr Infos ab Seite 68.



SEIT 2019 DER NEUE GRAND MASTER UND BIG MASTER L

Der neue Grand Master und Big Master L bieten nicht nur viel Platz für Pferd und Reiter, sondern glänzen durch ein unverwechselbares Design und viele praktische Ausstattungsdetails, wie z. B. das beruhigende, blaue LED-Transportlicht – von weiß auf blau schaltbar.

MEHR ALS STANDARD: *Die Böckmann Mehrwerte.*





GUT für Ihr Pferd.

Von der Verladehöhe über die Kopffreiheit bis hin zum Multi Safe System (MSS): Die folgenden Detaillösungen – serienmäßig bei allen Böckmann Pferdeanhängern – wurden aus der 60-jährigen Erfahrung mit den eigenen Pferden entwickelt und konsequent auf die Bedürfnisse der Pferde abgestimmt. Auf diese Weise fühlt sich Ihr Pferd rundum wohl!



1. Gut für Ihr Pferd: DER EIN- UND AUSSTIEG



NIEDRIGE VERLADEHÖHE

durch das tiefergelegte Comfort-Federungs-Fabrgestell „CFFplus“ (siehe Seite 13)



GROSSER DURCHGANG

durch schmale Haubenkanten und innenliegenden Planenlift



OPTIMALER HALT

durch Spezial-Quertritleisten und Seitenstops auf dem Hinterklappenbelag



EINLADENDER INNENRAUM

durch helle, weiße Innenwände. Bei Nacht sorgt die Innenbeleuchtung für ausreichend Licht im Innenraum.

2. Gut für Ihr Pferd: DER

INNENRAUM



Erleben Sie den komfortablen
Pferdestandbereich im Video:
Jetzt den Code scannen!



VIEL KOPFFREIHEIT

durch großzügige Raumkonzepte in allen
Böckmann Modellen



SICHERER STAND

durch den Gummiboden mit rutschfester Textilstruktur



VIEL PLATZ FÜR DEN SCHWEIF

durch den großen Abstand zwischen der Boxenstange
und der Hinterklappe

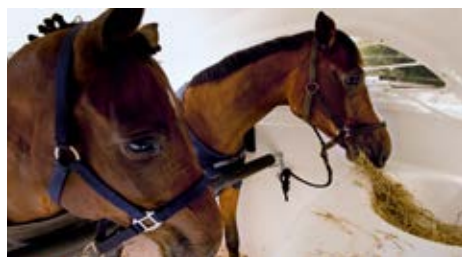

LEICHT ERREICHBARES HEU

durch Futtertröge in der Sattelkammer oder durch
optimal platzierte Haken für ein Heunetz

3. Gut für Ihr Pferd: DER FAHRKOMFORT

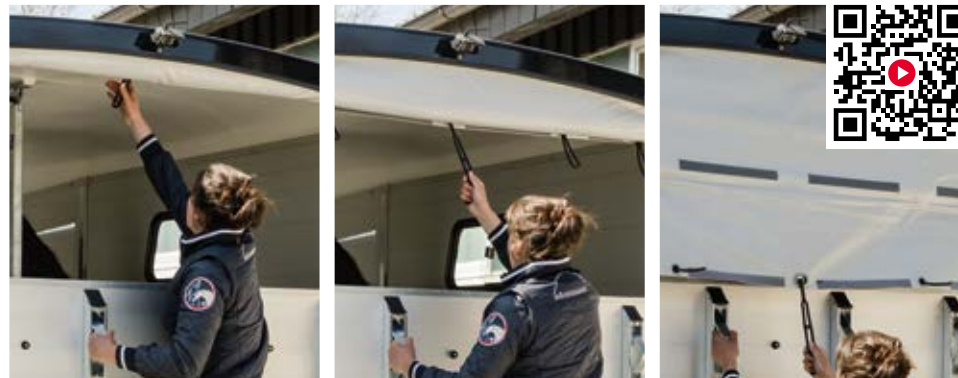

OPTIMALES RAUMKLIMA

durch den Planenlift mit integriertem Netz* und Klett-
verschlüssen (schützt auch vor Regen und Kälte).
Jetzt den Code oben rechts scannen und das Video ansehen!



SONNENSCHUTZ

durch getönte, blendfreie Aufstellfenster – auch
schützend gegen Lichtreflexe bei Nacht



OPTIMALE STRASSENLAGE

durch das tiefergelegte Comfort-Federungs-Fabrgestell**
mit Radstoßdämpfer und weicher Federung



NOCH MEHR FAHRKOMFORT

durch das World-Class-Fabrgestell** mit feuerverz. Einzel-
radaufhängung, Schraubenfederung und Radstoßdämpfer.
Jetzt den Code scannen und das Video ansehen!



4. Gut für Ihr Pferd: DAS MULTI SAFE SYSTEM* (MSS)



SCHNELLE BEFREIUNG

durch Boxenstangen, die jetzt sowohl vorne nach unten als auch hinten nach oben und unten auslösen können



MEHR SICHERHEIT

durch vorne und hinten auslösbare Boxenstangen (Paniksystem vorne und hinten)

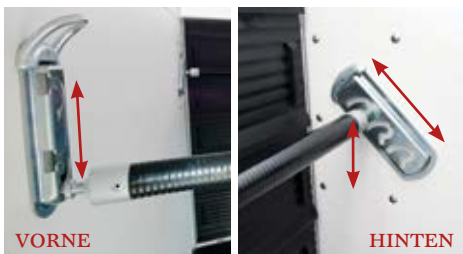

INDIVIDUELLE ANPASSUNG

durch vorne höhenverstellbare und hinten höhen- und längenverstellbare Boxenstangen



EIN ARBEITSGANG GESPART

durch die funktionale Lösung ohne Sicherungskettchen – so kann sich u. a. der Pferdeschweif nicht darin verfangen. Die alte Ausführung ist auf Wunsch bei durchgehender Boxenstange erhältlich.

5. Gut für Ihr Pferd: DIE 4 VERSCHIEDENEN TRENNWÄNDE

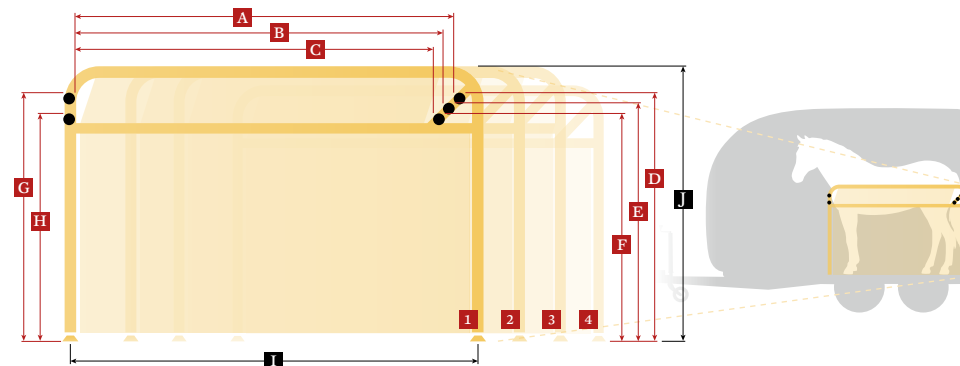

	Standlänge (mm)			Boxenstangenhöhe hinten (mm)			Boxenstangenhöhe vorne (mm)		Trennwand-Abmessungen (mm)	
	A	B	C	D	E	F	G	H	I	J
1 TRENNWAND 180 für übergroße Pferde	1886	1836	1786	1313	1262	1212	1292	1192	2076	1310
2 TRENNWAND 165 für Großpferde	1816	1766	1716	1182	1131	1081	1181	1081	1945	1310
3 TRENNWAND 155 für mittelgroße Pferde	1687	1637	1587	1182	1131	1081	1078	978	1816	1310
4 TRENNWAND 145 für Kleinpferde	1687	1637	1587	1032	981	931	928	828	1816	1160

KOMFORTABLER TRANSPORT FÜR JEDE PFERDEGRÖSSE

durch das Trennwandkonzept. In den jeweiligen Produktausführungen ist die richtige Trennwand für Ihr Pferd bereits eingebaut. Auf Wunsch können Sie Ihren Pferdeanhänger mit der Trennwand ausrüsten, die zu Ihrem Pferd passt.



OPTISCHE RAUMVERGRÖSSERUNG

durch die transparente PVC-Klarsichttrennwand, die sich außerdem beim Verladen hinten nach links oder rechts verschieben lässt



BEQUEME BREITSTELLUNG

durch die Befestigung des PVC-Behangs erst ab 600 mm über dem Boden – für eine angenehme Fahrt

6. Gut für Ihr Pferd: DAS SICHERHEITS-KONZEPT



KEINE SCHARFEN KANTEN
durch abgerundete Scharniere und Schraubenköpfe

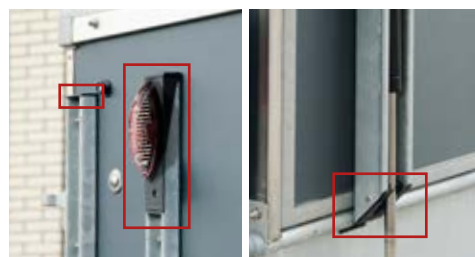

ECKSCHUTZ
durch Kunststoffabdeckungen an den Stahlprofilstreben und an den Enden der Heckstreben



KOPFSCHUTZ
durch die in die Fenster integrierten Gitter – ohne hervorstehende Ecken und Kanten



MINIMIERTE RUTSCHGEFAHR
durch das geschlossene, schmale Hinterklappenscharnier



KEIN VERFANGEN DES STRICKS
durch anliegende Türgriffe



KEIN DURCHRUTSCHEN DES PFERDEHUFS
durch geschlossene, spezialgelochte Heckstreben



KOMFORT
durch die Boxenstangen-Zusatzpolsterung und Seitenpolsterung (beides teilweise Zubehör**)



SICHERHEIT
durch stabile, um 180° umlegbare Winkelhebelverschlüsse, die dadurch das Verletzungsrisiko für Ihr Pferd verringern

** Die genaue Serienausstattung entnehmen Sie bitte den entsprechenden Produktseiten

GUT für Sie.

Nicht nur den Pferden machen wir das Leben leichter – sondern auch allen Reitern. Viele praktische Böckmann Innovationen wie die Fahrwerke, das Türen-Konzept oder die geräumigen Sattelkammern bewähren sich im täglichen Einsatz. Aus der Praxis für die Praxis entwickelt: Einfach gut für Sie!



1. Gut für Sie: DAS AN- UND ABKUPPELN



BEQUEMES RANGIEREN

durch ein hohes, belastbares autom. Stützrad und optimal platzierte Rangiergriffe



UNGEHINDERTER KOFFERRAUMZUGANG

durch den flachen Herzgriff der Kupplung und den flachen Bremshebel – auch im angehängten Zustand



ANFAHR- UND DIEBSTAHLSCHUTZ

durch die abschließbare Gusskupplung mit Soft-Top Anfahrerschutz und gummiertem, ergonomischem Herzgriff



GUTE SICHT WÄHREND DER FAHRT

durch spezialgelochte Heckstreben; die große Beleuchtungseinheit ist auch bei geöffneter Hinterklappe sichtbar

2. Gut für Sie: DAS HANDLING

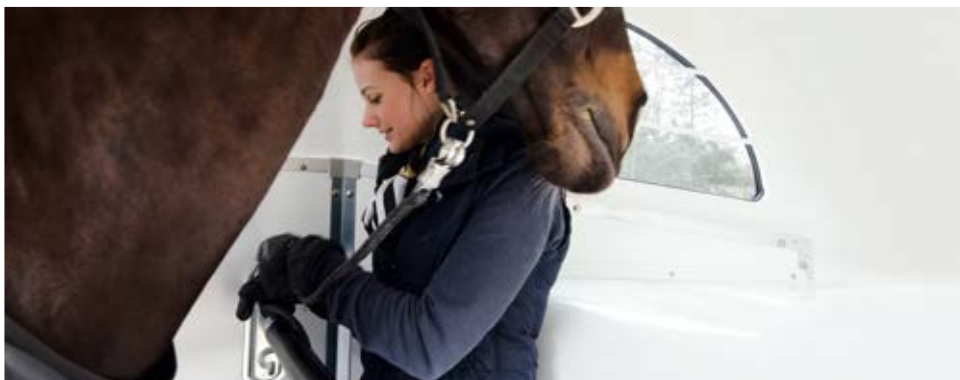

VIEL PLATZ BEIM BE- UND ENTLADEN
durch einen großen Abstand zwischen Boxenstange und Sattelkammer im vorderen Anhängerbereich



GUT ERREICHBARER LICHTSCHALTER
durch einen separaten Lichtschalter für die Innenbeleuchtung an der rechten Einstiegstür



KOTFLÜGEL ALS ABLAGEFLÄCHE
durch die breite und oben gerade Form der schlagfesten Kunststoffkotflügel



SCHNELLER ZUGANG ZUM PFERDERAUM
durch eine große Einstiegstür und viel Platz im Innenraum

3. Gut für Sie: DER FAHRKOMFORT

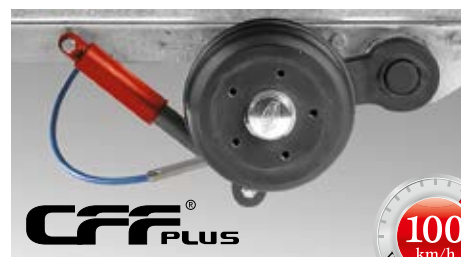

OPTIMALE STRASSENLAGE
durch das tiefgelegte Comfort-Federungs-Fabrgestell* mit Radstoßdämpfer und weicher Federung



NOCH MEHR FAHRKOMFORT
durch das World-Class-Fabrgestell* mit feuerverz. Einzerradaufhängung, Schraubenfederung und Radstoßdämpfer. Jetzt den Code scannen und das Video ansehen!



LEICHTZÜGIGKEIT
durch den aerodynamischen Aufbau und niedrigen Schwerpunkt - dadurch auch spritsparend



MEHR FAHR SICHERHEIT
durch die großdimensionierte Qualitätsbereifung

4. Gut für Sie: DIE ANBINDEMÖGLICHKEITEN



IM INNENRAUM

durch Metallösen neben den vorderen Boxenstangen



AN DER HECKKLAPPE

durch 4 massive Stützbügel – z. B. bei Turnieren, wenn die Anhänger dicht nebeneinander stehen



AN DER SEITENWAND

durch 4 Vorrichtungen für das Multi Safe System (MSS)



AN DER SEITENWAND

durch einen Ablagebügel für Sattel (Zubehör)

5. Gut für Sie: DAS TÜREN-KONZEPT



EIN SCHLÜSSEL FÜR ALLE SCHLÖSSER

durch einen Universalschlüssel in dreifacher Ausführung für Sattelkammertür, Einstiegstür und Gusskupplung. Jetzt den Code scannen und das Video ansehen!



OPTIMALES VERSCHLIESSEN

durch die 3-Punkt-Türverriegelung und die Gummidichtung



SCHUTZ VOR BESCHÄDIGUNGEN

durch Türfeststeller an Einstiegstür und Gummipuffer am autom. Stützrad für den Fall des Aufpralls

6. Gut für Sie: DIE SATTELKAMMERN

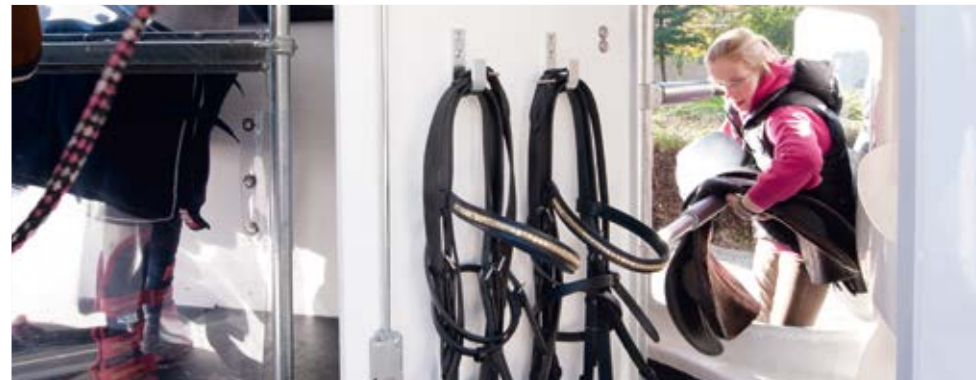

STANDARD-SATTELKAMMER

für Duo, Champion, Comfort und Master
(Modelle auch als Western-Version erhältlich)



GROSSE SATTELKAMMER

für Big Master
(Modell auch als Western-Version erhältlich)

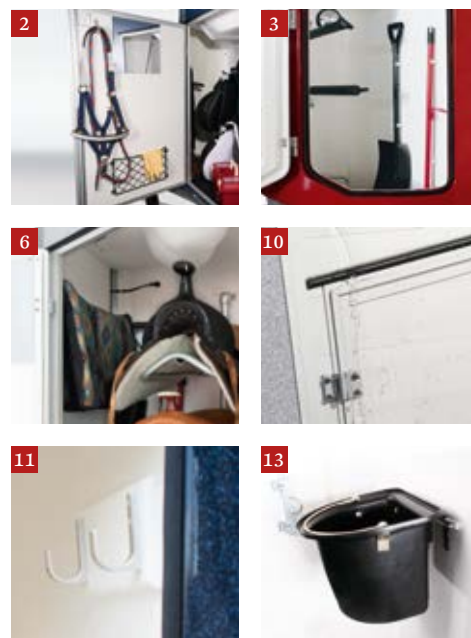

AUSRÜSTUNG STANDARD-SATTELKAMMER* (für Duo, Champion, Comfort und Master)

- 1 Ablagefach im Bug (außer Duo C und Champion C)
- 2 Sattelkammertür mit Spiegel, Türnetz, Trensenbaken
- 3 Kunststoffschaufel und Teleskopbesen
- 4 Innenbeleuchtung mit Lichtschalter
- 5 Ausziehbare, gepolsterte Sattelhalter
- 6 Schabrackenhalter (teilweise Serie)
- 7 Sattelkammer-Entwässerung bei Reinigung
- 8 Durchgehender, versiegelter Gummiboden
- 9 Zwangsbelüftung
- 10 Regenleiste
- 11 2 weitere stabile Trensenbaken innen

ZUSÄTZLICHE AUSRÜSTUNG GROSSE SATTELKAMMER* (für Big Master)

- 12 Zweites Ablagefach im Bug
- 13 2 einhängbare Futtertröge
- 14 Zweite Zugangstür zur Sattelkammer aus dem Innenraum

* Infos zur Sattelkammer für die Uno, Portax und Traveller Familie entnehmen Sie bitte den entsprechenden Produktseiten

GUT für die Wertstabilität.

Original Böckmann Qualität bis ins Detail. – Das heißt für Sie: Langlebigkeit und ein besonders hoher Wiederverkaufswert. Erreicht wird das durch den Einsatz hochwertiger Materialien und eine rundum solide Verarbeitung. Überzeugen Sie sich selbst!



1. Gut für die Wertstabilität: DAS CHASSIS

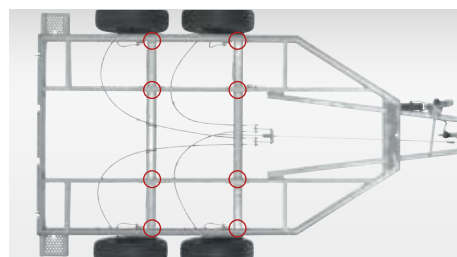
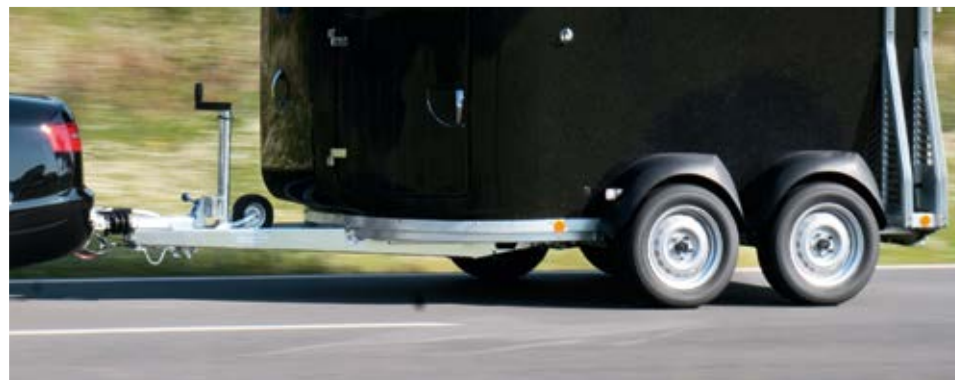

GEMACHT FÜR HOHE BELASTUNG

durch 8-fach mit der Längsträgerkonstruktion verschraubte Achsen und den geschweißten, feuerverzinkten Stahlrahmen

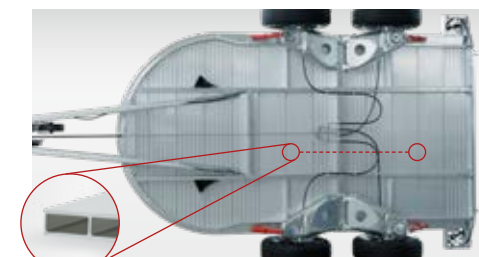

ROBUST UND UNVERROTTFBAR

durch Qualitäts-Vollaluminiumböden (teilw. Zubehör*); im Standbereich durch ein geschlossenes Profil verstärkt



STABILER RAHMEN

durch einen durchgehenden Z-Profilrahmen aus feuerverzinktem Spezialstahl – fest mit dem Aufbau verschraubt



MEHR NUTZLAST

durch serienmäßig 2400 kg anstatt 2000 kg Gesamtgewicht

2. Gut für die Wertstabilität: DER AUSSENAUFBAU



STABILE POLYESTERHAUBE

durch ein umlaufendes, mit V2A-Edelstabschrauben verschraubtes Alubaubenträgerprofil

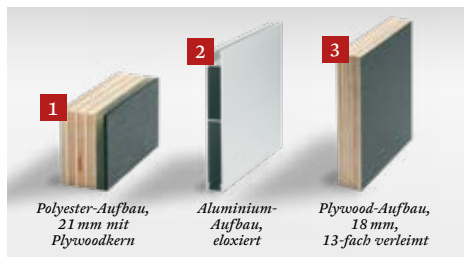

QUALITÄT UND STABILITÄT

durch Polyester-Sandwich-Konstruktion (1), Aluminium-Doppelstegprofile (2) oder verleimtes Qualitätsplywood (3)

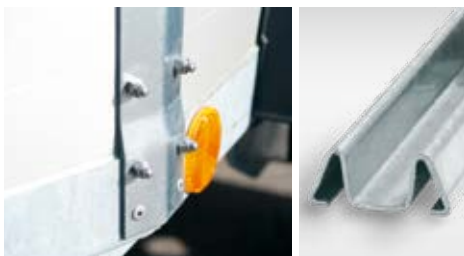

STABILER AUFBAU

durch überlappende Eckverschraubungen und feuerverzinkte Stahl-Seitenstreben aus massivem M-Profil



STABILE HINTERKLAPPE

durch 4 feuerverzinkte Stahlprofil-Streben mit eingelassener Hebevorrichtung; zusätzlich mit neuem 2-stufigem, stabilem Auftritt

3. Gut für die Wertstabilität: DIE INNENAUSSTATTUNG

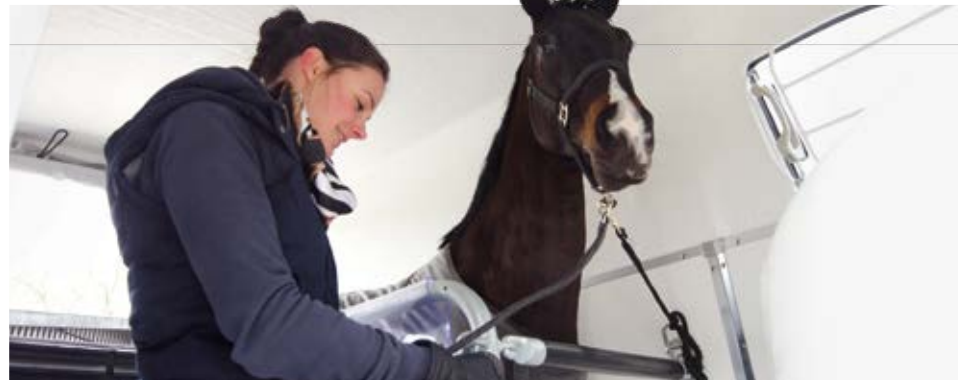

STABILE TRENNWAND-KONSTRUKTION

durch den massiven, geschweißten Stahlrahmen



WIDERSTANDSFÄHIG

durch den vollflächig verklebten und versiegelten Gummiboden



KEINE ANFÄLLIGEN GUMMIÜBERLAPPUNGEN NÖTIG

durch das geschlossene, schmale Hinterklappenscharnier















































































TRITTSCHUTZ























































durch einen besonders schlagfesten Kunststoff an den Seitenwänden (teilweise Zubehör*)

* Die genaue Serienausstattung entnehmen Sie bitte den entsprechenden Produktseiten

GESUCHT, GEFUNDEN: *Ihr Produkt-Finder.*

DESIGN-FAMILIE	GRUND-MODELL	SEITE	AUFBAUMATERIAL	GRUNDRISS	INNENMASSE (Länge x Breite x Höhe in mm)	SATTEL-KAMMER	ANZAHL DER PFERDE	ZUSÄTZLICHE MODELL-AUSFÜHRUNG	
 UNO & DUO Familie	 UNO C	40 – 41	Plywood/ Polyesterhaube		3100 x 1300 x 2300	Englisch (Zubehör)	 (oder Stute/Fohlen)		
	 NEU UNO ESPRIT SILVER+BLACK	26 – 27	Plywood/ Polyesterhaube		3100 x 1300 x 2300	Englisch (Zubehör)	 (oder Stute/Fohlen)		
	 DUO ESPRIT C	42 – 43	Plywood/ Polyesterhaube		3100 x 1650 x 2300	Englisch (Zubehör)			
	 NEU DUO ESPRIT SILVER+BLACK	30 – 31	Plywood/ Polyesterhaube		3100 x 1650 x 2300	Englisch (Zubehör)			
	 DUO C	42 – 43	Plywood/ Polyesterhaube		3100 x 1650 x 2300	Englisch (Zubehör)		 Kutsche  Western  Pony  Isländer	Seite 100 Seite 100 Seite 101 Seite 101
	 DUO R	44 – 45	Plywood/ Polyesterhaube		3280 x 1650 x 2300	Englisch			
 CHAMPION & COMFORT Familie	 CHAMPION UNO C	50 – 51	elox. Aluminium/ Polyesterhaube		3100 x 1300 x 2300	Englisch (Zubehör)	 (oder Stute/Fohlen)		
	 NEU CHAMPION UNO ESPRIT SILVER+BLACK	28 – 29	elox. Aluminium/ Polyesterhaube		3100 x 1300 x 2300	Englisch (Zubehör)	 (oder Stute/Fohlen)		
	 CHAMPION ESPRIT C	50 – 51	elox. Aluminium/ Polyesterhaube		3100 x 1650 x 2300	Englisch (Zubehör)			
	 NEU CHAMPION ESPRIT SILVER+BLACK	36 – 37	elox. Aluminium/ Polyesterhaube		3100 x 1650 x 2300	Englisch (Zubehör)			
	 CHAMPION C	50 – 51	elox. Aluminium/ Polyesterhaube		3100 x 1650 x 2300	Englisch (Zubehör)		 Kutsche  Western  Pony  Isländer	Seite 100 Seite 100 Seite 101 Seite 101
	 CHAMPION R	52 – 53	elox. Aluminium/ Polyesterhaube		3280 x 1650 x 2300	Englisch			
	 BIG CHAMPION R	52 – 53	elox. Aluminium/ Polyesterhaube		3415 x 1750 x 2300	Englisch		 Western	Seite 100
	 COMFORT	54 – 55	Vollpolyester		3240 x 1650 x 2300	Englisch		 Western	Seite 100
	 NEU COMFORT ESPRIT SILVER+BLACK	34 – 35	Vollpolyester		3240 x 1650 x 2300	Englisch			
	 MASTER Familie	 MASTER	60 – 61	Vollpolyester		3260 x 1650 x 2350	Englisch		
 BIG MASTER		62 – 63	Vollpolyester		3600 x 1750 x 2300	Englisch		 Western	Seite 100
 NEU BIG MASTER L		62 – 63	Vollpolyester		3900 x 1750 x 2300	Englisch		 Western	Seite 100
 NEU GRAND MASTER SKA		64 – 65	Vollpolyester		3900 x 1750 x 2300	Englisch		 Western	Seite 100
 NEU GRAND MASTER SR		64 – 65	Vollpolyester		3900 x 1750 x 2300	Englisch			

C = Compact (stumpfer Bug) | R = runder, aerodynamischer Bug (serienmäßig mit Sattelkammer)

DESIGN-FAMILIE	GRUND-MODELL	SEITE	AUFBAUMATERIAL	GRUNDRISS	INNENMASSE (Länge x Breite x Höhe in mm)	SATTEL-KAMMER	ANZAHL DER PFERDE	ZUSÄTZLICHE MODELL-AUSFÜHRUNG
 PORTAX Familie		PORTAX SKA	70 - 75	elox. Aluminium/ Polyesterhaube		3495 x 1750 x 2300	Englisch/Western (außen bedienbar)	
		PORTAX E	70 - 75	elox. Aluminium/ Polyesterhaube		3495 x 1750 x 2300	Englisch (im Bug)	
		PORTAX K	70 - 75	elox. Aluminium/ Polyesterhaube		3495 x 1750 x 2300	Englisch/Western (im Bug)	
		PORTAX L SR	76 - 81	elox. Aluminium/ Polyesterhaube		4125 x 1750 x 2300	Englisch/Western (begehbbar)	
		PORTAX L SKA	76 - 81	elox. Aluminium/ Polyesterhaube		4125 x 1750 x 2300	Englisch/Western (außen bedienbar)	
		PORTAX L E	76 - 81	elox. Aluminium/ Polyesterhaube		4125 x 1750 x 2300	Englisch (innen bedienbar)	
		PORTAX L K	76 - 81	elox. Aluminium/ Polyesterhaube		4125 x 1750 x 2300	Englisch/Western (innen bedienbar)	
		BIG PORTAX	82 - 83	elox. Aluminium/ Polyesterhaube		4150 x 1850 x 2400	Englisch/Western (begehbbar)	
		MEGA PORTAX	82 - 83	elox. Aluminium/ Polyesterhaube		4200 x 2000 x 2550	Englisch (begehbbar)	 (max. zul. Gesamtgewicht der Pferde: 1300 kg)
<i>Für Kleinpferde mit Stockmaß bis ca. 145 cm</i>								
 TRAVELLER Familie		TRAVELLER K3				3170 x 2000 x 2100		 (2 - 3 Pferde)
		TRAVELLER K3 BIG SK*				3570 x 2000 x 2100		 (2 - 3 Pferde)
		TRAVELLER K4	90 - 91	elox. Aluminium/ Polyesterhaube		3570 x 2000 x 2100	begehbbar mit 3 Sattelhaltern	 (3 - 4 Pferde)
		TRAVELLER K4 BIG SK*				4570 x 2000 x 2100		 (3 - 4 Pferde)
		TRAVELLER K5				4570 x 2000 x 2100		 (4 - 5 Pferde)
<i>Für mittelgroße Pferde mit Stockmaß bis ca. 155 cm</i>								
		TRAVELLER W2 BIG SK*				3570 x 2000 x 2400	begehbbar mit 2 Sattel- haltern für große Sättel	
	TRAVELLER W3	92 - 93	elox. Aluminium/ Polyesterhaube		3570 x 2000 x 2400	begehbbar mit 3 Sattel- haltern für große Sättel	 (2 - 3 Pferde)	
	TRAVELLER W3 BIG SK*				4570 x 2000 x 2400		 (2 - 3 Pferde)	
	TRAVELLER W4				4570 x 2000 x 2400	begehbbar mit 4 Sattel- haltern für große Sättel	 (3 - 4 Pferde)	
<i>Für Großpferde mit Stockmaß bis ca. 165 cm</i>								
	TRAVELLER G2	94 - 95	elox. Aluminium/ Polyesterhaube		3570 x 2000 x 2400	begehbbar mit 2 Sattelhaltern		
	TRAVELLER G3				4570 x 2000 x 2400	begehbbar mit 3 Sattelhaltern		

* Extra großer Sattelraum mit großer Tür und großen schwenkbaren Sattelhaltern

Konstruktions- und Ausstattungsänderungen vorbehalten. Gewichte und Maße annähernd, diese können sich aufgrund von Zusatzausstattungen ändern. Abbildungen und Grundrisse entsprechen zum Teil nicht der Serienausstattung.

Die ESPRIT SILVER+BLACK Modelle.





HÖCHSTE FUNKTIONALITÄT UND VIEL ESPRIT: DER PERFEKTE BEGLEITER FÜR DEN REITERALLTAG.

Unsere neuen Esprit silver+black Modelle werden durch ihr klassisches Design und die edle Farbgebung zu echten Hinguckern. Die bewährte Form sorgt dafür, dass die Esprit silver+black Modelle allesamt besonders leichtzünftig und straßensicher sind. Eine durchdachte Serienausstattung der Modelle, wie beispielsweise die Hinterklappe mit rutschfester Gummimatte für einen sicheren Einstieg oder auch das vorne höhenverstellbare Sicherheitsboxenstangensystem und die PVC-Trennwand für eine optische Raumvergrößerung, machen alle Esprit silver+black Modelle zu praktischen und gleichzeitig überaus schicken Wegbegleitern – und das zu einem attraktiven Preis.



**UNO ESPRIT
SILVER+BLACK**
Seite 26 – 27



**CHAMPION UNO
ESPRIT SILVER+BLACK**
Seite 28 – 29



**DUO ESPRIT
SILVER+BLACK**
Seite 30 – 31



**CHAMPION ESPRIT
SILVER+BLACK**
Seite 36 – 37



**COMFORT ESPRIT
SILVER+BLACK**
Seite 34 – 35



KURZINFO

PFERDEANZAHL  (oder Stute/Fohlen)

PLYWOOD-AUFBAU

Mehr Infos auf den Seiten 106 - 107



POLYESTER-HAUBE

Mehr Infos auf den Seiten 106 - 107



FAHRWERK (Serie)

Tiefergelegte Gummifederachse mit sehr guter Straßenlage

UNO ESPRIT SILVER+BLACK
Plywood-Aufbau in Granitgrau



Attraktive Finanzierungsmöglichkeiten. Mehr Infos auf Seite 111. Sprechen Sie uns an!

UNO ESPRIT SILVER+BLACK

Langlebig und sicher: Die durchdachten Ausstattungsdetails des neuen Uno Esprit silver+black, wie beispielsweise der Planenlift für ein optimales Raumklima oder Stahlfelgen und schlagfeste Kunststoff-Kotflügel, garantieren Ihnen nicht nur das Wohl Ihres Pferdes, sondern auch eine sichere Straßenlage.

HIGHLIGHTS DER SERIENAUSSTATTUNG



EINFACHER EINSTIEG

durch die Hinterklappe mit Gummimatte



OPTIMALES RAUMKLIMA

durch den Esprit Planenlift



OPTISCHES HIGHLIGHT

durch die Stahlfelgen und schlagfeste Kunststoff-Kotflügel

HIGHLIGHTS DES ZUBEHÖRPROGRAMMS



SICHERER EINSTIEG

durch den Gummibelag mit Trittleisten auf der Hinterklappe



KOMFORT UND LANGLEBIGKEIT

durch den Trittschutz aus Kunststoff an beiden Seitenwänden



OPTIMALE STRASSENLAGE

durch die tiefergelegte Gummifederachse mit sehr guter Straßenlage, Radstoßdämpfer für 100 km/h-Zulassung*

HIGHLIGHT DES ZUBEHÖRPROGRAMMS



ALLES AN SEINEM PLATZ

durch die optionale Sattelkammer mit viel Stauraum (ausziehbarer Sattelhalter, Besen, Schaufel, Netz und Spiegel)



KOMPLETTE
SERIENAUSSTATTUNG
ZUBEHÖRPROGRAMM

Seite 36 - 37

Seite 102 - 104

* 100 km/h-Voraussetzung bezieht sich auf die deutsche Straßenverkehrsordnung

Die ESPRIT SILVER+BLACK Modelle



KURZINFO

PFERDEANZAHL  (oder Stute/Fohlen)



ALUMINIUM-AUFBAU

Mehr Infos auf den
Seiten 106 - 107

Eloxiertes
Aluminium

POLYESTER-HAUBE

Mehr Infos auf den
Seiten 106 - 107

 
Silber-
Metallic
(Serie) Anthrazit-
Metallic
(ohne Aufpreis)

FAHRWERK
(Serie)

Tiefergelegte Gummifederachse
mit sehr guter Straßenlage

**CHAMPION UNO ESPRIT
SILVER+BLACK**
Aluminium-Aufbau



Attraktive Finanzierungsmöglichkeiten. Mehr Infos auf Seite 111. Sprechen Sie uns an!

CHAMPION UNO ESPRIT SILVER+BLACK

HIGHLIGHTS DER SERIENAUSSTATTUNG



EINFACHER EINSTIEG

durch die Hinterklappe mit Gummimatte



OPTIMALES RAUMKLIMA

durch den Esprit Planenlift



OPTISCHES HIGHLIGHT

durch Radzierblenden in anthrazit und schlagfeste Kunststoff-Kotflügel

Viel Sicherheit für Pferd und Reiter: Mit dem Champion Uno Esprit silver+black transportieren Sie Ihr Pferd sicher und komfortabel. Der robuste Aluminium-Aufbau und die schlagfesten Kunststoff-Kotflügel werden perfekt durch optische Highlights ergänzt, wie beispielsweise durch anthrazitfarbene Radzierblenden.

HIGHLIGHT DER SERIENAUSSTATTUNG

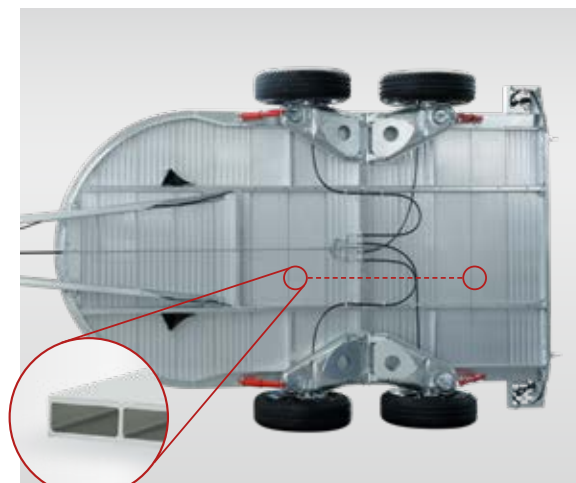

ROBUST UND UNVERROTTFBAR

durch den massiven Qualitäts-Vollaluminiumboden

HIGHLIGHTS DES ZUBEHÖRPROGRAMMS



SICHERER EINSTIEG

durch den Gummibelag mit Trittleisten auf der Hinterklappe



KOMFORT UND LANGLEBIGKEIT

durch den Trittschutz aus Kunststoff an beiden Seitenwänden



OPTIMALE STRASSENLAGE

durch die tiefergelegte Gummifederachse mit sehr guter Straßenlage, Radstoßdämpfer für 100 km/h-Zulassung*



KOMPLETTE
SERIENAUSSTATTUNG
ZUBEHÖRPROGRAMM

Seite 36 - 37

Seite 102 - 104

* 100 km/h-Voraussetzung bezieht sich auf die deutsche Straßenverkehrsordnung

Die ESPRIT SILVER+BLACK Modelle



KURZINFO

PFERDEANZAHL 

PLYWOOD-AUFBAU

Mehr Infos auf den
Seiten 106 - 107



Granitgrau
(Serie)



Anthrazit
(ohne Aufpreis)

POLYESTER-HAUBE

Mehr Infos auf den
Seiten 106 - 107



Silber-
Metallic
(Serie)



Anthrazit-
Metallic
(ohne Aufpreis)

FAHRWERK
(Serie)

Tiefergelegte Gummifederachse
mit sehr guter Straßenlage

DUO ESPRIT SILVER+BLACK
Plywood-Aufbau in Anthrazit



Attraktive Finanzierungsmöglichkeiten. Mehr Infos auf Seite 111. Sprechen Sie uns an!

DUO ESPRIT SILVER+BLACK

Ganz gleich, ob passionierter Turnier- oder leidenschaftlicher Freizeitreiter: Das vorne höhenverstellbare Sicherheitsboxenstangensystem und die tiefergelegte Gummifederachse des neuen Duo Esprit silver+black garantieren maximale Sicherheit und hohen Fahrkomfort – für Pferd und Reiter gleichermaßen.

HIGHLIGHTS DER SERIENAUSSTATTUNG



EINFACHER EINSTIEG

durch die Hinterklappe mit Gummimatte



OPTISCHE RAUMVERGRÖßERUNG

durch die PVC-Trennwand und das vorne höhenverstellbare Sicherheitsboxenstangensystem



OPTISCHES HIGHLIGHT

durch Stahlfelgen und schlagfeste Kunststoff-Kotflügel

HIGHLIGHTS DES ZUBEHÖRPROGRAMMS

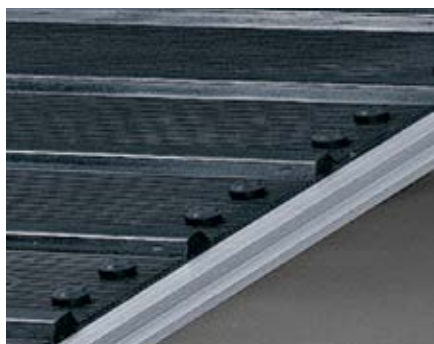

SICHERER EINSTIEG

durch den Gummibelag mit Trittleisten auf der Hinterklappe



KOMFORT UND LANGLEBIGKEIT

durch den Trittschutz aus Kunststoff an beiden Seitenwänden



OPTIMALE STRASSENLAGE

durch die tiefergelegte Gummifederachse mit sehr guter Straßenlage, Radstoßdämpfer für 100 km/h-Zulassung*

HIGHLIGHT DES ZUBEHÖRPROGRAMMS



ALLES AN SEINEM PLATZ

durch die optionale, innenliegende Sattelkammer und den innen an der Tür montierten Sattelhalter



KOMPLETTE SERIENAUSSTATTUNG	Seite 36 – 37
ZUBEHÖRPROGRAMM	Seite 102 – 104

* 100 km/h-Voraussetzung bezieht sich auf die deutsche Straßenverkehrsordnung

Die ESPRIT SILVER+BLACK Modelle



KURZINFO

PFERDEANZAHL 

ALUMINIUM-
AUFBAU

Mehr Infos auf den
Seiten 106 - 107



Eloxiertes
Aluminium

POLYESTER-
HAUBE

Mehr Infos auf den
Seiten 106 - 107



Silber-
Metallic
(Serie)



Anthrazit-
Metallic
(ohne Aufpreis)

FAHRWERK
(Serie)

Tiefergelegte Gummifederachse
mit sehr guter Straßenlage

CHAMPION ESPRIT
SILVER+BLACK
Aluminium-Aufbau



Attraktive Finanzierungsmöglichkeiten. Mehr Infos auf Seite 111. Sprechen Sie uns an!

CHAMPION ESPRIT SILVER+BLACK

Ein perfekter Begleiter für den Reiteralltag:
Der Champion Esprit silver+black ist durch seinen robusten Aluminium-Aufbau und die sichere PVC-Trennwand nicht nur ein kleines Raumwunder, sondern punktet gleichermaßen durch höchsten Fahrkomfort und maximale Sicherheit.

HIGHLIGHTS DER SERIENAUSSTATTUNG



EINFACHER EINSTIEG

durch die Hinterklappe mit Gummimatte



OPTISCHE RAUMVERGRÖßERUNG

durch die PVC-Trennwand und das vorne höhenverstellbare Sicherheitsboxensystem



OPTISCHES HIGHLIGHT

durch Radzierblenden in anthrazit und schlagfeste Kunststoff-Kotflügel

HIGHLIGHTS DES ZUBEHÖRPROGRAMMS



SICHERER EINSTIEG

durch den Gummibelag mit Trittleisten auf der Hinterklappe



KOMFORT UND LANGLEBIGKEIT

durch den Trittschutz aus Kunststoff an beiden Seitenwänden



OPTIMALE STRASSENLAGE

durch die tiefergelegte Gummifederachse mit sehr guter Straßenlage, Radstoßdämpfer für 100 km/h-Zulassung*

HIGHLIGHT DER SERIENAUSSTATTUNG

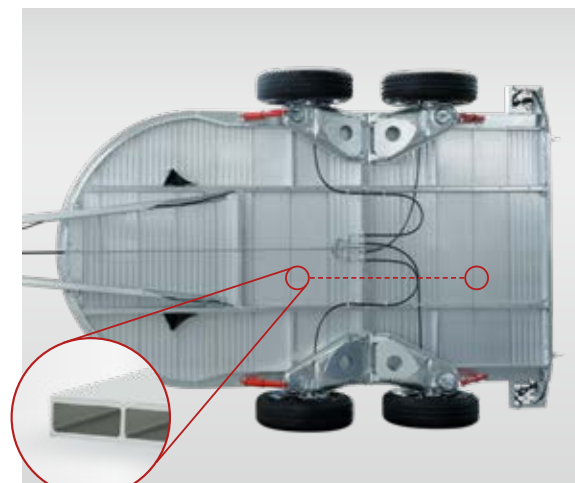

ROBUST UND UNVERROTTFBAR

durch den massiven Qualitäts-Vollaluminiumboden



KOMPLETTE
SERIENAUSSTATTUNG
ZUBEHÖRPROGRAMM

Seite 36 - 37

Seite 102 - 104

* 100 km/h-Voraussetzung bezieht sich auf die deutsche Straßenverkehrsordnung

Die ESPRIT SILVER+BLACK Modelle



KURZINFO

PFERDEANZAHL 

VOLL-
POLYESTER-
AUFBAU

Mehr Infos auf den
Seiten 106 - 107



Silber-
Metallic
(Serie)



Anthrazit-
Metallic
(ohne Aufpreis)

FAHRWERK
(Serie)

Tiefergelegte Gummifederachse
mit sehr guter Straßenlage

COMFORT ESPRIT SILVER+BLACK

Vollpolyester-Aufbau
in Anthrazit/Silber-Metallic



Attraktive Finanzierungsmöglichkeiten. Mehr Infos auf Seite 111. Sprechen Sie uns an!

COMFORT ESPRIT SILVER+BLACK

ESPRIT
SILVER+BLACK

HIGHLIGHTS DER SERIENAUSSTATTUNG



EINFACHER EINSTIEG

durch die Hinterklappe mit Gummimatte

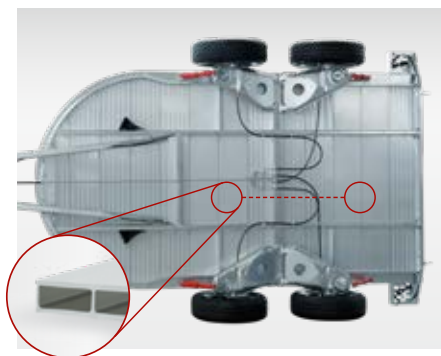

ROBUST UND UNVERROTTFBAR

durch den massiven Qualitäts-Vollaluminiumboden



OPTISCHES HIGHLIGHT

durch Radzierblenden in anthrazit und schlagfeste Kunststoff-Kotflügel

HIGHLIGHTS DES ZUBEHÖRPROGRAMMS



SICHERER EINSTIEG

durch den Gummibelag mit Trittleisten auf der Hinterklappe



KOMFORT UND LANGLEBIGKEIT

durch den Trittschutz aus Kunststoff an beiden Seitenwänden



OPTIMALE STRASSENLAGE

durch die tiefergelegte Gummifederachse mit sehr guter Straßenlage, Radstoßdämpfer für 100 km/h-Zulassung*

Der Vollpolyester-Aufbau und der massive Qualitäts-Vollaluminiumboden des neuen Comfort Esprit silver+black machen ihn besonders robust und langlebig. Gleichzeitig überzeugt er durch seine Leichtigkeit und sichere Straßenlage.

HIGHLIGHT DER SERIENAUSSTATTUNG



VIEL PLATZ FÜR REITUTENSILIEN

durch die Polyester-Sattelkiste mit Futtertrog, Kunststoffschaufel, Türnetz, Spiegel an Tür und den ausziehbaren Sattelhalter, vertikal/horizontal verstellbar





















KOMPLETTE
SERIENAUSSTATTUNG
ZUBEHÖRPROGRAMM

Seite 36 – 37

Seite 102 – 104

* 100 km/h-Voraussetzung bezieht sich auf die deutsche Straßenverkehrsordnung

SERIENAUSSTATTUNG für die Esprit silver+black Modelle.

									
 UNO ESPRIT SILVER + BLACK	1600 kg	2730 mm	1860 mm	4490 mm	2300 mm	1300 mm	3100 mm	900 kg	
 CHAMPION UNO ESPRIT SILVER + BLACK	1600 kg	2730 mm	1830 mm	4490 mm	2300 mm	1300 mm	3100 mm	896 kg	
 DUO ESPRIT SILVER + BLACK	2000 kg	2730 mm	2200 mm	4500 mm	2300 mm	1650 mm	3100 mm	1191 kg	
 CHAMPION ESPRIT SILVER + BLACK	2000 kg	2730 mm	2200 mm	4500 mm	2300 mm	1650 mm	3100 mm	1165 kg	
 COMFORT ESPRIT SILVER + BLACK	2000 kg	2730 mm	2200 mm	4500 mm	2300 mm	1650 mm	3240 mm	1151 kg	

Konstruktions- und Ausstattungsänderungen vorbehalten. Gewichte und Maße annähernd, diese können sich aufgrund von Zusatzausstattungen ändern.

UNO ESPRIT

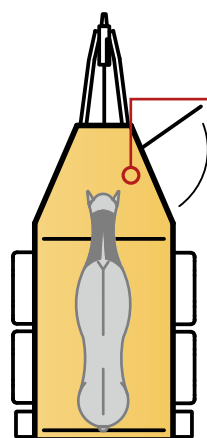

Viel Kopffreiheit
durch einen
breiten Bug

CHAMPION UNO ESPRIT

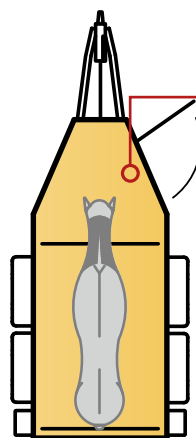

Viel Kopffreiheit
durch einen
breiten Bug

DUO ESPRIT

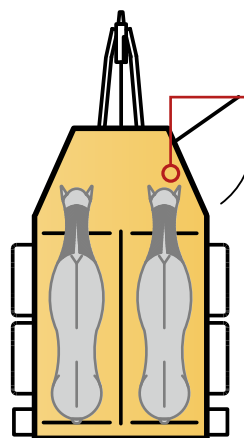

Viel Kopffreiheit
durch einen
breiten Bug

CHAMPION ESPRIT

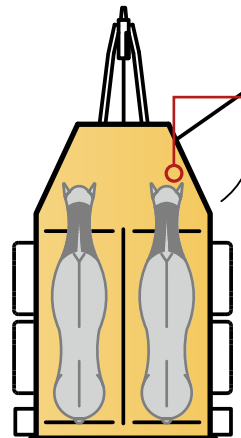

Viel Kopffreiheit
durch einen
breiten Bug

COMFORT ESPRIT

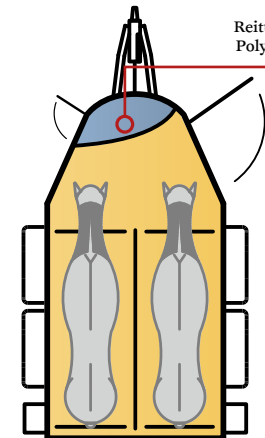

Viel Platz für
Reitutensilien in der
Polyester-Sattelkiste

CHASSIS



GUTE STRASSENLAGE
durch die 13" Qualitätsbereifung

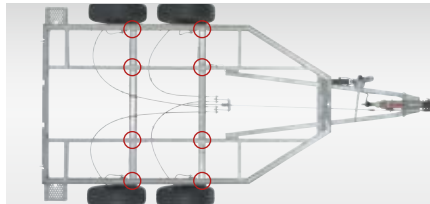

GEMACHT FÜR HOHE BELASTUNG
durch 8-fach mit der Längsträgerkonstruktion verschraubte Achsen und den geschweißten, feuerverzinkten Stahlrahmen



SICHERES AN- UND ABKUPPELN
durch die Kupplung und ergonomischem Bremshebel

WEITERE SERIENAUSSTATTUNG

- Verschraubte V-Deichsel mit autom. Stützrad
- Große Beleuchtungseinheit mit Rückfahrcheinwerfer und 13-poligem Stecker

AUSSENAUFBAU



FORMSCHÖN UND FRISCHLUFT
durch die Polyesterhaube mit großen, blendfreien Aufstellfenstern für optimalen Lufteinlass (Comfort Esprit silver+black mit abweichender Fensterausführung)



OPTIMALES RAUMKLIMA
durch den Esprit Planenlift



SICHERER AUFTRITT
durch den Auftritt an der Hinterklappe

WEITERE SERIENAUSSTATTUNG

- 2 Seitenstreben, 4 Hinterklappen-Scharniere
- Hebevorrichtung Gasdruckstoßdämpfer
- V2A-Verschraubung
- Einstiegstür
- Einzelradkotflügel, Kunststoff (schwarz)

INNENAUSSTATTUNG



OPTIMALER EINSTIEG
durch die Hinterklappe mit Gummimatte



BEQUEMER STAND
durch das Sicherheitsboxenstangensystem



VIEL PLATZ
durch die Polyester-Sattelkiste mit Futtertrog, Kunststoffschaukel, Türnetz, Spiegel an Tür und den ausziehbaren Sattelhalter, vertikal/horizontal verstellbar (nur Comfort Esprit silver+black)

WEITERE SERIENAUSSTATTUNG

- PVC Klarsichttrennwand ohne PVC Oberteil
- Gummiboden mit rutschfester Textilstruktur, verklebt und versiegelt
- Innenbeleuchtung

Die UNO & DUO Familie.





ECHTE HINGUCKER: PERFEKTES DESIGN BEI HÖCHSTER FUNKTIONALITÄT.

Die Uno & Duo Familie ist aufgrund ihres markanten Designs und ihrer aerodynamischen Form besonders leichtzügig und reduziert dadurch spürbar Ihren Spritverbrauch. Auch die vielen weiteren Ausstattungsdetails, die aus der Praxis für die Praxis entwickelt wurden, wie beispielsweise das Sicherheitsboxenstangen-System Multi Safe System (MSS), die großzügige Raumaufteilung und die großen Aufstellfenster, die für ein optimales Raumklima sorgen, machen die Uno & Duo Familie zu einem schicken und gleichzeitig funktionalem Wegbegleiter. Beginnend mit dem Einsteigermodell Duo Esprit C bietet Ihnen die Uno und Duo Familie eine umfangreiche Ausstattung zu einem attraktiven Preis.



UNO C
Seite 40 - 41

DUO C
DUO ESPRIT C
Seite 42 - 43

DUO R
Seite 44 - 45



KURZINFO

PFERDEANZAHL  (oder Stute/Fohlen)

PLYWOOD-AUFBAU

Mehr Infos auf den Seiten 106 - 107

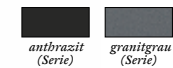

POLYESTER-HAUBE

Mehr Infos auf den Seiten 106 - 107

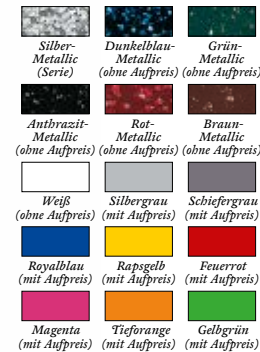

FAHRWERK (Serie)



Comfort-Federungs-Fabrgestell „CFEplus“ mit Radstoßdämpfer und 100 km/h-Voraussetzung*

CFE^o PLUS

SERIEN-AUSSTATTUNG

Sicherheitsboxenstangen-System mit Kettchen

UNO C
Plywood-Aufbau
in Anthrazit



Attraktive Finanzierungsmöglichkeiten. Mehr Infos auf Seite 111. Sprechen Sie uns an!

UNO C

UNO C
Plywood-Aufbau
in Granitgrau



UNO C
Plywood-Aufbau
in Anthrazit; mit
Zubehör: Dekor
„Springpferd“
sowie Polyester-
Seitenstreben-
abdeckung



Mit den Uno-Modellen können Sie Ihr Pferd – oder Ihre Stute mit Fohlen – komfortabel und sicher an jedes Ziel bringen. Und dabei von vielen Böckmann Detaillösungen in der Serienausstattung profitieren: zum Beispiel von der Polyesterhaube in Silber-Metallic, dem original Böckmann Hinterklappenbelag, der 3-Punkt-Türverriegelung – und vielem mehr!

HIGHLIGHT DER SERIENAUSSTATTUNG



ALLES AN SEINEM PLATZ

durch die optionale, innenliegende Sattelkammer und den innen an der Tür montierten Sattelhalter



UNO C
mit Sicherheits-
boxenstangen-System



CHAMPION UNO C
Eloxiertes Aluminium-Aufbau;
mehr Infos auf den Seiten 36 – 37.
Zubehör: Dekor „Stute mit Fohlen“



KOMPLETTE
SERIENAUSSTATTUNG
ZUBEHÖRPROGRAMM

Seite 46 – 47

Seite 102 – 104



KURZINFO

PFERDEANZAHL

Duo C



Duo Esprit C



PLYWOOD-AUFBAU

Mehr Infos auf den Seiten 106 - 107



anthrazit
(Serie, außer
Duo Esprit C)



granitgrau
(Serie)

POLYESTER-HAUBE

Mehr Infos auf den Seiten 106 - 107



Silber-
Metallic
(Serie)



Dunkelblau-
Metallic
(ohne Aufpreis)



Grün-
Metallic
(ohne Aufpreis)

(außer Duo Esprit C)



Anthrazit-
Metallic
(ohne Aufpreis)



Rot-
Metallic
(ohne Aufpreis)



Braun-
Metallic
(ohne Aufpreis)



Weiß
(ohne Aufpreis)



Silbergrau
(mit Aufpreis)



Schiefergrau
(mit Aufpreis)



Royalblau
(mit Aufpreis)



Rapsgebl
(mit Aufpreis)



Feuerrot
(mit Aufpreis)



Magenta
(mit Aufpreis)



Tieforange
(mit Aufpreis)



Gelbgrün
(mit Aufpreis)

FAHRWERK

(Serie)



Comfort-Federungs-Fahrgestell
„CFFplus“ mit Radstoßdämpfer
und 100 km/h-Voraussetzung*

FAHRWERK

(Option, außer
Duo Esprit C)



World-Class-Fahrwerk
nach Automobilstandard
mit Radstoßdämpfer und
100 km/h-Voraussetzung*

SERIEN-AUSSTATTUNG

(außer Duo Esprit C)

Sicherheitsboxenstangen-
System Multi Safe System**



ZUSÄTZLICHE MODELL- AUSFÜHRUNG

(außer Duo Esprit C)



Kutsche

Seite 100

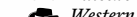

Western

Seite 100

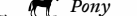

Pony

Seite 101

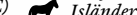

Isländer

Seite 101

DUO C

Plywood-Aufbau
in Granitgrau





DUO ESPRIT C

Plywood-Aufbau nur in Granitgrau, Polyesterhaube nur in Silber-Metallic erhältlich

DUO C
Plywood-Aufbau in Anthrazit; mit Zubehör: Polyesterhaube in Rot-Metallic



DUO C DUO ESPRIT C

Unsere Einsteigermodelle Duo Esprit C und Duo C bieten höchste Qualität zu einem guten Preis. Beide Modelle verfügen serienmäßig über eine äußerst robuste Konstruktion, 13-fach verleimtem Plywood-Aufbau sowie einer umfangreichen Ausstattung. Der Duo C bietet serienmäßig das Sicherheitsboxenstangen-System Multi Safe System (MSS).

HIGHLIGHT DER SERIENAUSSTATTUNG



OPTIMALE STRASSENLAGE

durch das tiefergelegte Comfort-Federungs-Fabrgestell mit Radstoßdämpfer und 100 km/h-Voraussetzung**



DUO C
Plywood-Aufbau in Anthrazit



DUO C
Plywood-Aufbau in Anthrazit; mit Zubehör: Polyesterhaube in Anthrazit-Metallic sowie Dekor „Springpferd“



KOMPLETTE
SERIENAUSSTATTUNG
ZUBEHÖRPROGRAMM

Seite 46 – 47

Seite 102 – 104

* 100 km/h-Voraussetzung bezieht sich auf die deutsche Straßenverkehrsordnung
** Gebrauchsmustergeschützt und zum Patent angemeldet



KURZINFO

PFERDEANZAHL  

PLYWOOD-AUFBAU

Mehr Infos auf den Seiten 106 - 107

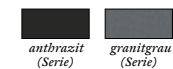

POLYESTER-HAUBE & -BUG

Mehr Infos auf den Seiten 106 - 107

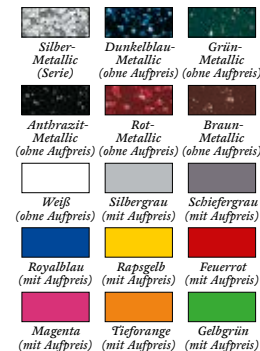

FAHRWERK (Serie)



Comfort-Federungs-Fabrgestell „CFEplus“ mit Radstoßdämpfer und 100 km/h-Voraussetzung*

CFE^{PLUS}

FAHRWERK (Option)



World-Class-Fabrwerk nach Automobilstandard mit Radstoßdämpfer und 100 km/h-Voraussetzung*

WCF^{PLUS}

SERIEN-AUSSTATTUNG

Sicherheitsboxenstangen-System Multi Safe System**

MSS

DUO R
Plywood-Aufbau
in Anthrazit



Duo R

Duo R

Plywood-Aufbau in Anthrazit; mit Zubehör: Polyesterhaube und -bug in Anthrazit-Metallic



Duo R

Plywood-Aufbau in Granitgrau; mit Zubehör: Polyesterhaube und -bug in Rapsgebl (Sonderfarbe aufpreispflichtig)



Fließende Linien – optimale Raumverhältnisse:
Der aerodynamische Duo R bietet Ihrem Pferd viel Kopffreiheit und Ihnen neben seiner hochwertigen Optik durch den großzügigen Böckmann Polyesterbug viel zusätzlichen Platz in der serienmäßigen Sattelkammer. U. a. mit ausziehbaren und höhenverstellbaren Sattelhaltern. Die perfekte Verbindung von Design und Raum!

HIGHLIGHT DER SERIENAUSSTATTUNG

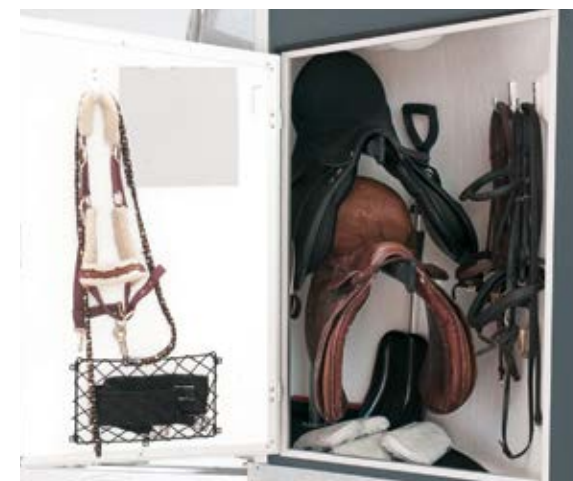

VIEL PLATZ FÜR REITUTENSILIEN

durch die mit Ablagefach, ausziehbaren Sattelhaltern, Kunststoffschaufel, Teleskopbesen, Spiegel, Türnetz, Schabrackenhalter und einer Innenbeleuchtung ausgestatteten Sattelkammer



Duo R

Plywood-Aufbau in Anthrazit; mit Zubehör: Polyester-Heckklappe statt Planenlift mit integriertem Netz



Duo R

















Plywood-Aufbau in Anthrazit; mit Zubehör: Dekor „Dressur“



KOMPLETTE SERIENAUSSTATTUNG	Seite 46 – 47
ZUBEHÖRPROGRAMM	Seite 102 – 104

* 100 km/h-Voraussetzung bezieht sich auf die deutsche Straßenverkehrsordnung
** Gebrauchsmustergeschützt und zum Patent angemeldet

SERIENAUSSTATTUNG für Uno & Duo.

									
 UNO C	1600 kg	2730 mm	1860 mm	4500 mm	2300 mm	1300 mm	3100 mm	848 kg	 (oder Stute/Fohlen)
 DUO ESPRIT C	2000 kg	2730 mm	2200 mm	4500 mm	2300 mm	1650 mm	3100 mm	1161 kg	
 DUO C	2400 kg*	2730 mm	2200 mm	4500 mm	2300 mm	1650 mm	3100 mm	1539 kg	
 DUO R	2400 kg*	2730 mm	2200 mm	4500 mm	2300 mm	1650 mm	3280 mm	1509 kg	

Konstruktions- und Ausstattungsänderungen vorbehalten. Gewichte und Maße annähernd, diese können sich aufgrund von Zusatzausstattungen ändern. * Serienmäßig 2400 kg; Ablastung auf 2000 kg möglich

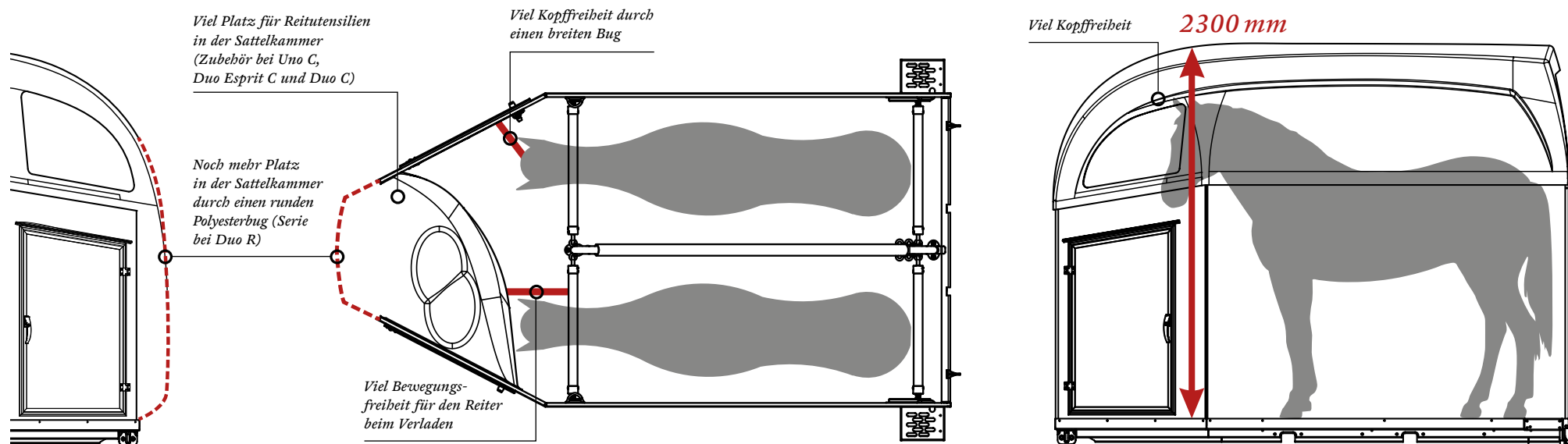

CHASSIS



OPTIMALE STRASSENLAGE

durch das tiefergelegte Comfort-Federungs-Fabrgestell mit Radstoßdämpfer und 100 km/h-Voraussetzung**

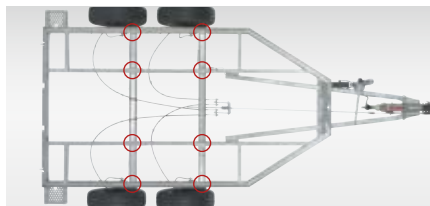

GEMACHT FÜR HOHE BELASTUNG

durch 8-fach mit der Längsträgerkonstruktion verschraubte Achsen und den geschweißten, feuerverzinkten Stahlrahmen



SICHERES AN- UND ABKUPPELN

durch die abschließbare Gusskupplung mit ummanteltem Komfortgriff und Soft-Top (Anfahrerschutz, Duo Esprit C mit nicht abschließbarer Standardkupplung)

WEITERE SERIENAUSSTATTUNG

- Verschraubte V-Deichsel mit autom. Stützrad
- Große Beleuchtungseinheit mit Rückfahrcheinwerfer und 13-poligem Stecker
- Großdimensionierte 14" Qualitätsbereifung (Duo Esprit C: 13")

AUSSENAUFBAU



FORMSCHÖN UND FRISCHLUFT

durch die Silber-Metallic Polyesterhaube mit großen, blendfreien Aufstellfenstern für optimalen Lufteinlass (Duo Esprit C mit abweichender Fensterausführung)



OPTIMALES RAUMKLIMA

durch den Planenlift mit integriertem Netz***, schützt auch vor Regen und Kälte (Duo Esprit nur Planenlift)



MASSIVER AUFTRITT

durch den hochwertigen Kennzeichenhalter mit 2 integrierten Auftritten (Duo Esprit C mit einfachem Auftritt)

WEITERE SERIENAUSSTATTUNG

- Kunststoffbeschichteter Plywood-Aufbau
- V2A-Edelstahlverschraubung am Aufbau
- Schlagfeste Kunststoffkotflügel
- Hebevorrückung an Hinterklappe
- 4 Stahlstreben an der Hinterklappe (Uno mit 3 Stahlstreben) und 2 massive, spezialgelochte Heckstreben pro Seite, hintere Strebe geschlossen (außer Duo Esprit C)
- Rangiergriff (außer Duo Esprit C)
- Dekorstreifen an Seitenwand mit Pferdekopf (außer Duo Esprit C)
- Abschließbare Türen mit 3-Punkt-Türverriegelung

INNENAUSSTATTUNG

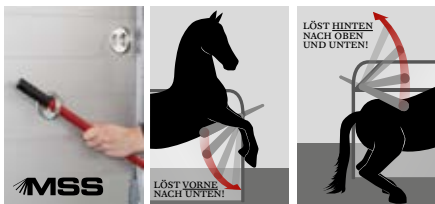

DIE SICHERHEITSREVOLUTION

durch das höhen- und längenverstellbare Sicherheitsboxenstangen-System (Paniksystem) Multi Safe System**** für vorne und hinten (Uno und Duo Esprit C mit Sicherheitskettchen)

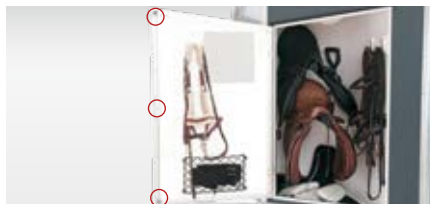

VIEL PLATZ FÜR REITUTENSILIEN

durch die praktische Sattelkammer (Serie bei Duo R) mit 3-Punkt-Türverriegelung; ein Universalschlüssel schließt alle Türen und die Gusskupplung (außer Duo Esprit C)



OPTIMALER HALT

durch Spezial-Quertrittleisten und Seitenstops auf Hinterklappenbelag

WEITERE SERIENAUSSTATTUNG

- PVC-Klarsichttrennwand, flexibel mit PVC-Oberteil (außer Uno C und Duo Esprit C); siehe auch Seite 14
- Gummiboden mit rutschfester Textilstruktur, verklebt und versiegelt
- Beruhigendes, blaues LED-Transportlicht mit separatem Schalter – von weiß auf blau schaltbar
- Duo R: Sattelkammer mit Ablagefach, ausziehbaren und höhenverstellbaren Sattelhaltern, Kunststoffschaufel, Teleskopbesen, Spiegel, Türnetz, Schabrackenhalter und Innenbeleuchtung

** 100 km/h-Voraussetzung bezieht sich auf die deutsche Straßenverkehrsordnung *** Gebrauchsmustergeschützt **** Gebrauchsmustergeschützt und zum Patent angemeldet

Die CHAMPION & COMFORT Familie.



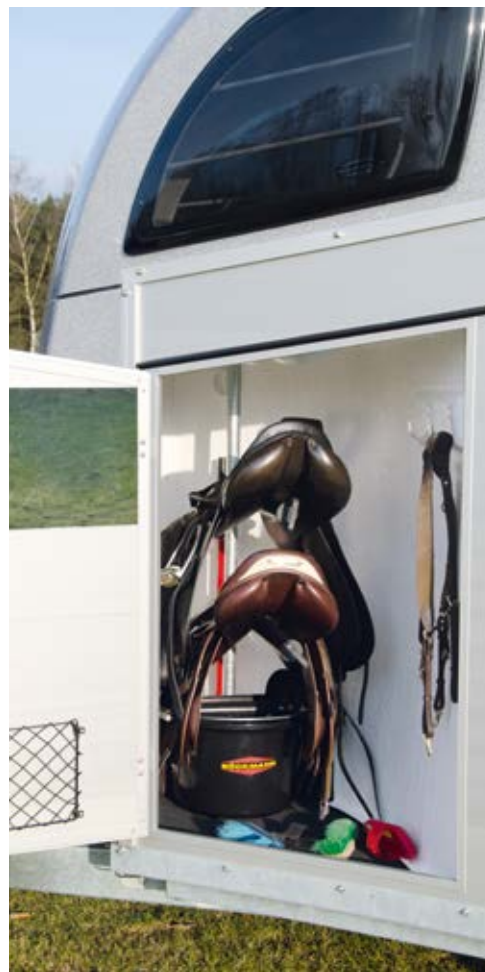

SEHEN GLÄNZEND AUS. HALTEN HÖCHSTEN ANSPRÜCHEN STAND.

Die Champion Familie mit eloxiertem Aluminium-Aufbau und die Comfort Familie mit verstärktem Vollpolyester-Aufbau sind besonders robust und langlebig. Schließlich wurden sie speziell für den täglichen Einsatz entwickelt. Die serienmäßigen Highlights wie z. B. das Sicherheitsboxenstangen-System Multi Safe System (MSS), der massive Qualitäts-Vollaluminiumboden oder die im Polyester-Bug eingebaute Sattelkammer erfüllen die hohen Ansprüche von Pferd und Reiter. Die Optik bleibt dabei natürlich nicht auf der Strecke: Das unverwechselbare Design überzeugt auf ganzer Linie und hinterlässt auf jeder Fahrt einen glänzenden Eindruck.



CHAMPION C
CHAMPION ESPRIT C
CHAMPION UNO C
Seite 50 - 51

CHAMPION R
BIG CHAMPION R
Seite 52 - 53

COMFORT
Seite 54 - 55



KURZINFO

PFERDEANZAHL

Champion C



Champion Esprit C



Champion Uno C



(oder Stute/Fohlen)

ALUMINIUM-AUFBAU

Mehr Infos auf den
Seiten 106 - 107



Eloxiertes
Aluminium

POLYESTER-HAUBE

Mehr Infos auf den
Seiten 106 - 107



Silber-
Metalllic
(Serie)



Dunkelblau-
Metalllic
(ohne Aufpreis)



Grün-
Metalllic
(ohne Aufpreis)

(außer
Champion Esprit C)



Anthrazit-
Metalllic
(ohne Aufpreis)



Rot-
Metalllic
(ohne Aufpreis)



Braun-
Metalllic
(ohne Aufpreis)



Weiß
(ohne Aufpreis)



Silbergrau
(mit Aufpreis)



Schiefergrau
(mit Aufpreis)



Royalblau
(mit Aufpreis)



Rapsgold
(mit Aufpreis)



Feuerrot
(mit Aufpreis)



Magenta
(mit Aufpreis)



Tieforange
(mit Aufpreis)



Gelbgrün
(mit Aufpreis)

FAHRWERK (Serie)



Comfort-Federungs-Fabrgestell
„CFFplus“ mit Radstoßdämpfer
und 100 km/h-Voraussetzung*

CFF^{PLUS}

FAHRWERK (Option, außer Champion Esprit C)



World-Class-Fabrgestell
nach Automobilstandard
mit Radstoßdämpfer und
100 km/h-Voraussetzung*

WCF^{PLUS}

SERIEN- AUSSTATTUNG (außer Champion Esprit C)

Sicherheitsboxenstangen-
System Multi Safe System**

MSS

ZUSÄTZLICHE MODELL- AUSFÜHRUNG (außer Champion Esprit C)



Kutsche

Seite 100



Western

Seite 100



Pony

Seite 101



Isländer

Seite 101

CHAMPION C



Attraktive Finanzierungsmöglichkeiten. Mehr Infos auf Seite 111. Sprechen Sie uns an!



CHAMPION C
mit Zubehör:
Polyesterhaube
in Grün-Metallic



CHAMPION ESPRIT C
Polyesterhaube nur in
Silber-Metallic erhältlich

CHAMPION C

CHAMPION ESPRIT C

CHAMPION UNO C

Der Champion C und Champion Esprit C für zwei Pferde sowie der Champion Uno C für ein Pferd – bzw. für eine Stute mit Fohlen – sind mit robusten Aluminium-Seitenwänden (1500 mm hoch), Trittschutz und dem serienmäßigen Qualitäts-Vollaluminiumboden ausgestattet.

HIGHLIGHTS DER SERIENAUSSTATTUNG



CHAMPION
COMFORT



CHAMPION C
mit Zubehör: Polyester-
Heckklappe statt Planenlift
mit integriertem Netz



CHAMPION UNO C
mit Zubehör: Dekor „Stute mit Fohlen“

MEHR KOMFORT UND LANGLEBIGKEIT

durch die Boxenstangen-Zusatzpolsterung (1), die Seitenpolsterung (2, außer Champion Esprit C) und den Trittschutz an beiden Seitenwänden (3, außer Champion Uno Esprit C)





KOMPLETTE SERIENAUSSTATTUNG	Seite 56 – 57
ZUBEHÖRPROGRAMM	Seite 102 – 104

* 100 km/h-Voraussetzung bezieht sich auf die deutsche Straßenverkehrsordnung
** Gebrauchsmustergeschützt und zum Patent angemeldet

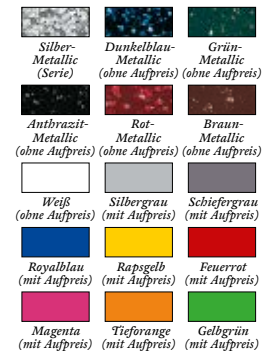

KURZINFO

PFERDEANZAHL  ALUMINIUM-
AUFBAUMehr Infos auf den
Seiten 106 - 107
Eloxiertes
AluminiumPOLYESTER-
HAUBE & -BUGMehr Infos auf den
Seiten 106 - 107FAHRWERK
(Serie)Comfort-Federungs-Fabrgestell
„CFFplus“ mit Radstoßdämpfer
und 100 km/h-Voraussetzung*(Big Champion R serienmäßig mit
World-Class-Fabrgestell „WCPlus“)FAHRWERK
(Option bei
Champion R,
Serie bei
Big Champion R)World-Class-Fabrgestell
nach Automobilstandard
mit Radstoßdämpfer und
100 km/h-Voraussetzung*SERIEN-
AUSSTATTUNGSicherheitsboxenstangen-
System Multi Safe System**ZUSÄTZLICHE
MODELL-
AUSFÜHRUNG Western Seite 100
(nur bei Big Champion R)

CHAMPION R

mit Zubehör: Polyesterhaube und
-bug in Dunkelblau-Metallic,
Polyester-Seitenstrebenabdeckung
und Polyester-Einzelradkotflügel
sowie Dekor „Turnier“

CHAMPION R
mit Zubehör:
Polyesterhaube und -bug
in Rot-Metallic



CHAMPION R
mit Zubehör: Dekor
„Pferdekopf groß“



CHAMPION R BIG CHAMPION R

Die Champion R-Modelle verfügen über einen Polyesterbug, der den Frontbereich deutlich vergrößert, und eine großzügige Sattelkammer. Der Big Champion R, mit einer Extraportion Platz, sorgt durch eine Innenlänge von 3415 mm und eine Innenbreite von 1750 mm für ein besonders großes Raumangebot.

HIGHLIGHT DER SERIENAUSSTATTUNG



CHAMPION
COMFORT



CHAMPION R



BIG CHAMPION R
mit Zubehör: Polyesterhaube und -bug
in Magenta (Sonderfarbe aufpreispflichtig) sowie
Dekor „Springferd“ (Serie bei Big Champion R)

VIEL PLATZ FÜR REITUTENSILIEN

durch die mit Ablagefach, ausziehbaren Sattelhaltern, Kunststoffschaufel, Teleskopbesen, Spiegel, Türnetz, Schabrackenhalter und einer Innenbeleuchtung ausgestatteten Sattelkammer



KOMPLETTE SERIENAUSSTATTUNG	Seite 56 – 57
ZUBEHÖRPROGRAMM	Seite 102 – 104

* 100 km/h-Voraussetzung bezieht sich auf die deutsche Straßenverkehrsordnung
** Gebrauchsmustergeschützt und zum Patent angemeldet



KURZINFO

PFERDEANZAHL  

VOLL-POLYESTER-AUFBAU

Mehr Infos auf den Seiten 106 - 107

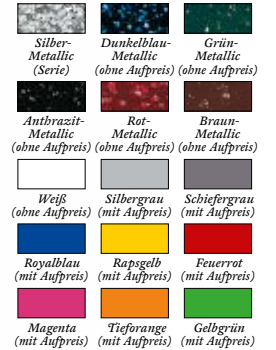

FAHRWERK (Serie)



Comfort-Federungs-Fabrgestell „CFFplus“ mit Radstoßdämpfer und 100 km/h-Voraussetzung*

CFF^{plus}

FAHRWERK (Option)



World-Class-Fabrwerk nach Automobilstandard mit Radstoßdämpfer und 100 km/h-Voraussetzung*

WCF^{plus}

SERIEN-AUSSTATTUNG

Sicherheitsboxenstangen-System Multi Safe System**

MSS

ZUSÄTZLICHE MODELL-AUSFÜHRUNG

 Western Seite 100

COMFORT

mit Zubehör: Vollpolyester-Aufbau in Anthrazit/Silber-Metallic sowie Polyester-Seitenstrebenabdeckung



Attraktive Finanzierungsmöglichkeiten. Mehr Infos auf Seite 111. Sprechen Sie uns an!

COMFORT

COMFORT
mit Zubehör:
Vollpolyester-Aufbau
in Rot-Metallic



COMFORT
Vollpolyester-
Aufbau in Silber-
Metallic; mit
Zubehör: Dekor
„Artline“



Sie werden direkt feststellen, warum wir diesen Pferdeanhänger „Comfort“ nennen. Erleben Sie jede Menge Fahrspaß durch die sportlich-dynamische Form und das Comfort-Federungs-Fahrgestell „CFFplus“. Dazu überzeugt der Comfort mit viel Platz im Kopfbereich für Ihr Pferd sowie zahlreichen Verstaumöglichkeiten in der Sattelkammer. Abgerundet wird die Ausstattung u. a. durch das Multi Safe System (MSS).

HIGHLIGHT DER SERIENAUSSTATTUNG



CHAMPION
COMFORT



COMFORT
mit Zubehör: Trittschutz



COMFORT
mit Zubehör: Vollpolyester-Aufbau in Gelbgrün
(Sonderfarbe aufpreispflichtig)

VIEL PLATZ FÜR REITUTENSILIEN

durch die mit Ablagefach, ausziehbaren Sattelhaltern, Kunststoffschaufel, Teleskopbesen, Spiegel, Türnetz, Schabrackenhalter und einer Innenbeleuchtung ausgestatteten Sattelkammer



KOMPLETTE
SERIENAUSSTATTUNG
ZUBEHÖRPROGRAMM

Seite 56 – 57

Seite 102 – 104

* 100 km/h-Voraussetzung bezieht sich auf die deutsche Straßenverkehrsordnung
** Gebrauchsmustergeschützt und zum Patent angemeldet

SERIENAUSSTATTUNG für Champion & Comfort.

CHAMPION UNO C	1600 kg	2730 mm	1830 mm	4490 mm	2300 mm	1300 mm	3100 mm	840 kg	(oder Stute/Fohlen)
CHAMPION ESPRIT C	2000 kg	2730 mm	2200 mm	4500 mm	2300 mm	1650 mm	3100 mm	1135 kg	
CHAMPION C	2400 kg*	2730 mm	2200 mm	4500 mm	2300 mm	1650 mm	3100 mm	1502 kg	
CHAMPION R	2400 kg*	2730 mm	2200 mm	4500 mm	2300 mm	1650 mm	3280 mm	1497 kg	
BIG CHAMPION R	2400 kg*	2730 mm	2300 mm	4850 mm	2300 mm	1750 mm	3415 mm	1401 kg	
COMFORT	2400 kg*	2730 mm	2200 mm	4500 mm	2300 mm	1650 mm	3280 mm	1501 kg	

Konstruktions- und Ausstattungsänderungen vorbehalten. Gewichte und Maße annähernd, diese können sich aufgrund von Zusatzausstattungen ändern. * Serienmäßig 2400 kg; Ablastung auf 2000 kg möglich

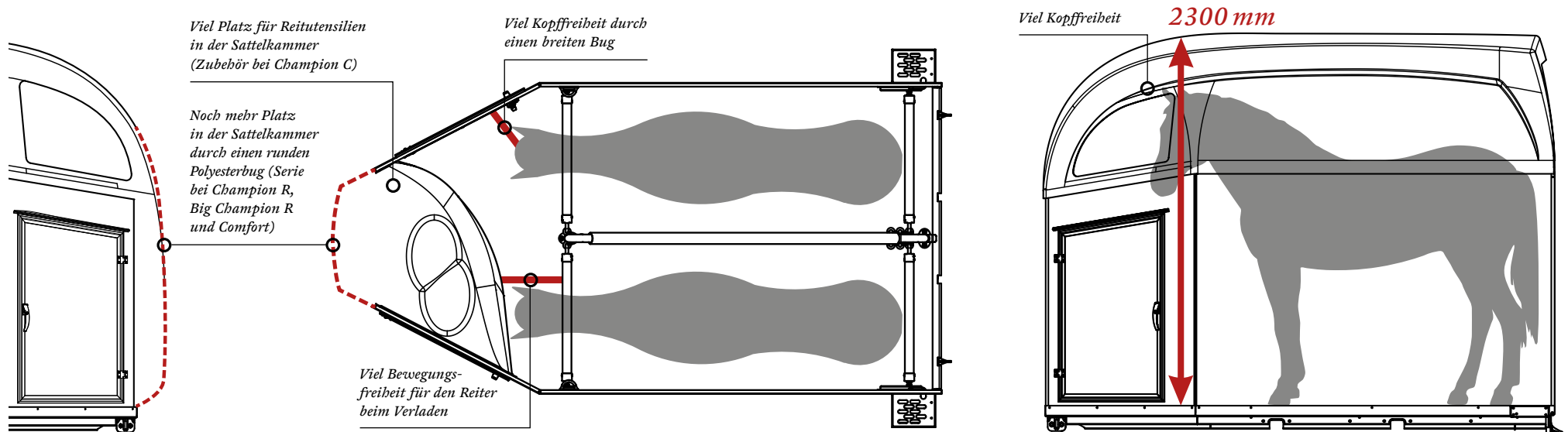

CHASSIS

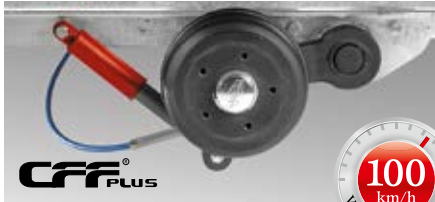

OPTIMALE STRASSENLAGE

durch das tiefergelegte Comfort-Federungs-Fabrgestell mit Radstoßdämpfer und 100 km/h-Voraussetzung** (Big Champion R serienmäßig mit World-Class-Fabwerk „WCFplus“)

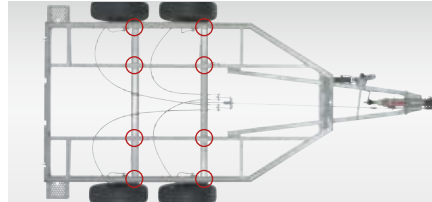

GEMACHT FÜR HOHE BELASTUNG

durch 8-fach mit der Längsträgerkonstruktion verschraubte Achsen und den geschweißten, feuerverzinkten Stahlrahmen

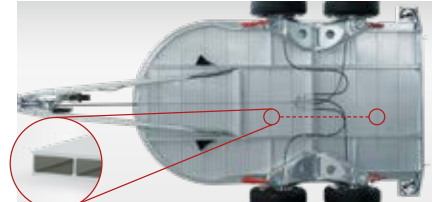

ROBUST UND UNVERROTTFBAR

durch den massiven Qualitäts-Vollaluminiumboden (Zubehör beim Comfort)

WEITERE SERIENAUSSTATTUNG

- Verschraubte V-Deichsel mit autom. Stützrad
- Abschließbare Gusskupplung mit ummanteltem Komfortgriff und Soft-Top (Anfaberschutz, außer Champion Esprit C)
- Große Beleuchtungseinheit mit Rückfahrcheinwerfer und 13-poligem Stecker
- Großdimensionierte 14" Qualitätsbereifung (Champion Esprit C: 13")

AUSSENAUFBAU



FORMSCHÖN UND FRISCHLUFT

durch die Silber-Metallic Polyesterhaube mit großen, blendfreien Aufstellfenstern für optimalen Lufteinlass (Champion Esprit C mit abweichender Fensterausführung)



OPTIMALES RAUMKLIMA

durch den Planenlift mit integriertem Netz***, schützt auch vor Regen und Kälte (Champion Esprit C nur Planenlift)

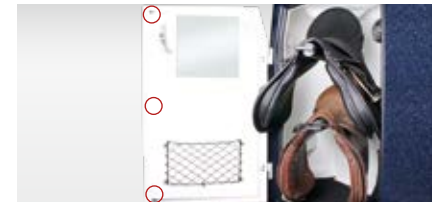

SICHERES VERSCHLIESSEN

durch die 3-Punkt-Türverriegelung; ein Universalschlüssel schließt alle Türen und die Gusskupplung (Champion Esprit C mit nicht abschließbarer Standardkupplung)

WEITERE SERIENAUSSTATTUNG

- Vollpolyester-Aufbau (Comfort) bzw. eloxierter, doppelwandiger Aluminium-Aufbau (Champion)
- V2A-Edelstahlverschraubung am Aufbau
- Schlagfeste Kunststoffkotflügel
- Hebevorrichtung an Hinterklappe
- Kennzeichenhalter mit 2 integrierten Aufritten (außer Champion Esprit C)
- Dekorstreifen an Seitenwand mit Pferdekopf sowie Pferdekopf-Dekor an Hinterklappe (außer Champion Esprit C)
- Heckstreben geschlossen (außer Champion Esprit C)

INNENAUSSTATTUNG

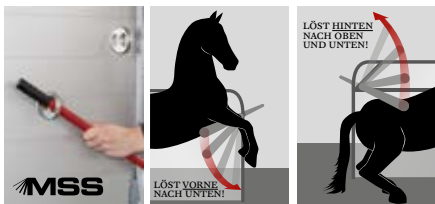

DIE SICHERHEITSREVOLUTION

durch das höhen- und längenverstellbare Sicherheitsboxenstangen-System (Paniksystem) Multi Safe System**** für vorne und hinten (Champion Uno C und Champion Esprit C mit Sicherheitskettchen)



BEQUEMER STAND

durch die vorderen Boxenstangen-Zusatzpolsterungen (außer Champion Esprit C)



KOMFORT UND LANGLEBIGKEIT

durch Seitenpolsterung und Trittschutz (Kunststoff) an beiden Seitenwänden (außer Champion Esprit C, Trittschutz Zubehör beim Comfort)

WEITERE SERIENAUSSTATTUNG

- PVC-Klarsichttrennwand, flexibel mit PVC-Oberteil (außer Champion Uno C und Champion Esprit C); siehe auch Seite 14
- Gummiboden mit rutschfester Textilstruktur, verklebt und versiegelt
- Gummibelag auf Hinterklappe mit Spezialquertritleisten, Ablaufrinne und Seitenstops
- Beruhigendes, blaues LED-Transportlicht mit separatem Schalter – von weiß auf blau schaltbar
- Champion R, Big Champion R und Comfort: Sattelkammer mit Ablagefach, ausziehbaren und höhenverstellbaren Sattelhaltern, Kunststoffschaukel, Teleskopbesen, Spiegel, Türnetz, Schabrackenhalter und Innenbeleuchtung

** 100 km/h-Voraussetzung bezieht sich auf die deutsche Straßenverkehrsordnung *** Gebrauchsmustergeschützt **** Gebrauchsmustergeschützt und zum Patent angemeldet

Die MASTER Familie.





PURE FASZINATION: UNSER MASTERWERK.

Mit ihrer durchgängigen Linienführung sorgt die Master Familie für Begeisterung – sportlich, elegant und aufregend. Sie glänzt mit serienmäßigen Polyester-Einzelradkotflügeln und -Seitenstrebenabdeckungen. Die exklusive Serienausstattung, wie beispielsweise eine durchdachte Innenraumbeleuchtung beim neuen Big Master L, der herausragende Fahrkomfort dank World-Class Fahrwerk „WCFplus“ nach Automobilstandard und das großzügige Raumangebot stehen dem Design und dem höchsten Sicherheitsanspruch in nichts nach. Hierfür sorgen u. a. die serienmäßige Seitenpolsterung, der seitliche Trittschutz oder auch das Multi Safe System (MSS).



MASTER
Seite 60 – 61

BIG MASTER
BIG MASTER L
Seite 62 – 63



GRAND MASTER
Seite 64 – 65

















KURZINFO

PFERDEANZAHL  

VOLL-POLYESTER-AUFBAU

Mehr Infos auf den Seiten 106 - 107

		
Silber-Metallic (Serie)	Dunkelblau-Metallic (ohne Aufpreis)	Grün-Metallic (ohne Aufpreis)
		
Antbrunz-Metallic (ohne Aufpreis)	Rot-Metallic (ohne Aufpreis)	Braun-Metallic (ohne Aufpreis)
		
Weiß (ohne Aufpreis)	Silbergrau (mit Aufpreis)	Schiefergrau (mit Aufpreis)
		
Royalblau (mit Aufpreis)	Rapsgebl (mit Aufpreis)	Feuerrot (mit Aufpreis)
		
Magenta (mit Aufpreis)	Tieforange (mit Aufpreis)	Gelbgrün (mit Aufpreis)

FAHRWERK (Serie)



World-Class-Fahrwerk nach Automobilstandard mit Radstoßdämpfer und 100 km/h-Voraussetzung*

WCF^{PLUS}

SERIEN-AUSSTATTUNG

Sicherheitsboxenstangen-System Multi Safe System**

MSS

MASTER

Vollpolyester-Aufbau in Silber-Metallic; mit Zubehör: Dekor „Starker Trab bunt“



Attraktive Finanzierungsmöglichkeiten. Mehr Infos auf Seite 111. Sprechen Sie uns an!

MASTER

MASTER
Vollpolyester-Aufbau in
Rapsgebl (Sonderfarbe
aufpreispflichtig)



MASTER
Vollpolyester-
Aufbau in
Grün-Metallic



Zeitlose Eleganz in Kombination mit einer exklusiven Ausstattung und großdimensionierten Abmessungen: Mit dem Master bleiben keine Wünsche offen! Neben den Polyester-Einzelradkotflügeln und -Seitenstrebenabdeckungen bietet der Master auch einen Fahr- und Federungskomfort nach Automobilstandard durch das serienmäßige World-Class-Fahrwerk „WCFplus“ – inklusive 100 km/h-Voraussetzung*.

HIGHLIGHT DER SERIENAUSSTATTUNG



WCF[®] PLUS



NOCH MEHR FAHRKOMFORT

durch das World-Class-Fahrwerk nach Automobilstandard mit Radstoßdämpfer und 100 km/h-Voraussetzung*, Einzelradaufhängung und Schraubenfederung



MASTER
Vollpolyester-Aufbau in Dunkelblau/
Silber-Metallic; mit Zubehör: Polyester-Heckklappe
statt Planenlift mit integriertem Netz



MASTER
Vollpolyester-Aufbau in Feuerrot
(Sonderfarbe aufpreispflichtig); mit Zubehör:
Dekor „Stute mit Fohlen“





KOMPLETTE SERIENAUSSTATTUNG	Seite 66 – 67
ZUBEHÖRPROGRAMM	Seite 102 – 104

* 100 km/h-Voraussetzung bezieht sich auf die deutsche Straßenverkehrsordnung
** Gebrauchsmustergeschützt und zum Patent angemeldet

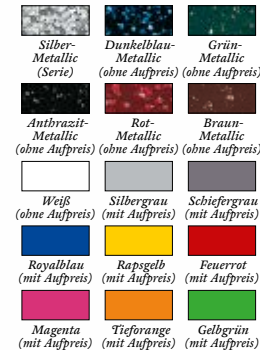

KURZINFO

PFERDEANZAHL  VOLL-
POLYESTER-
AUFBAUMehr Infos auf den
Seiten 106 - 107FAHRWERK
(Serie)World-Class-Fahrwerk
nach Automobilstandard
mit Radstoßdämpfer und
100 km/h-Voraussetzung*WCF^{PLUS}SERIEN-
AUSSTATTUNGSicherheitsboxenstangen-
System Multi Safe System**

ZUSÄTZLICHE
MODELL-
AUSFÜHRUNG
 Western Seite 100

BIG MASTER

Vollpolyester-Aufbau in Dunkelblau-
Metallic; mit Zubehör: Aluminiumfelgen
und Dekor „Artline“

Attraktive Finanzierungsmöglichkeiten. Mehr Infos auf Seite 111. Sprechen Sie uns an!

BIG MASTER
Vollpolyester-Aufbau
in Anthrazit-Metallic



BIG MASTER
Vollpolyester-
Aufbau in Weiß



BIG MASTER BIG MASTER L

Zeigen Sie Größe: Beim Big Master wurde mit einer Innenlänge von 3600 mm und einer Innenbreite von 1750 mm besonderer Wert auf ein großdimensioniertes Raumangebot gelegt. Der neue Big Master L überzeugt mit einem noch größeren Platzangebot. Serienmäßig sind u. a. eine große Sattelkammer sowie das World-Class-Fahrwerk „WCFplus“ nach Automobilstandard.

HIGHLIGHT DER SERIENAUSSTATTUNG



ENTSPANNTER TRANSPORT

durch das beruhigende, blaue LED-Transportlicht – von weiß auf blau schaltbar.



BIG MASTER
mit Zubehör: Ablagebügel, seitliche Schiebefenster und Vollpolyester-Aufbau in Tieforange (Sonderfarbe aufpreispflichtig)

NEU BIG MASTER L

Vollpolyester-Aufbau in Feuerrot (Sonderfarbe aufpreispflichtig), mit Zubehör: Seitenstrebenabdeckungen und Kunststoffkotflügel in anthrazit-metallic



KOMPLETTE SERIENAUSSTATTUNG	Seite 66 – 67
ZUBEHÖRPROGRAMM	Seite 102 – 104

* 100 km/h-Voraussetzung bezieht sich auf die deutsche Straßenverkehrsordnung
** Gebrauchsmustergeschützt und zum Patent angemeldet



KURZINFO

PFERDEANZAHL  

VOLL-POLYESTER-AUFBAU

Mehr Infos auf den Seiten 106 - 107

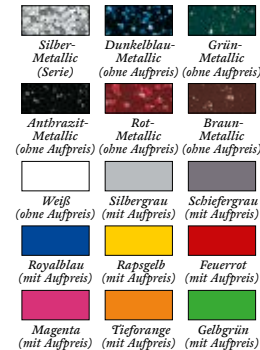

FAHRWERK (Serie)



World-Class-Fahrwerk nach Automobilstandard mit Radstoßdämpfer und 100 km/h-Voraussetzung*

WCF^{PLUS}

SERIEN-AUSSTATTUNG

Sicherheitsboxenstangen-System Multi Safe System**

MSS

ZUSÄTZLICHE MODELL-AUSFÜHRUNG

 Western Seite 100

GRAND MASTER

Vollpolyester-Aufbau in Weiß; mit Zubehör: Dekor „Turnier Graustufen“



Attraktive Finanzierungsmöglichkeiten. Mehr Infos auf Seite 111. Sprechen Sie uns an!

GRAND MASTER SKA
Vollpolyester-Aufbau
in Weiß



GRAND MASTER SKA
Vollpolyester-Aufbau in Royalblau
(Sonderfarbe aufpreispflichtig)



GRAND MASTER SR
Vollpolyester-Aufbau in Weiß



GRAND MASTER SR
Vollpolyester-Aufbau in Rot-Metallic

GRAND MASTER

Ein echtes Raumwunder: Der neue Grand Master bietet extra viel Platz für Pferd und Reiter. Die zwei Modelle SKA (Sattelraum von außen zugänglich) und SR (großer und begehrter Sattelraum) glänzen nicht nur durch das unverwechselbare Design, sondern bieten auch jede Menge Highlights, wie z.B. das beruhigende, blaue LED-Transportlicht und das sehr variable Mittelpfosten-Trennwand-System.

HIGHLIGHT DER SERIENAUSSTATTUNG



VIEL PLATZ FÜR REITUTENSILIEN



















durch den von innen und außen zugänglichen Sattelraum mit mannsboher Zugangstür innen beim Grand Master SR (Grand Master SKA mit Sattelkammer, siehe Seite 66).



KOMPLETTE SERIENAUSSTATTUNG	Seite 66 – 67
ZUBEHÖRPROGRAMM	Seite 102 – 104

* 100 km/h-Voraussetzung bezieht sich auf die deutsche Straßenverkehrsordnung
** Gebrauchsmustergeschützt und zum Patent angemeldet

SERIENAUSSTATTUNG für Master.

									
 MASTER	2400 kg	2770 mm	2220 mm	4515 mm	2350 mm	1650 mm	3260 mm	1461 kg	
 BIG MASTER	2400 kg	2720 mm	2320 mm	4950 mm	2300 mm	1750 mm	3600 mm	1393 kg	
 BIG MASTER L	2400 kg	2780 mm	2310 mm	5260 mm	2300 mm	1750 mm	3900 mm	1238 kg	
 GRAND MASTER SKA	2700 kg	2780 mm	2310 mm	5260 mm	2300 mm	1750 mm	3900 mm	1541 kg	
 GRAND MASTER SR	2700 kg	2780 mm	2310 mm	5260 mm	2300 mm	1750 mm	3900 mm	1499 kg	

Konstruktions- und Ausstattungsänderungen vorbehalten. Gewichte und Maße annähernd, diese können sich aufgrund von Zusatzausstattungen ändern.

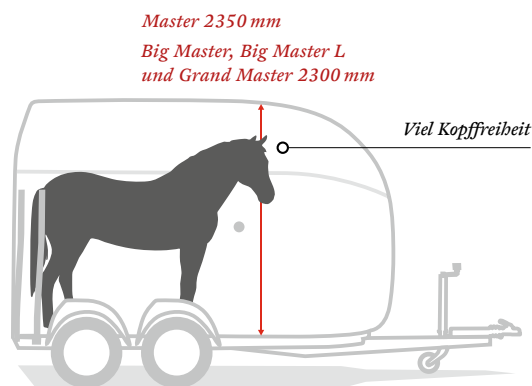

SATTELKAMMER MASTER



VIEL PLATZ FÜR REITUTENSILIEN

durch die geräumige Sattelkammer mit ausziehbaren und höhenverstellbaren Sattelbaltern, einem Ablagefach, Kunststoffschaufel, Teleskopbesen, Spiegel, Türnetz, Schabrackenhalter sowie einer Innenbeleuchtung

SATTELKAMMER BIG MASTER UND GRAND MASTER SKA

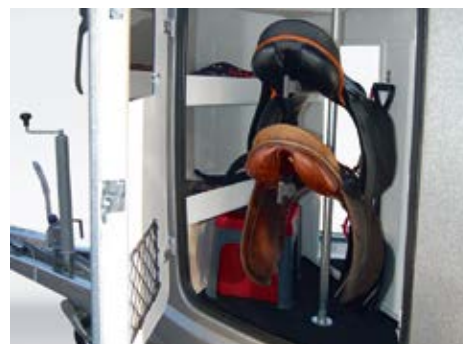

DOPPELT ZUGÄNLICH

durch eine innenliegende zweite Tür zum Innenraum (Ausstattung wie bei Master-Sattelkammer mit zusätzlichem Ablagefach und 2 einhängbaren Futtertrögen)

SATTELRAUM GRAND MASTER SR



VIEL PLATZ FÜR REITUTENSILIEN

durch den von innen und außen zugänglichen Sattelraum mit mansbober Zugangstür innen

CHASSIS



NOCH MEHR FAHRKOMFORT

durch das World-Class-Fahrwerk nach Automobilstandard mit Radstoßdämpfer und 100 km/h-Voraussetzung*

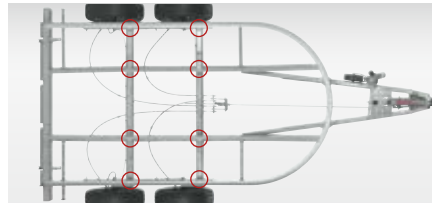

GEMACHT FÜR HOHE BELASTUNG

durch 8-fach mit der Längsträgerkonstruktion verschraubte Achsen und den geschweißten, feuerverzinkten Stahlrahmen

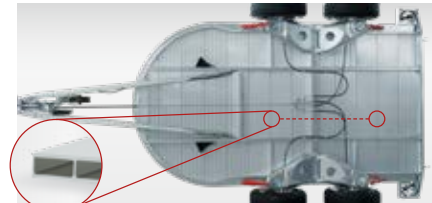

ROBUST UND UNVERROTTFBAR

durch den massiven Qualitäts-Vollaluminiumboden

WEITERE SERIENAUSSTATTUNG

- Verschraubte V-Deichsel mit autom. Stützrad
- Abschließbare Gusskupplung mit ummanteltem Komfortgriff und Soft-Top (Anfahrerschutz)
- Große Beleuchtungseinheit mit Rückfahrcheinwerfer und 13-poligem Stecker
- Großdimensionierte Qualitätsbereifung

AUSSENAUFBAU



GUTE BELÜFTUNG

durch die nach hinten aufstellbaren, blendfreien und großen Aufstellfenster



OPTIMALES RAUMKLIMA

durch den Planenlift mit integriertem Netz** (schützt auch vor Regen und Kälte)



OPTISCHES HIGHLIGHT

durch die Polyester-Seitenstrebenabdeckung und die Polyester-Einzelradkotflügel in Aufbaufarbe

WEITERE SERIENAUSSTATTUNG

- Vollpolyester-Aufbau
- V2A-Edelstahlverschraubung am Aufbau
- Hebevorrichtung an Hinterklappe
- Doppelt geschlossene Heckstreben
- Kennzeichenhalter mit 2 integrierten Auftritten
- Rangiergriff
- Pferdekopf-Dekor an Hinterklappe
- Abschließbare Türen mit 3-Punkt-Türverriegelung

INNENAUSSTATTUNG

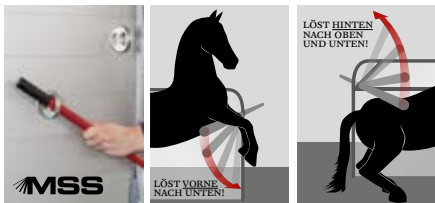

DIE SICHERHEITSREVOLUTION

durch das höhen- und längenverstellbare Sicherheitsboxenstangen-System (Paniksystem) Multi Safe System*** für vorne und hinten



BEQUEMER STAND

durch die vorderen Boxenstangen-Zusatzpolsterungen



KOMFORT UND LANGLEBIGKEIT

durch Seitenpolsterung und Trittschutz (Kunststoff) an beiden Seitenwänden

WEITERE SERIENAUSSTATTUNG

- PVC-Klarsichttrennwand, flexibel mit PVC-Oberteil; siehe auch Seite 14
- Gummiboden mit rutschfester Textilstruktur, verklebt und versiegelt
- Gummibelag auf Hinterklappe mit Spezialquertritleisten, Ablaufrinne und Seitenstops
- Beruhigendes, blaues LED-Transportlicht mit separatem Schalter – von weiß auf blau schaltbar
- Verschleißmatte
- 2 Futtertröge mit Halter
- Aluminium-Mittelpfosten-Trennwand (Grand Master Modelle)
- Begehbare Sattelraum (Grand Master SR)

* 100 km/h-Voraussetzung bezieht sich auf die deutsche Straßenverkehrsordnung ** Gebrauchsmustergeschützt *** Gebrauchsmustergeschützt und zum Patent angemeldet

Die PORTAX Familie.





ÜBERZEUGEND: MEHR PLATZ. MEHR KOMFORT.

Die Portax Familie überzeugt mit maximalem Komfort für Pferd und Reiter. Alle Modelle vereinen kinderleichtes Handling und hervorragendes Design mit einem großzügigen Raumangebot. So werden der Portax E, K und auch der SKA zu perfekten Begleitern für den Reiteralltag. Die Portax L Modelle zeichnen sich besonders durch ihr deutlich erweitertes Raumangebot aus. Exakt auf die Bedürfnisse von Pferd und Reiter zugeschnittene Raumkonzepte und zahlreiche Features bereits in der Serienausführung garantieren höchsten Komfort und maximale Sicherheit. Ein noch luxuriöseres Platzangebot bieten Ihnen die Modelle Big Portax und Mega Portax. Auch die zusätzliche Ausstattung und der extra große Sattelraum lassen keine Wünsche offen.



PORTAX E, K, SKA
Seite 70 - 73



PORTAX L E, K, SKA, SR
Seite 76 - 79



BIG PORTAX
Seite 82 - 83



MEGA PORTAX
Seite 84 - 85



KURZINFO

PFERDEANZAHL 

ALUMINIUM-AUFBAU

Mehr Infos auf den
Seiten 106 - 107



Eloxiertes
Aluminium

POLYESTER-HAUBE & -BUG

Mehr Infos auf den
Seiten 106 - 107



Silber-
Metallic
(Serie)



Dunkelblau-
Metallic
(ohne Aufpreis)



Grün-
Metallic
(ohne Aufpreis)



Anthrazit-
Metallic
(ohne Aufpreis)



Rot-
Metallic
(ohne Aufpreis)



Braun-
Metallic
(ohne Aufpreis)



Weiß
(ohne Aufpreis)



Silbergrau
(mit Aufpreis)



Schiefergrau
(mit Aufpreis)



Royalblau
(mit Aufpreis)



Rapselgelb
(mit Aufpreis)



Feuerrot
(mit Aufpreis)



Magenta
(mit Aufpreis)



Tieforange
(mit Aufpreis)



Gelbgrün
(mit Aufpreis)

FAHRWERK
(Serie)



World-Class-Fahrwerk
nach Automobilstandard
mit Radstoßdämpfer und
100 km/h-Voraussetzung*

WCF PLUS

SERIEN-AUSSTATTUNG

Sicherheitsboxenstangen-
System Multi Safe System**

MSS

PORTAX E

mit 2 mannsbohen Einstiegstüren
und einer Sattelkammer im Bug; mit Zubehör:
Polyesterhaube und -bug in Anthrazit-Metallic



Attraktive Finanzierungsmöglichkeiten. Mehr Infos auf Seite 111. Sprechen Sie uns an!



PORTAX SKA
Polyesterhaube und -bug
in Anthrazit-Metallic



Optimal für Reiter und für Züchter: Entdecken Sie die Vorteile der Portax Familie auf YouTube.

Jetzt den Code scannen!



PORTAX E
Polyesterhaube und -bug
in Silber-Metallic



PORTAX K

mit breiter und extra langer Entladeklappe vorne;
mit Zubehör: Polyesterhaube und -bug in
Dunkelblau-Metallic, je 2 seitliche Schiebefenster,
Polyester-Einzelradkoiflügel und Polyester-
Seitenstrebenabdeckung

PORTAX

Echte Raumwunder, überzeugendes Design: Der Portax E, K und SKA bieten viel Platz für Pferd und Reiter. Die serienmäßigen Ausstattungshighlights, wie beispielsweise dem World-Class-Fahrwerk „WCFplus“, einer Innenhöhe von 2300 mm und der Hinterklappe/1-Flügeltürkombination, machen die Portax Modelle zu perfekten Begleitern und echten Multitalenten. Entdecken Sie die vielfältigen Möglichkeiten auf den nächsten Seiten. Einfach umblättern!

HIGHLIGHT DER SERIENAUSSTATTUNG



WCF[®] PLUS



NOCH MEHR FAHRKOMFORT

durch das World-Class-Fahrwerk nach Automobilstandard mit Radstoßdämpfer und 100 km/h-Voraussetzung*, Einzelradaufhängung und Schraubenfederung



KOMPLETTE
SERIENAUSSTATTUNG
ZUBEHÖRPROGRAMM

Seite 74 – 75

Seite 102 – 104

* 100 km/h-Voraussetzung bezieht sich auf die deutsche Straßenverkehrsordnung
** Gebrauchsmustergeschützt und zum Patent angemeldet

PORTAX E

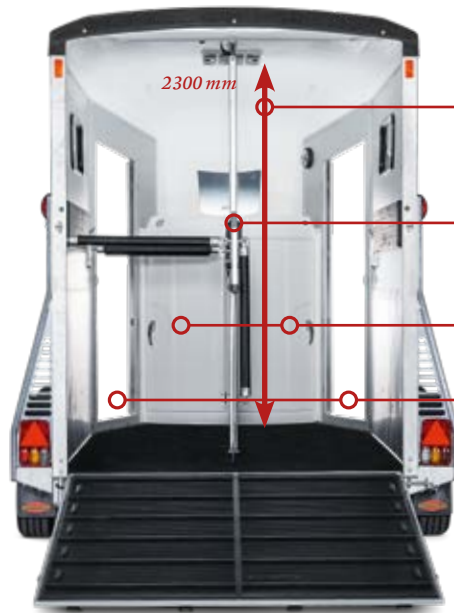

Viel Platz beim Aufsatteln durch das großzügige Raumangebot +

Viel Platz beim Ein- und Ausstieg durch die nach links und rechts schwenkbare Aluminium-Mittelposten-Trennwand +

Komfortabler Zugang zur Sattelkammer von jeder Seite durch 2 Türen und das frei drehbare Sattelkarussell +

Bequemer Einstieg durch 2 mannsbohe, abschließbare Einstiegstüren +

Überzeugen Sie sich vom komfortablen Pferdestandbereich des Portax: 

Jetzt den Code scannen!

HIGHLIGHTS DES PORTAX E

PORTAX K



Viel Platz beim Aufsatteln durch das großzügige Raumangebot +

Einfacher Ausstieg durch eine breite und extra lange vordere Entladeklappe +

Abbildung entspricht nicht der Serienausstattung.

HIGHLIGHTS DES PORTAX K



SÄTTEL BEIDSEITIG ERREICHBAR

durch das frei drehbare Sattelkarussell mit 2 Türen und 2 ausziehbaren Sattelhaltern. Die durch den breiten Bug besonders geräumige Sattelkammer ist mit Kunststoffschaukel, Teleskopbesen, Trensenbaken, Türnetzen und Spiegeln ausgestattet sowie bequem von innen und außen zu erreichen. Jetzt den Code scannen und das Video ansehen! 



SÄTTELN OHNE AUSSTIEGEN

durch die von innen erreichbare Sattelkammer und das großzügige Raumangebot mit einer Innenhöhe von 2300 mm



VIEL PLATZ FÜR REITUTENSILIEN

durch die Sattelkammer im Bug mit innenliegender Tür und schwenkbarem Sattelhalter für englische Sättel und Westernsättel. Die Sattelkammer ist mit Kunststoffschaukel, Teleskopbesen, Trensenbaken, Türnetz und Spiegel ausgestattet.



EINFACHER AUSSTIEG

durch eine breite und extra lange vordere Entladeklappe und Gummibelag mit integrierten Trittleisten

PORTAX SKA



Viel Platz beim Aufsatteln durch das großzügige Raumangebot

Von innen und außen zugängliche Sattelkammer mit schwenkbarem Sattelhalter für englische Sättel und Westernsättel

2300 mm

Abbildung entspricht nicht der Serienausstattung.

HIGHLIGHTS DES PORTAX SKA



BEQUEMER UND SCHNELLER ZUGANG ZUR SATTELKAMMER

durch die von innen und außen zugängliche Sattelkammer mit schwenkbarem Sattelhalter für englische Sättel. Die Sattelkammer ist mit Kunststoffschaufel, Teleskopbesen, Trensenbaken, Türnetz und Spiegel ausgestattet.

HIGHLIGHTS DER PORTAX SERIENAUSSTATTUNG



VIELE EINSATZMÖGLICHKEITEN

durch die serienmäßige Hinterklappe/1-Flügelkombi. So kann der Portax auch bequem von einem Stapler beladen werden, um z. B. Futtermittel oder Rundballen zu transportieren. Jetzt den Code scannen und das Video ansehen!



EINFACHE VERLADUNG FÜR PFERD & REITER

durch eine nach links und rechts schwenkbare Aluminium-Mittelpfosten-Trennwand. Jetzt den Code scannen und das Video ansehen!

HIGHLIGHTS DES PORTAX ZUBEHÖRPROGRAMMS

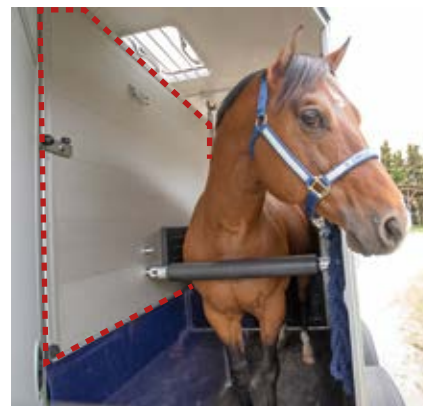

SICHERER TRANSPORT















durch eine nach links und rechts schwenkbare Aluminium-Mittelpfosten-Trennwand mit integrierter Kopftrennwand



LEICHT ZU ÖFFNEN

durch die mit Stoßdämpfer ausgestattete abschließbare Aluminium-Heckklappe (erbälthlich für alle Portax Modelle, serienmäßig Planenlift mit integriertem Netz)

SERIENAUSSTATTUNG für Portax.

									
 PORTAX SKA	2400 kg	2815 mm	2350 mm	4725 mm	2300 mm	1750 mm	3495 mm	1321 kg	
 PORTAX E	2400 kg	2815 mm	2350 mm	4725 mm	2300 mm	1750 mm	3495 mm	1321 kg	
 PORTAX K	2400 kg	2815 mm	2350 mm	4725 mm	2300 mm	1750 mm	3495 mm	1321 kg	

Konstruktions- und Ausstattungsänderungen vorbehalten. Gewichte und Maße annähernd, diese können sich aufgrund von Zusatzausstattungen ändern.

PORTAX SKA

Von innen und außen zugängliche Sattelkammer mit schwenkbarem Sattelhalter für englische Sättel und Westernsättel

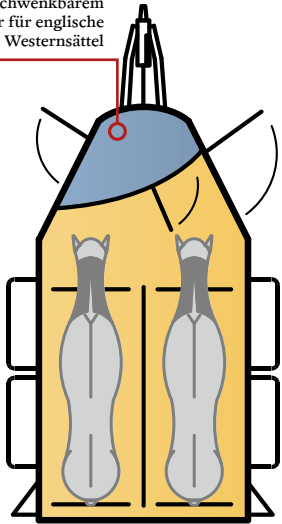

PORTAX K

Sattelkammer für englische Sättel und Westernsättel

Breite und extra lange vordere Entladeklappe

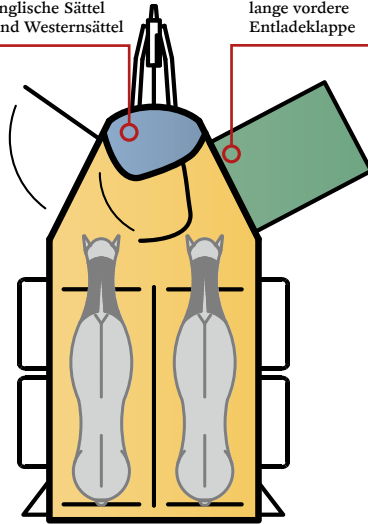

PORTAX E

Sattelkammer mit drehbarem Sattelkarussell für englische Sättel

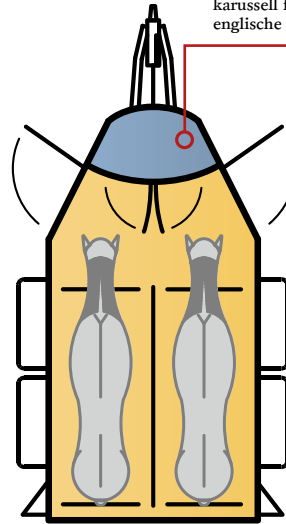

PORTAX SKA, E UND K

Viel Kopffreiheit durch eine Innenhöhe von 2300 mm

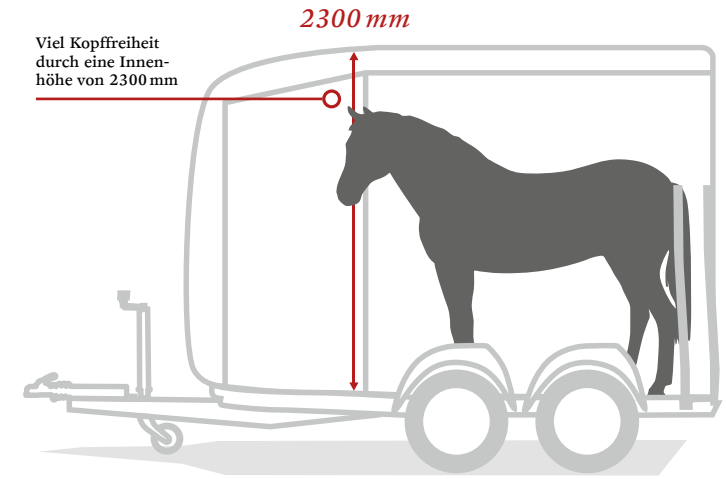

CHASSIS



NOCH MEHR FAHRKOMFORT

durch das World-Class-Fahrwerk nach Automobilstandard mit Radstoßdämpfer und 100 km/h-Voraussetzung*

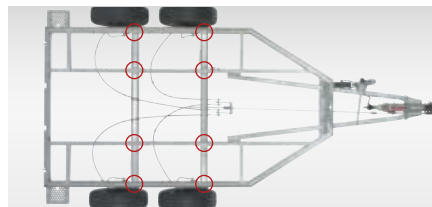

GEMACHT FÜR HOHE BELASTUNG

durch 8-fach mit der Längsträgerkonstruktion verschraubte Achsen und den geschweißten, feuerverzinkten Stahlrahmen



SICHERES AN- UND ABKUPPELN

durch die abschließbare Gusskupplung mit ummanteltem Komfortgriff und Soft-Top (Anfahrerschutz)

WEITERE SERIENAUSSTATTUNG

- Verschraubte V-Deichsel mit autom. Stützrad
- Große Beleuchtungseinheit mit Rückfahrcheinwerfer und 13-poligem Stecker
- Großdimensionierte Qualitätsbereifung
- Qualitäts-Vollaluminiumboden

AUSSENAUFBAU



VIELE EINSATZMÖGLICHKEITEN

durch die serienmäßige Hinterklappe/1-Flügelkombination



REGEN- UND KÄLTESCHUTZ

durch den Planenlift mit integriertem Netz**



OPTIMALES RAUMKLIMA

durch seitliche Schiebefenster, Panoramafenster in Polyesterbug und Dachlüfter

WEITERE SERIENAUSSTATTUNG

- Eloxierter, doppelwandiger Aluminium-Aufbau mit Polyesterhaube und -bug; hohe Bordwand von 2100 mm; Heckstreben geschlossen
- V2A-Edelstahlverschraubung am Aufbau
- Schlagfeste Kunststoffkotflügel
- Hebevorrückung an Hinterklappe
- Kennzeichenhalter mit 2 integrierten Auftritten
- Dekorstreifen an Seitenwand mit Pferdekopf sowie Pferdekopf-Dekor an Hinterklappe
- Abschließbare Türen mit 3-Punkt-Türverriegelung

INNENAUSSTATTUNG



DIE SICHERHEITSREVOLUTION

durch das höhen- und längenverstellbare Sicherheitsboxenstangen-System (Paniksystem) Multi Safe System*** für vorne und hinten



KOMFORT UND LANGLEBIGKEIT

durch die Boxenstangen-Zusatzpolsterung (1), die Seitenpolsterung (2) und den Trittschutz (Kunststoff) an beiden Seitenwänden (3)



VIEL PLATZ FÜR REITUTENSILIEN

durch die Sattelkammer im Bug; Portax SKA serienmäßig mit von außen zugänglicher Sattelkammer

WEITERE SERIENAUSSTATTUNG

- Nach links und rechts schwenkbare Aluminium-Mittelposten-Trennwand
- Gummiboden mit rutschfester Textilstruktur, verklebt und versiegelt
- Gummibelag auf Hinterklappe mit Spezialquertritleisten, Ablaufrinne und Seitenstops
- Beruhigendes, blaues LED-Transportlicht mit separatem Schalter – von weiß auf blau schaltbar

* 100 km/h-Voraussetzung bezieht sich auf die deutsche Straßenverkehrsordnung

** Gebrauchsmustergeschützt

*** Gebrauchsmustergeschützt und zum Patent angemeldet



KURZINFO

PFERDEANZAHL 

ALUMINIUM-AUFBAU

Mehr Infos auf den Seiten 106 – 107



POLYESTER-HAUBE & -BUG

Mehr Infos auf den Seiten 106 – 107

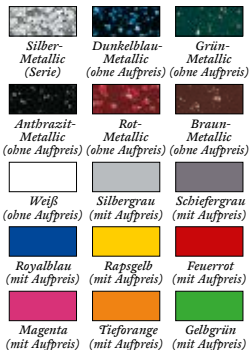

FAHRWERK (Serie)



World-Class-Fahrwerk nach Automobilstandard mit Radstoßdämpfer und 100 km/h-Voraussetzung*

WCF^{PLUS}

SERIEN-AUSSTATTUNG

Sicherheitsboxenstangen-System Multi Safe System**

MSS

PORTAX L SR

mit Zubehör: Polyesterhaube und -bug in Anthrazit-Metallic, Tür und Schiebefenster in Zwischenwand, Sattelschrank, Aluminiumfelgen, Polyester-Einzelradkotflügel, Polyester-Seitenstrebenabdeckung und Dekor „Artline“



PORTAX L K

mit breiter und extra langer Entladeklappe vorne; mit Zubehör: Polyesterhaube und -bug in Dunkelblau-Metallic



PORTAX L SKA

mit Zubehör: Polyesterhaube und -bug in Rot-Metallic



PORTAX L E

mit 2 mannhohen Einstiegstüren und einer Sattelkammer im Bug; mit Zubehör: Polyesterhaube und -bug in Anthrazit-Metallic

PORTAX L

Mehr Komfort, erstklassige Qualität und vor allem richtig viel Platz für die vielseitigen Bedürfnisse von Pferd und Reiter. Der neue Portax L überzeugt auf ganzer Linie. Lassen Sie sich von den variablen Raumkonzepten inspirieren und entdecken Sie die vielfältigen Besonderheiten der Portax L Modelle auf den nächsten Seiten. Einfach umblättern!

HIGHLIGHT DER SERIENAUSSTATTUNG



WCF^{PLUS}



NOCH MEHR FAHRKOMFORT

durch das World-Class-Fahrwerk nach Automobilstandard mit Radstoßdämpfer und 100 km/h-Voraussetzung*, Einzelradaufhängung und Schraubenfederung



KOMPLETTE SERIENAUSSTATTUNG
ZUBEHÖRPROGRAMM

Seite 80 – 81

Seite 102 – 104

* 100 km/h-Voraussetzung bezieht sich auf die deutsche Straßenverkehrsordnung
** Gebrauchsmustergeschützt und zum Patent angemeldet

PORTAX L SR

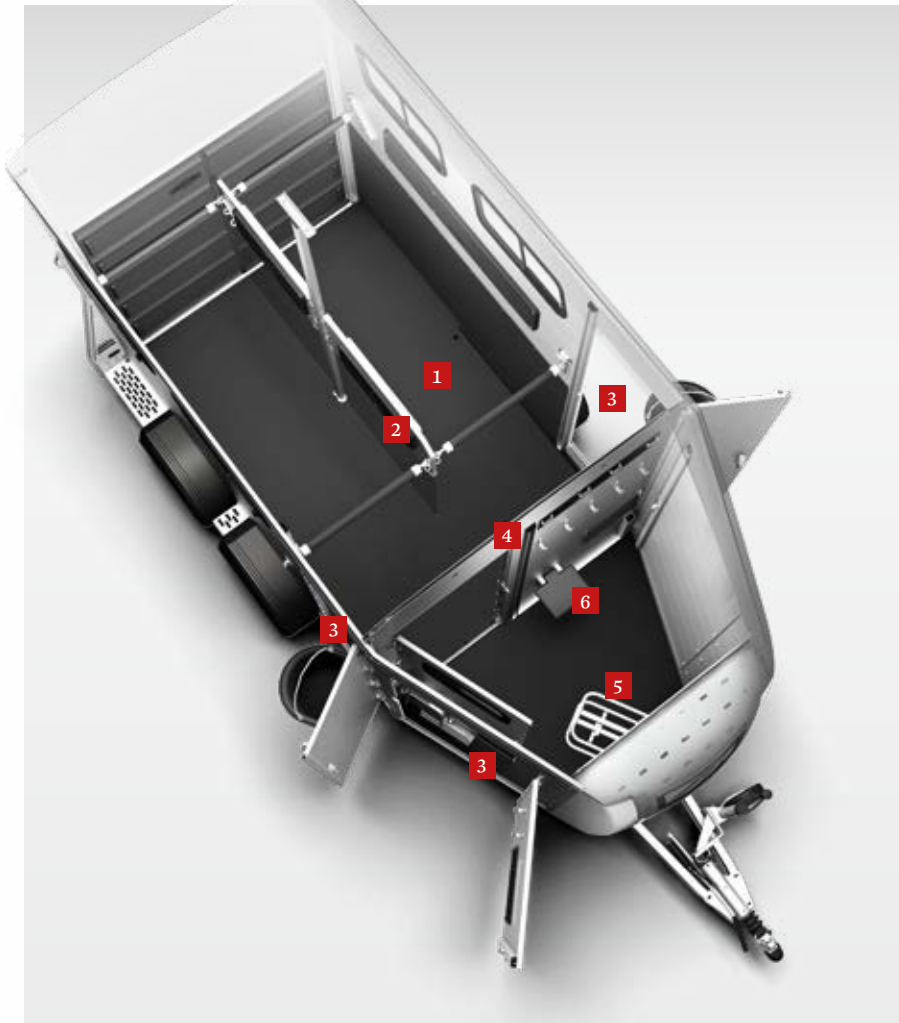

- 1** Viel Platz beim Aufsatteln durch das großzügige Raumangebot
- 2** Viel Platz beim Ein- und Ausstieg durch die nach links und rechts schwenkbare Aluminium-Mittelposten-Trennwand
- 3** Bequemer Einstieg durch 3 mannsbohe, abschließbare Einstiegstüren (Optional mit 4. Tür in Fahrtrichtung links)

- 4** Der Sattelraum ist durch eine Zwischenwand vom Pferdebaum getrennt (optional mit Durchgangstür erhältlich) plus 2 Regale, Gertenhalter, Trensenbaken, Netzen, 2 Spiegel und Stiefelknecht
- 5** Begebbare Sattelkammer mit schwenkbarem Sattelhalter für englische Sättel und Westersättel
- 6** Sitzgelegenheit

PORTAX L SKA

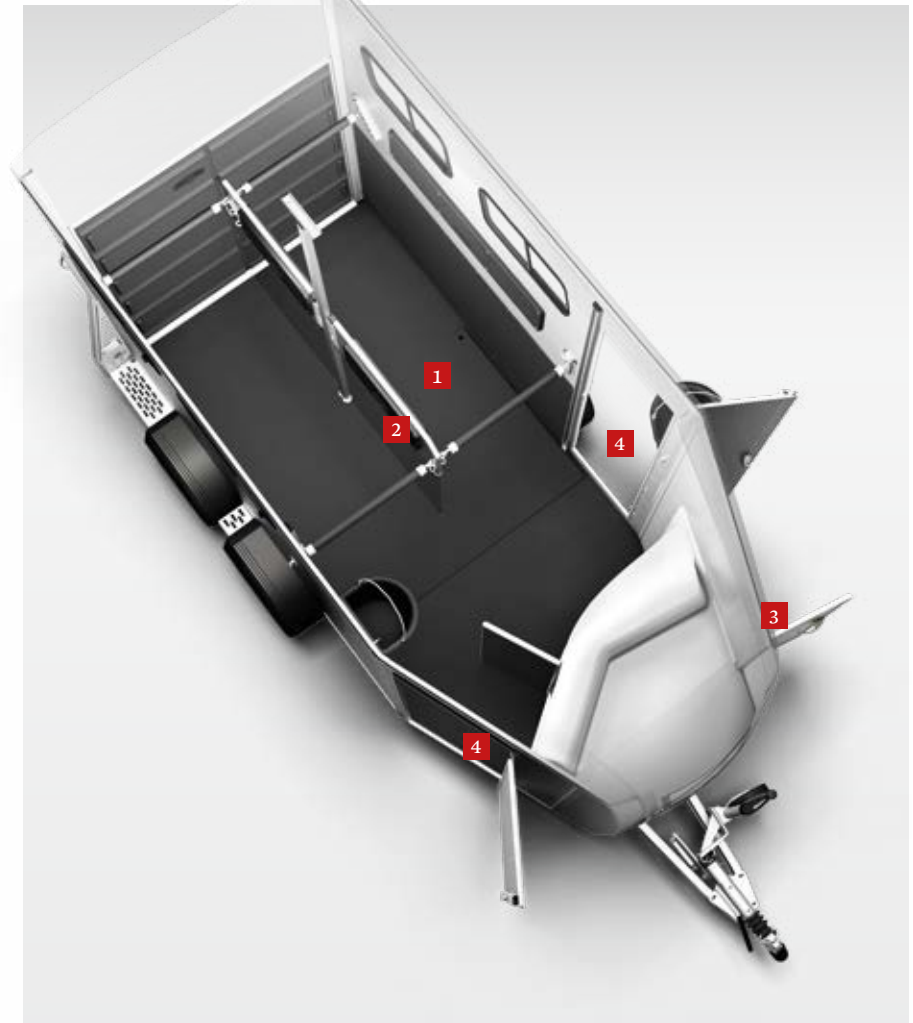

- 1** Viel Platz beim Aufsatteln durch das großzügige Raumangebot
- 2** Viel Platz beim Ein- und Ausstieg durch die nach links und rechts schwenkbare Aluminium-Mittelposten-Trennwand

- 3** Von innen und außen zugängliche Sattelkammer mit schwenkbarem Sattelhalter für englische Sättel und Westersättel
- 4** Bequemer Einstieg durch 2 mannsbohe, abschließbare Einstiegstüren

PORTAX L E

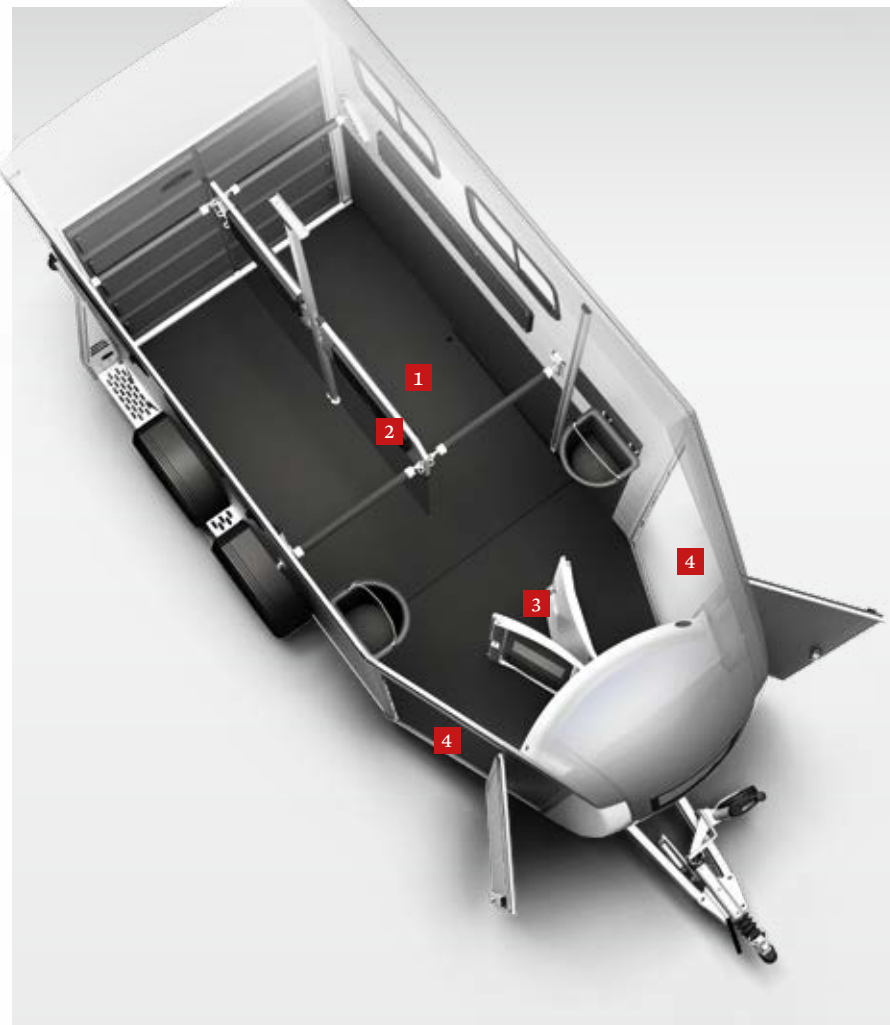

- 1** Viel Platz beim Aufsatteln durch das großzügige Raumangebot
- 2** Viel Platz beim Ein- und Ausstieg durch die nach links und rechts schwenkbare Aluminium-Mittelpfosten-Trennwand

- 3** Komfortabler Zugang zur Sattelkammer von jeder Seite durch 2 Türen und das frei drehbare Sattelkarussell
- 4** Bequemer Einstieg durch 2 mannsbohe, abschließbare Einstiegstüren



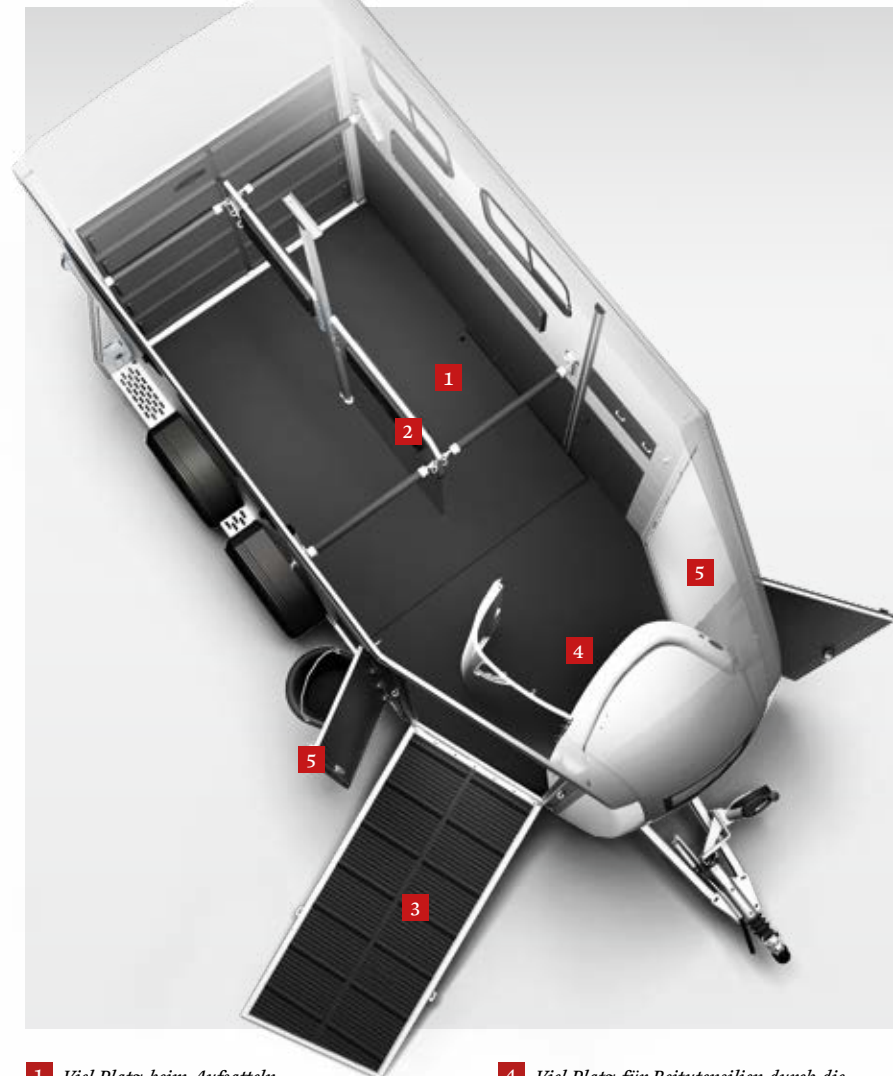













PORTAX L K



- 1** Viel Platz beim Aufsatteln durch das großzügige Raumangebot
- 2** Viel Platz beim Ein- und Ausstieg durch die nach links und rechts schwenkbare Aluminium-Mittelpfosten-Trennwand
- 3** Einfacher Ausstieg durch eine breite und extra lange vordere Entladeklappe

- 4** Viel Platz für Reitutensilien durch die Sattelkammer im Bug mit innenliegender Tür und schwenkbarem Sattelhalter für englische Sättel und Westernsättel
- 5** Bequemer Einstieg durch 2 mannsbohe, abschließbare Einstiegstüren

SERIENAUSSTATTUNG für Portax L.

									
 PORTAX L SR*	2500 kg	2815 mm	2350 mm	5355 mm	2300 mm	1750 mm	4125 mm	1261 kg	
 PORTAX L SKA	2500 kg	2815 mm	2350 mm	5355 mm	2300 mm	1750 mm	4125 mm	1400 kg	
 PORTAX L E	2500 kg	2815 mm	2350 mm	5355 mm	2300 mm	1750 mm	4125 mm	1400 kg	
 PORTAX L K	2500 kg	2815 mm	2350 mm	5355 mm	2300 mm	1750 mm	4125 mm	1318 kg	

Konstruktions- und Ausstattungsänderungen vorbehalten. Gewichte und Maße annähernd, diese können sich aufgrund von Zusatzausstattungen ändern. Kostenfreie Auflastung auf 2,7t bei allen Modellen! * optional mit 4 Türen erhältlich

PORTAX L SR

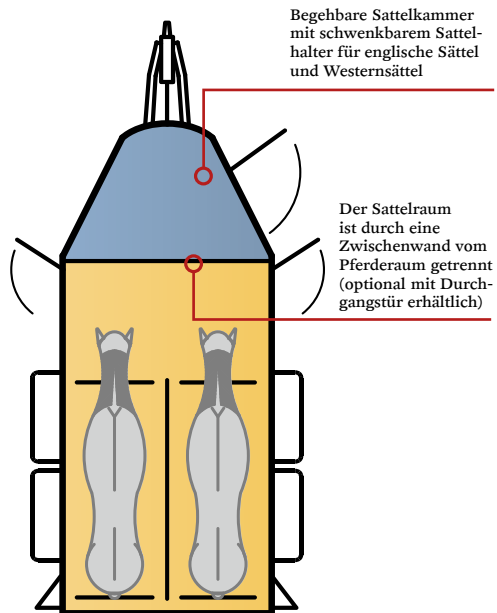

PORTAX L SKA

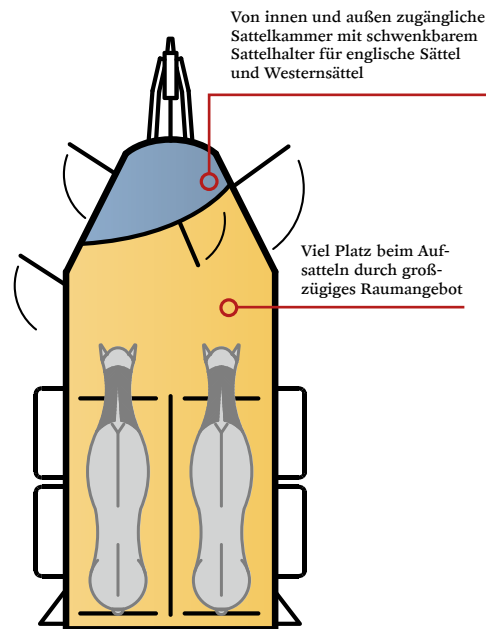

PORTAX L E

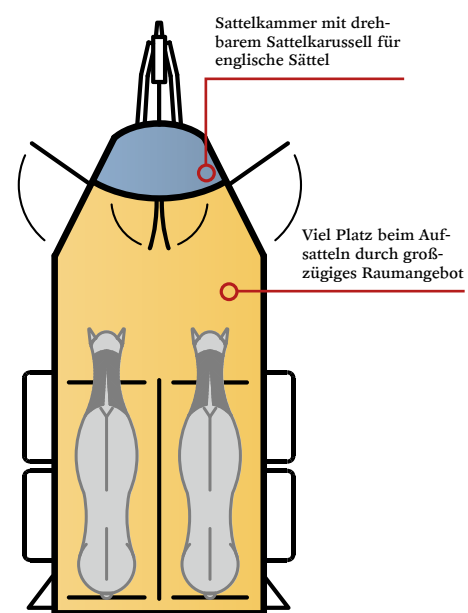

PORTAX L K

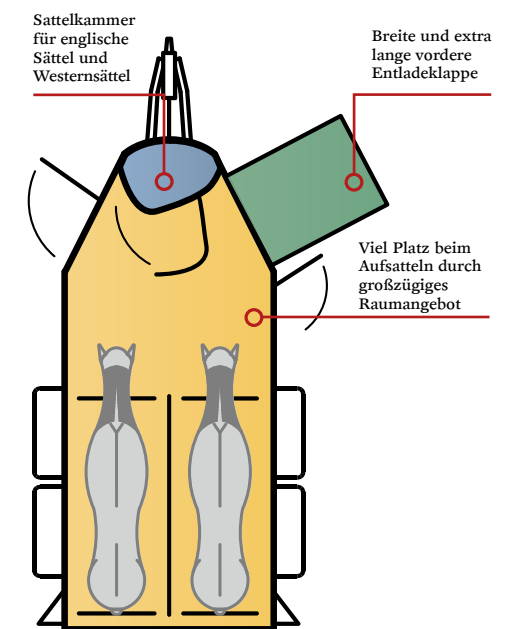

CHASSIS



NOCH MEHR FAHRKOMFORT

durch das World-Class-Fahrwerk nach Automobilstandard mit Radstoßdämpfer und 100 km/h-Voraussetzung*

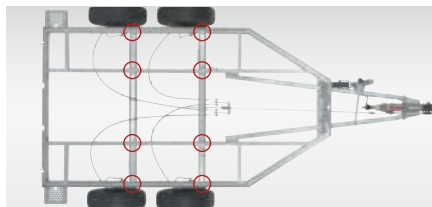

GEMACHT FÜR HOHE BELASTUNG

durch 8-fach mit der Längsträgerkonstruktion verschraubte Achsen und den geschweißten, feuerverzinkten Stahlrahmen



SICHERES AN- UND ABKUPPELN

durch die abschließbare Gusskupplung mit ummanteltem Komfortgriff und Soft-Top (Anfahrerschutz)

WEITERE SERIENAUSSTATTUNG

- Verschraubte V-Deichsel mit autom. Stützrad
- Große Beleuchtungseinheit mit Rückfahrcheinwerfer und 13-poligem Stecker
- Großdimensionierte Qualitätsbereifung
- Qualitäts-Vollaluminiumboden

AUSSENAUFBAU



VIELE EINSATZMÖGLICHKEITEN

durch die serienmäßige Hinterklappe/1-Flügelkombination



REGEN- UND KÄLTESCHUTZ

durch den Planenlift mit integriertem Netz**



OPTIMALES RAUMKLIMA

durch 2 seitliche Schiebefenster, Panoramafenster in Polyesterbug und Dachlüfter

WEITERE SERIENAUSSTATTUNG

- Eloxierter, doppelwandiger Aluminium-Aufbau mit Polyesterhaube und -bug; hohe Bordwand von 2100 mm; Heckstreben geschlossen
- V2A-Edelstahlverschraubung am Aufbau
- Schlagfeste Kunststoffkotflügel
- Hebevorrückung an Hinterklappe
- Kennzeichenhalter mit 2 integrierten Auftritten
- Dekorstreifen an Seitenwand mit Pferdekopf sowie Pferdekopf-Dekor an Hinterklappe
- Abschließbare Türen mit 3-Punkt-Türverriegelung

INNENAUSSTATTUNG



DIE SICHERHEITSREVOLUTION

durch das höhen- und längenverstellbare Sicherheitsboxenstangen-System (Paniksystem) Multi Safe System*** für vorne und hinten



VIEL PLATZ FÜR REITUTENSILIEN

durch den serienmäßig mit vielen Detaillösungen ausgestatteten Sattelraum. So passt sogar eine Satteltasche zum Transport von Zubehör hinein.



VIELSEITIGE RAUMAUSNUTZUNG

durch Trennwand zwischen Sattelkammer und Pferderaum mit ausklappbarem Sitz und zusätzlichen Futtertrögen (Portax L SR, Durchgangstür in Zwischenwand Zubehör)

WEITERE SERIENAUSSTATTUNG

- Nach links und rechts schwenkbare Aluminium-Mittelposten-Trennwand
- Gummiboden mit rutschfester Textilstruktur, verklebt und versiegelt
- Gummibelag auf Hinterklappe mit Spezialquertritleisten, Ablaufrinne und Seitenstopp
- Beruhigendes, blaues LED-Transportlicht mit separatem Schalter – von weiß auf blau schaltbar

* 100 km/h-Voraussetzung bezieht sich auf die deutsche Straßenverkehrsordnung

** Gebrauchsmustergeschützt

*** Gebrauchsmustergeschützt und zum Patent angemeldet



KURZINFO

PFERDEANZAHL 

ALUMINIUM-AUFBAU

Mehr Infos auf den Seiten 106 - 107



Eloxiertes Aluminium

POLYESTER-HAUBE & -BUG

Mehr Infos auf den Seiten 106 - 107

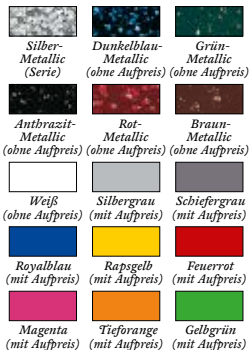

FAHRWERK (Serie)



World-Class-Fahrwerk nach Automobilstandard mit Radstoßdämpfer und 100 km/h-Voraussetzung*

WCF PLUS

SERIEN-AUSSTATTUNG

Sicherheitsboxenstangen-System Multi Safe System**

MSS

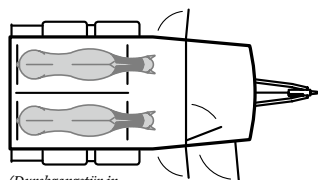

(Durchgangstür in Zwischenwand Zubehör)

BIG PORTAX

mit Zubehör: Ablagebügel, Polyesterhaube und -bug in Anthrazit-Metallic

HIGHLIGHTS DER SERIENAUSSTATTUNG

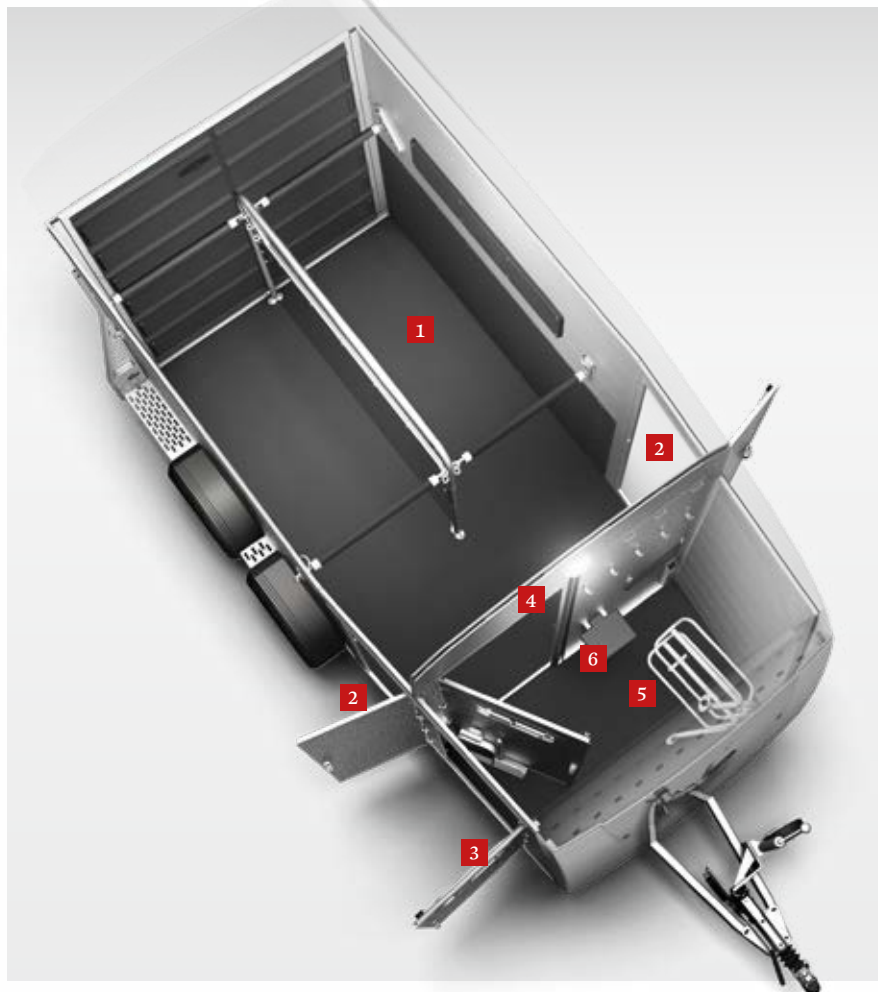

- 1 Viel Platz beim Aufsatteln durch das großzügige Raumangebot
- 2 Bequemer Einstieg durch mannsbohe, abschließbare Einstiegstüren
- 3 Bequemer Einstieg zum begehbaren Sattelraum mit serienmäßig integriertem Schiebefenster
- 4 Der Sattelraum ist durch eine Zwischenwand vom Pferderaum getrennt (optional mit Durchgangstür erhältlich) plus 2 Regale, Gertenhalter, Trensenbaken, Netze, 2 Spiegel und Stiefelknecht
- 5 Begehbare Sattelkammer mit schwenkbarem Sattelhalter für englische Sättel und Westernsättel
- 6 Sitzgelegenheit

BIG PORTAX

Einzigartiges Design und großzügige Raumaufteilung: Der Big Portax mit einer Innenbreite von 1850 mm und einer Innenhöhe von 2400 mm bietet noch mehr Platz für Sie und Ihre Pferde. Serienmäßig sind u. a. das World-Class-Fahrwerk „WCFplus“ nach Automobilstandard und ein großer Sattelraum, der durch eine deckenhohe Zwischenwand vom Pferderaum getrennt ist.



EINLADENDER INNENRAUM

durch einen flachen Einstieg über eine 1800 mm lange Hinterklappe, 2 separate Futtertröge und 2 Innenleuchten an der Zwischenwand für ausreichend Licht



KOMPLETTE SERIENAUSSTATTUNG	Seite 86 - 87
ZUBEHÖRPROGRAMM	Seite 102 - 104

* 100 km/h-Voraussetzung bezieht sich auf die deutsche Straßenverkehrsordnung
** Gebrauchsmustergeschützt und zum Patent angemeldet

Die PORTAX Familie

Attraktive Finanzierungsmöglichkeiten. Mehr Infos auf Seite 111. Sprechen Sie uns an!

KURZINFO

PFERDEANZAHL  

ALUMINIUM-AUFBAU

Mehr Infos auf den Seiten 106 – 107



POLYESTER-HAUBE

Mehr Infos auf den Seiten 106 – 107

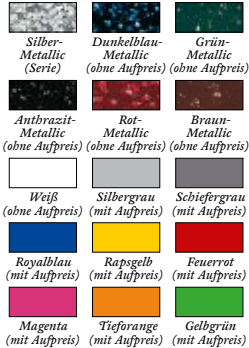

FAHRWERK (Serie)



Comfort-Federungs-Fabrgestell „CFFplus“ mit Radstoßdämpfer und 100 km/h-Voraussetzung*

CFF^{plus}

SERIEN-AUSSTATTUNG

Sicherheitsboxenstangen-System Multi Safe System**

MSS

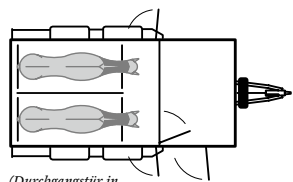

(Durchgangstür in Zwischenwand Zubehör)

MEGA PORTAX

mit Zubehör: Polyesterhaube in Anthrazit-Metallic, Ablagebügel

HIGHLIGHTS DER SERIENAUSSTATTUNG



BEQUEMER EINSTIEG

durch 3 Einstiegstüren; jeweils eine auf jeder Seite zum Pferderaum (1) und eine zum begehbaren Sattelraum (2) (Durchgangstür in Zwischenwand Zubehör)



VIEL PLATZ FÜR REITUTENSILIEN

durch den serienmäßig mit vielen Detaillösungen ausgestatteten Sattelraum, wie z. B. einem Sattelhalter für englische Sättel und Westensättel (Aluminium-Sattelschrank Zubehör, siehe unten). Mehr Infos auf Seite 104.

HIGHLIGHTS DES ZUBEHÖRPROGRAMMS



SICHERER TRANSPORT

durch die optionale Hengsttrennwand-Profi, bestehend aus einer durchgehenden Alu-Trennwand (1) und einer Alu-Kopftrennwand (2) auf der Trennwand. Jetzt den Code scannen und das Video ansehen!



ALLES AN SEINEM PLATZ

durch die robusten und geräumigen Aluminium-Sattelschränke für Reitutensilien (1 = B 1410 x H 1210 x T 680 mm; 2 = B 1430 x H 1720 x T 690 mm)

MEGA PORTAX

Noch größer und noch breiter: Das ist der Mega Portax mit einer Innenbreite von 2000 mm und einer Innenhöhe von 2550 mm. Und nicht nur der Komfort für Ihre Pferde, sondern auch das Platzangebot im geräumigen Sattelraum wird hier großgeschrieben. Optional kann die deckenhohe Zwischenwand mit einer praktischen Durchgangstür ausgestattet werden.



EINLADENDER INNENRAUM













durch einen flachen Einstieg über eine 1800 mm lange Hinterklappe, 2 separate Futtertröge und 2 Innenleuchten an der Zwischenwand für ausreichend Licht



KOMPLETTE SERIENAUSSTATTUNG	Seite 86 – 87
ZUBEHÖRPROGRAMM	Seite 102 – 104

* 100 km/h-Voraussetzung bezieht sich auf die deutsche Straßenverkehrsordnung
** Gebrauchsmustergeschützt und zum Patent angemeldet

SERIENAUSSTATTUNG für Big Portax & Mega Portax.

									
 BIG PORTAX	2700 kg	2935 mm	2410 mm	5535 mm	2400 mm	1850 mm	4150 mm Sattelraum: 1165 mm Pferderaum: 2965 mm	1370 kg	
 MEGA PORTAX	3500 kg	3045 mm	2550 mm	5735 mm	2550 mm	2000 mm	4200 mm Sattelraum: 1400 mm Pferderaum: 2780 mm	1976 kg	 (max. zul. Gesamtgewicht der Pferde: 1300 kg)

Konstruktions- und Ausstattungsänderungen vorbehalten. Gewichte und Maße annähernd, diese können sich aufgrund von Zusatzausstattungen ändern.

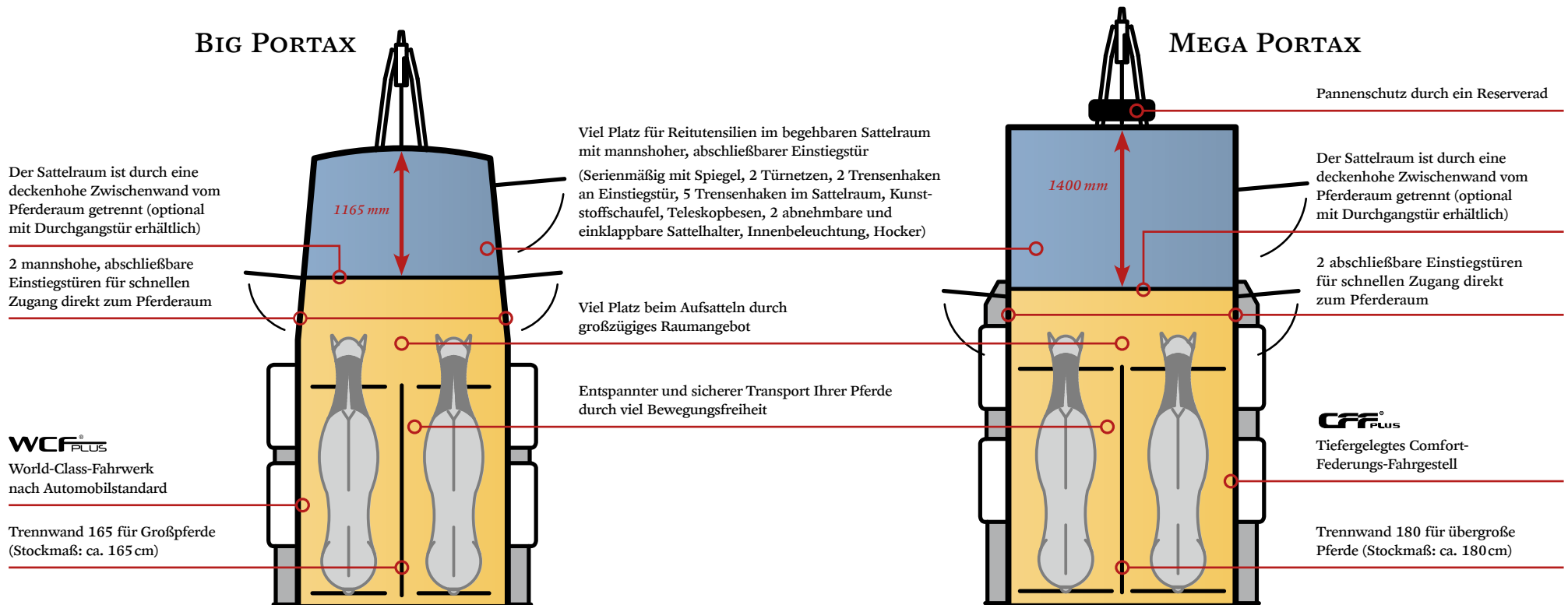

CHASSIS



NOCH MEHR FAHRKOMFORT

durch das World-Class-Fabrwerk nach Automobilstandard mit Radstoßdämpfer und 100 km/h-Voraussetzung* (nur Big Portax)



OPTIMALE STRASSENLAGE

durch das tiefergelegte Comfort-Federungs-Fabrgestell mit Radstoßdämpfer und 100 km/h-Voraussetzung* (nur Mega Portax)



SICHERES AN- UND ABKUPPELN

durch die abschließbare Gusskupplung mit ummanteltem Komfortgriff und Soft-Top (Anfahrerschutz)

WEITERE SERIENAUSSTATTUNG

- 8-fach mit der Längsträgerkonstruktion verschraubte Achsen und geschweißter, feuerverzinkter Stahlrahmen
- V-Deichsel mit autom. Stützrad
- Große Beleuchtungseinheit mit Rückfahrcheinwerfer und 13-poligem Stecker
- Großdimensionierte Qualitätsbereifung
- Qualitäts-Vollaluminiumböden

AUSSENAUFBAU



GUTE BELÜFTUNG

durch 5 (Big Portax) bzw. 6 (Mega Portax) seitliche Schiebefenster



OPTIMALES RAUMKLIMA

durch einen Dachlüfter in der Polyesterhaube



PANNENSCHUTZ

durch ein Reserverad und einen Reserveradhalter (Zubehör bei Big Portax)

WEITERE SERIENAUSSTATTUNG

- Eloxierter, doppelwandiger Aluminium-Aufbau mit Polyesterhaube und -bug (Mega Portax ohne Bug), hohe Bordwand von 1800 mm (Big Portax) bzw. 1900 mm (Mega Portax); Heckstreben geschlossen
- V2A-Edelstahlverschraubung am Aufbau
- Hebevorrichtung an Hinterklappe
- Kennzeichenhalter mit 2 integrierten Auftritten
- Dekorstreifen an Seitenwand mit Pferdekopf sowie Pferdekopf-Dekor an Hinterklappe
- Planenlift mit integriertem Netz**

INNENAUSSTATTUNG

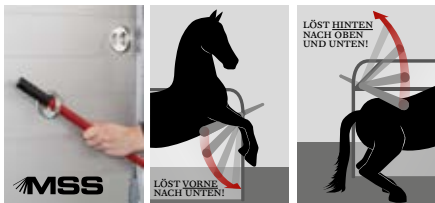

DIE SICHERHEITSREVOLUTION

durch das höhen- und längenverstellbare Sicherheitsboxenstangen-System (Panisystem) Multi Safe System*** für vorne und hinten

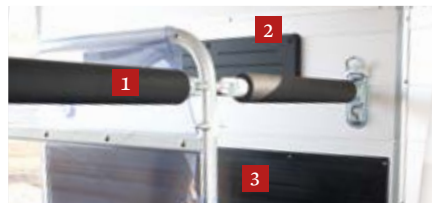

KOMFORT UND LANGLEBIGKEIT

durch die Boxenstangen-Zusatzpolsterung (1), die Seitenpolsterung (2) und den Trittschutz (Kunststoff) an beiden Seitenwänden (3)



ENTSPANNTER TRANSPORT

durch 2 montierte Innenleuchten mit beruhigendem, blauen LED-Transportlicht – von weiß auf blau schaltbar.

WEITERE SERIENAUSSTATTUNG

- PVC-Klarsichttrennwand (165 cm Big Portax/180 cm Mega Portax), flexibel mit PVC-Oberteil; siehe auch Seite 14
- Gummiböden mit rutschfester Textilstruktur, verklebt und versiegelt
- Gummibelag auf Hinterklappe mit Spezialquertritleisten, Ablaufrinne und Seitenstops
- 2 Futtertröge mit Halter

Die TRAVELLER Familie.





DIE ALTERNATIVE: ANHÄNGER FÜR QUERDENKER.

Bieten Sie Ihren Pferden einfach mehr: Mehr Möglichkeiten. Mehr Platz. Und mehr Verladekomfort. Die Traveller Familie ist ideal für alle, die gleich mehrere Pferde mit auf die Reise nehmen möchten – ob Profi- oder Hobbyreiter. Je nach Modell bietet sie zwei bis drei Großpferden, drei bis vier Westernpferden oder bis zu fünf Kleinpferden reichlich Platz. Dabei können die Pferde durch die Bauweise der Traveller Familie genau so stehen, wie sie es unterwegs am liebsten tun: diagonal. Im kraftvollen Design und mit vielen praktischen Ausstattungsdetails. Gute Fahrt!



TRAVELLER K
für Kleinpferde
Seite 90 – 91



TRAVELLER W
für mittelgroße Pferde
Seite 92 – 93



TRAVELLER G
für Großpferde
Seite 94 – 95



KURZINFO

PFERDEANZAHL

(2 - 3 Pferde)



(3 - 4 Pferde)



(4 - 5 Pferde)



ALUMINIUM-AUFBAU

Mehr Infos auf den Seiten 106 - 107



Eloxiertes Aluminium

POLYESTER-HAUBE

Mehr Infos auf den Seiten 106 - 107



Silber-Metallic (Serie) Dunkelblau-Metallic (ohne Aufpreis) Grün-Metallic (ohne Aufpreis)



Antrazit-Metallic (ohne Aufpreis) Rot-Metallic (ohne Aufpreis) Braun-Metallic (ohne Aufpreis)



Weiß (ohne Aufpreis) Silbergrau (mit Aufpreis) Schiefergrau (mit Aufpreis)



Royalblau (mit Aufpreis) Rapsgebl (mit Aufpreis) Feuervrot (mit Aufpreis)



Magenta (mit Aufpreis) Tieforange (mit Aufpreis) Gelbgrün (mit Aufpreis)

FAHRWERK (Serie)



Comfort-Federungs-Fabrgestell „CFFplus“ mit Radstoßdämpfer und 100 km/h-Voraussetzung*



Traveller K3 3170 x 2000 x 2100 (Innenmaße)	
Traveller K3 BIG SK 3570 x 2000 x 2100 (Innenmaße)	
Traveller K4 3570 x 2000 x 2100 (Innenmaße)	
Traveller K4 BIG SK 4580 x 2000 x 2100 (Innenmaße)	
Traveller K5 4580 x 2000 x 2100 (Innenmaße)	

TRAVELLER K3
mit Zubehör: Aufstellklappe, Reserverrad mit Halter und Polyesterhaube in Feuervrot (Sonderfarbe aufpreispflichtig)



HIGHLIGHTS DER SERIENAUSSTATTUNG



KOMFORTABEL BE- UND ENTLADEN

durch das Diagonalladesystem mit verstellbaren Teleskop-Trennstangen, die sich schnell und einfach zur Seite legen lassen



VIEL PLATZ FÜR REITUTENSILIEN

durch einen geräumigen Sattelraum, der durch eine schwenkbare Aluminium-Zwischenwand vom Pferdeabteil getrennt ist



BEQUEMER EINSTIEG

durch eine mannsbohe Tür – Sattelraum serienmäßig mit Spiegel, 2 Türnetzen und klappbarem Sattelhalter

BIG SK-AUSSTATTUNG

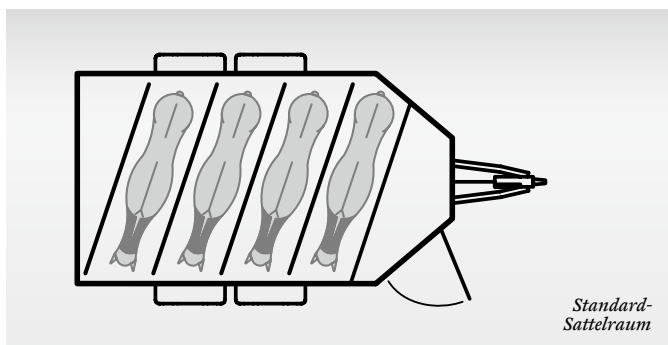

Standard-Sattelraum

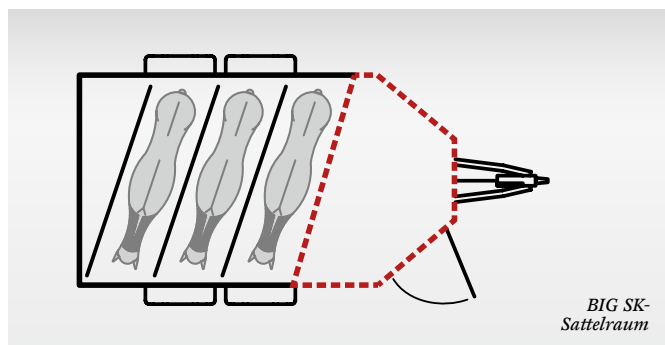

BIG SK-Sattelraum

MEHR PLATZ FÜR REITUTENSILIEN

durch den BIG SK-Sattelraum mit großer Tür und großen schwenkbaren Sattelhaltern

TRAVELLER K

Speziell für Kleinpferde und deren Reiter entwickelt, überzeugt der Traveller K mit seiner kompakten und wendigen Bauweise. Er bietet bis zu fünf Kleinpferden reichlich Platz. Die vielen praktischen Ausstattungsdetails machen die Handhabung zum Kinderspiel und bieten optimalen Komfort sowie maximale Sicherheit für Ihr Pferd.



FÜR KLEINPFERDE

mit einem Stockmaß bis ca. 145 cm wie zum Beispiel Islandpferde, Haflinger oder Reitponys



KOMPLETTE
SERIENAUSSTATTUNG
ZUBEHÖRPROGRAMM

Seite 96

Seite 97



KURZINFO

PFERDEANZAHL

(2 – 3 Pferde)



(3 – 4 Pferde)



ALUMINIUM-AUFBAU

Mehr Infos auf den Seiten 106 – 107



Eloxiertes Aluminium

POLYESTER-HAUBE

Mehr Infos auf den Seiten 106 – 107



Silber-Metallic (Serie) Dunkelblau-Metallic (ohne Aufpreis) Grün-Metallic (ohne Aufpreis)



Anthrazit-Metallic (ohne Aufpreis) Rot-Metallic (ohne Aufpreis) Braun-Metallic (ohne Aufpreis)



Weiß (ohne Aufpreis) Silbergrau (mit Aufpreis) Schiefergrau (mit Aufpreis)



Royalblau (mit Aufpreis) Rapsgebl (mit Aufpreis) Feuervrot (mit Aufpreis)



Magenta (mit Aufpreis) Tieforange (mit Aufpreis) Gelbgrün (mit Aufpreis)

FAHRWERK (Serie)



Comfort-Federungs-Fahrgestell „CFEplus“ mit Radstoßdämpfer und 100 km/h-Voraussetzung*



Traveller W2 BIG SK
3570 x 2000 x 2400
(Innenmaße)

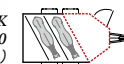

Traveller W3
3570 x 2000 x 2400
(Innenmaße)

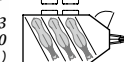

Traveller W3 BIG SK
4570 x 2000 x 2400
(Innenmaße)

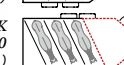

Traveller W4
4570 x 2000 x 2400
(Innenmaße)

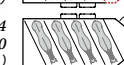

TRAVELLER W3
mit Zubehör: Aufstellklappe und Polyesterhaube in Dunkelblau-Metallic





INDIVIDUALISIERUNG

durch das Bekleben Ihres Travellers nach Ihren Vorstellungen (Zubehör). Sprechen Sie uns einfach an.

TRAVELLER W4

mit Zubehör: fotorealistische Beklebung, Aufstellklappe und Reserverad

HIGHLIGHTS DER SERIENAUSSTATTUNG



OPTIMALER STAND

durch das Diagonalladesystem mit seitlich verstellbaren Aluminiumtrennwänden mit PVC-Behang



VIEL PLATZ FÜR REITUTENSILIEN

durch den großzügigen Sattelraum mit großer Tür und großen Westersattel-Haltern (versch. Ausführung je nach Modell)

BIG SK-AUSSTATTUNG

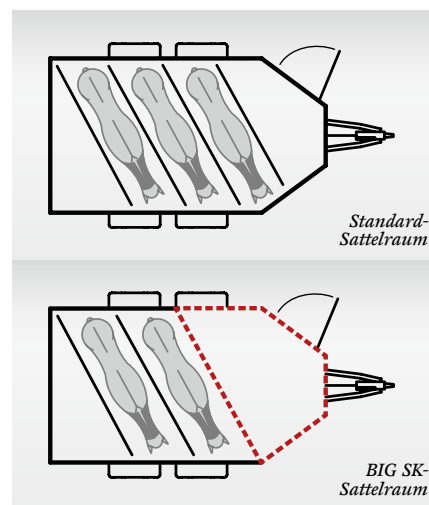

MEHR PLATZ FÜR REITUTENSILIEN

durch den BIG SK-Sattelraum mit großer Tür und großen Sattelhaltern

TRAVELLER W

Ob Westernpferde, Araber oder Polopferde: Mit dem Traveller W reisen drei oder sogar vier Pferde erster Klasse. Die beiden W-Modelle überzeugen dabei nicht nur durch ihre hochwertige Ausstattung inklusive Sattelkammer, große Sattelhalter sowie Diagonalladesystem, sondern auch durch ihre herausragende Stabilität dank der umlaufenden Stahlbügel.



Photo: HORSES, Andreas Hess

FÜR MITTELGROSSE PFERDE

mit einem Stockmaß bis ca. 155 cm wie zum Beispiel Westernpferde, Araber oder Polopferde



KOMPLETTE
SERIENAUSSTATTUNG
ZUBEHÖRPROGRAMM

Seite 96

Seite 97

*100 km/h-Voraussetzung bezieht sich auf die deutsche Straßenverkehrsordnung

Die TRAVELLER Familie

Attraktive Finanzierungsmöglichkeiten. Mehr Infos auf Seite 111. Sprechen Sie uns an!

KURZINFO

PFERDEANZAHL   oder   

ALUMINIUM-AUFBAU

Mehr Infos auf den Seiten 106 - 107



POLYESTER-HAUBE

Mehr Infos auf den Seiten 106 - 107

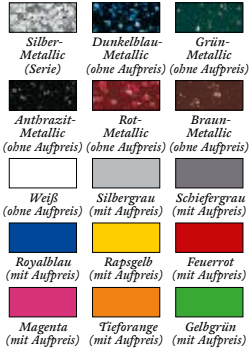

FAHRWERK (Serie)



Comfort-Federungs-Fabrgestell „CFFplus“ mit Radstoßdämpfer und 100 km/h-Voraussetzung*



Traveller G2 3570 x 2000 x 2400 (Innenmaße)	
Traveller G3 4570 x 2000 x 2400 (Innenmaße)	

TRAVELLER G3

mit Zubehör: Aufstellklappe, Tür in Trennwand zur Sattelkammer und Entladeklappe und Doppelflügeltür hinten



TRAVELLER G3

mit Zubehör: Aufstellklappe, Tür in Trennwand zur Sattelkammer, Polyester-Einzelradkotflügel, Entladeklappe und Doppelflügeltür

HIGHLIGHTS DER SERIENAUSSTATTUNG



OPTIMALER STAND

durch das Diagonalladesystem mit seitlich verstellbaren Aluminiumtrennwänden mit PVC-Behang



VIEL PLATZ

durch einen großen Sattelraum mit verstell- und ausziehbaren Sattelbaltern (Tür in Trennwand Zubehör)



SICHERER EINSTIEG

durch den Gummibelag auf Hinterklappe mit Trittleisten und Seitenstops

TRAVELLER G

Doppelt und dreifach gut: Mit dem Traveller G können Sie zwei oder drei Großpferde auf einmal transportieren. Und zwar so wie die Pferde es am liebsten mögen: diagonal stehend. Die durch umlaufende Stahlbügel besonders robusten G-Modelle sind serienmäßig mit teleskopierbaren und seitlich verstellbaren Aluminiumtrennwänden mit PVC-Behang ausgestattet.



FÜR GROßPFERDE

mit einem Stockmaß bis ca. 165 cm



KOMPLETTE
SERIENAUSSTATTUNG
ZUBEHÖRPROGRAMM

Seite 96







Seite 97

*100 km/h-Voraussetzung bezieht sich auf die deutsche Straßenverkehrsordnung





SERIENAUSSTATTUNG für Traveller.





Für Kleinpferde mit Stockmaß bis ca. 145 cm

	TRAVELLER K3	2400 kg/2700 kg*	2490 mm	2550 mm	4615 mm	2100 mm	2000 mm	3170 mm	1225 kg/1525 kg*	1175 kg	 (2 - 3 Pferde)
	TRAVELLER K3 BIG SK	2700 kg/3000 kg*	2490 mm	2550 mm	5015 mm	2100 mm	2000 mm	3570 mm	1480 kg/1780 kg*	1220 kg	 (2 - 3 Pferde)
	TRAVELLER K4	2700 kg/3000 kg*	2490 mm	2550 mm	5015 mm	2100 mm	2000 mm	3570 mm	1480 kg/1780 kg*	1220 kg	 (3 - 4 Pferde)
	TRAVELLER K4 BIG SK	3500 kg	2510 mm	2550 mm	5705 mm	2100 mm	2000 mm	4570 mm	1880 kg	1620 kg	 (3 - 4 Pferde)
	TRAVELLER K5	3500 kg	2510 mm	2550 mm	5705 mm	2100 mm	2000 mm	4570 mm	1880 kg	1620 kg	 (4 - 5 Pferde)

Für mittelgroße Pferde mit Stockmaß bis ca. 155 cm

	TRAVELLER W2 BIG SK	2700 kg	2790 mm	2550 mm	5015 mm	2400 mm	2000 mm	3570 mm	1405 kg	1295 kg	 (2 - 3 Pferde)
	TRAVELLER W3	2700 kg	2790 mm	2550 mm	5015 mm	2400 mm	2000 mm	3570 mm	1405 kg	1295 kg	 (2 - 3 Pferde)
	TRAVELLER W3 BIG SK	3500 kg	2810 mm	2550 mm	5705 mm	2400 mm	2000 mm	4570 mm	1880 kg	1620 kg	 (2 - 3 Pferde)
	TRAVELLER W4	3500 kg	2810 mm	2550 mm	5705 mm	2400 mm	2000 mm	4570 mm	1880 kg	1620 kg	 (3 - 4 Pferde)

Für Großpferde mit Stockmaß bis ca. 165 cm

	TRAVELLER G2	2700 kg	2790 mm	2550 mm	5015 mm	2400 mm	2000 mm	3570 mm	1405 kg	1295 kg	 (2 - 3 Pferde)
	TRAVELLER G3	3500 kg	2810 mm	2550 mm	5705 mm	2400 mm	2000 mm	4570 mm	1830 kg	1670 kg	 (3 - 4 Pferde)

Konstruktions- und Ausstattungsänderungen vorbehalten. Gewichte und Maße annähernd, diese können sich aufgrund von Zusatzausstattungen ändern. * Zubehör

CHASSIS

- Tiefergelegtes Fahrgestell mit Radstoßdämpfer
- Qualitäts-Vollaluminiumboden
- Abschließbare Gusskupplung mit ummanteltem Komfortgriff und Soft-Top (Anfahrerschutz)
- Geschweißter, feuerverzinkter Stahlrahmen
- Verstärktes automatisches Stützrad

AUSSENAUFBAU

- Aluminium-eloxierte Bordwände
- Polyesterhaube in Silber-Metallic
- Große Einstiegstür rechts (Traveller K), große Einstiegstür links (Traveller W/G)
- Kombilift mit Plane und Netz (Traveller K), Planenlift mit integriertem Netz** (Traveller W/G)
- Kunststoff-Einzelradkotflügel
- 2 Rangiergriffe
- 1 Anbindestange jeweils links und rechts
- Dachlüfter
- Heckstreben geschlossen

- Pferdekopf-Dekor an Hinterklappe
- Kennzeichenhalter mit 2 integrierten Auftritten
- Traveller K:
K3/K3 BIG SK/K4: 2 kleine Schiebefenster links und rechts
K4 BIG SK/K5: 4 kleine Schiebefenster links und 3 Schiebefenster rechts
- Traveller W/G:
W2 BIG SK/W3/G2: 2 kleine Schiebefenster links und 2 große Schiebefenster rechts
W3 BIG SK/W4/G3: 3 kleine Schiebefenster links und 3 große Schiebefenster rechts

INNENAUSSTATTUNG

- Gummiboden, verklebt und versiegelt sowie Gummibelag auf Hinterklappe mit Spezialquertritleisten
- Seitenwand links und Zwischenwand zum Sattelraum mit Trittschutz
- Beruhigendes, blaues LED-Transportlicht mit separatem Schalter – von weiß auf blau schaltbar
- Schwenkbare Zwischenwand zum Pferdeabteil (Traveller K), feste Zwischenwand zum Pferdeabteil (Traveller W/G)
- Große Sattelkammer mit Kunststoffschaukel, Teleskopbesen, Spiegel, Türnetz sowie ein klappbarer Sattelhalter an der Tür
- 3 Sattelhalter (Traveller K), 3 (W2 BIG SK/W3) bzw. 4 (W3 BIG SK/W4) Sattelhalter für große Sättel (Traveller W), 2 (G2) bzw. 3 (G3) Sattelhalter (Traveller G)

** Gebrauchsmustergeschützt

ZUBEHÖRPROGRAMM für Traveller.



EINFACHER AUSSTIEG

durch eine breite, extra lange Entladeklappe mit Gummibelag und Hebevorrichtung „Stoßdämpfer“ (nur für Traveller G)



SICHERER TRANSPORT

durch die Kopftrennwand, z. B. beim Transport von zwei Hengsten



SONNENSCHUTZ

durch eine ausfahrbare Markise



ANGENEHME WARTEZEITEN

durch die Aufstellklappe, seitlich mit Stoßdämpfer und Schiebefenster



FLEXIBLE FIXIERUNG

durch eine Airlinerschiene und Anbindekettchen



KONTROLLIERTER TRANSPORT

durch Videoüberwachung inklusive Rückfahrkamera*

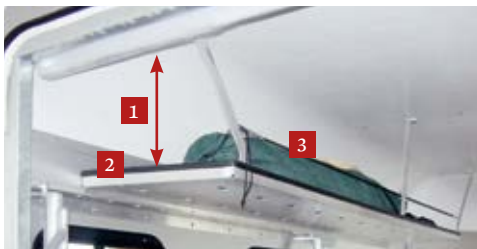

MEHR ABLAGEMÖGLICHKEITEN

durch die neue Deckenablage mit vergrößertem Abstand zur Haube (1), Kantenschutz (2) sowie einer Ladungssicherung (3)



EINSTIEG OHNE HINTERKLAPPE

durch die Doppelflügeltür hinten mit Drehstangenverschluss und 2 Schiebefenstern anstatt Hinterklappe



WEITERER ZUGANG ZUM SATTELRAUM

durch eine Tür in der Trennwand zum Sattelraum (nur für Traveller W und G)

WEITERES ZUBEHÖR:

- Abstellstützen hinten
- Anbindeösen zusätzlich
- Außenstrahler links (vorne oder hinten)
- Dritte Bremsleuchte in Polyesterhaube
- Dachlüfter zusätzlich in Polyesterhaube
- Exklusive Böckmann Dekore (designed by Jan Künster)
- Futtertröge
- Polyester-Einzelradkotflügel
- Reserverad und -halter
- Schiebefenster zusätzlich
- Stromerzeuger (Generator 230 V, 1850 Watt)
- Trensenbaken
- Trittschutz (Kunststoff) rechts an Seitenwand (links serienmäßig)
- Verschleißmatte
- 2 Steckdosen 230 V im Stauraum mit FI

* In Kombination mit einer Polyesterbeckklappe ist die Funktion der Rückfahrkamera nur bei geschlossener Heckklappe gegeben, da die aufgestellte Heckklappe die Sicht verdeckt.

FÜR PFERD & REITER: *Original Böckmann Zubehör.*





MODELL-Ausführungen.

DUO KUTCHE C*

Infos zum Duo C auf den Seiten 42 – 43
und zum Champion C auf den Seiten 50 – 51



BIG MASTER WESTERN
Infos zum Big Master auf den Seiten 62 – 63

-  **DUO C WESTERN**
Infos zum Duo C auf den Seiten 42 – 43
-  **CHAMPION C WESTERN**
Infos zum Champion C auf den Seiten 50 – 51
-  **BIG CHAMPION R WESTERN**
Infos zum Big Champion R auf den Seiten 52 – 53
-  **COMFORT WESTERN**
Infos zum Comfort auf den Seiten 54 – 55
-  **GRAND MASTER WESTERN**
Infos zum Grand Master auf den Seiten 64 – 65
-  **BIG MASTER L WESTERN**
Infos zum Big Master L auf den Seiten 62 – 63
-  **PORTAX K**
Infos zum Portax K auf den Seiten 70 – 73
-  **TRAVELLER W**
Infos zum Traveller W auf den Seiten 92 – 93

KUTCHE



VIEL PLATZ FÜR KUTCHERUTENSILIEN

durch die mit ausziehbaren Sattelhaltern, Kunststoffschaufel, Teleskopbesen, Spiegel, Türnetz und einer Innenbeleuchtung ausgestattete Sattelkammer (Zubehör)



OPTIMALE STÜTZLAST

durch die je nach Beladungszustand (Fahren mit oder ohne Kutsche) verstellbare Standfläche der Pferde



BEQUEMES AUFLADEN DER KUTCHE

durch eine Kutschenhalterung* mit geschlossenem Alu-Riffelblech und Auffahrschienen; optional mit Robr zum Verstauen der Peitsche

WESTERN



VIEL PLATZ FÜR REITUTENSILIEN

durch eine Sattelkammer mit großen Sattelhaltern für Westerntütel; serienm. mit Kunststoffschaufel, Teleskopbesen, Spiegel, Türnetz, Schabrackenhalter und Innenbeleuchtung



KOMFORTABLER TRANSPORT

durch die Trennwand mit optimierten Standabmessungen für mittelgroße Pferde (Stockmaß: ca. 155 cm, Big Master Western mit Standard-Trennwand T 165)

* Für Duo C und Champion C (Innenbreite 1650 mm, ohne Polyesterbug): Gesamtgewicht 2,7 t, Gesamtlänge Deichsel 2650 mm. Maße Kutschbock: 1760 x 1400 mm, max. Standbreite der Kutsche 1400 mm, maximales Gewicht der Kutsche 300 kg, Länge der Auffahrschienen 1450 mm, Abstand Kutschbock zur Stirnwand des Anhängers: 50 mm. HINWEIS: Pferd-Kutschenanhänger kann bei entsprechender Verlagerung der Pferdeposition auch ohne Kutsche gefahren werden.



CHAMPION PONY C
Infos zum Champion C
auf den Seiten 50 – 51

DUO PONY C
Infos zum Duo C
auf den Seiten 42 – 43



DUO ISY C
Infos zum Duo C
auf den Seiten 42 – 43

CHAMPION ISY C
Infos zum Champion C
auf den Seiten 50 – 51

 **PONY**

 **ISLÄNDER**



IDEAL FÜR KLEINPFERDE

durch eine Innenhöhe von 2120 mm; 2 Futtertröge sorgen für gut erreichbares Futter während der Fahrt



KOMFORTABLER TRANSPORT

durch die Trennwand mit optimierten Standabmessungen für Kleinpferde wie z. B. Reitponys (Stockmaß: ca. 145 cm)



VIEL PLATZ FÜR REITUTENSILIEN

durch die mit ausziehbaren Sattelhaltern, Kunststoffschaufel, Teleskopbesen, Spiegel, Türnetz, Schabrackenhalter und einer Innenbeleuchtung ausgestatteten Sattelkammer (Zubehör)



KOMFORTABLER TRANSPORT

durch die Trennwand mit optimierten Standabmessungen für Islandpferde (Stockmaß bis ca. 145 cm); Zaunsysteme finden Platz im serienmäßigen seitlichen Staufach

ZUBEHÖRprogramm.

CHASSIS



NOCH MEHR FAHRKOMFORT

durch das World-Class-Fahrwerk nach Automobilstandard (bei Big Champion R, Master Familie, Portax sowie Big Portax bereits serienmäßig) mit Radstoßdämpfer, 100 km/h-Voraussetzung*, feuerverzinkter Einzelradaufhängung und Schraubenfederung

Lernen Sie das WCF Plus im Video kennen:

Jetzt Code scannen!



OPTISCHES HIGHLIGHT

durch Aluminiumfelgen



SICHER VOR SCHLINGERN & SCHMUTZ

durch die Antischlingerkupplung (bis 2,7 t. Ges. Gewicht, nicht abschließbar) und der wetterfesten Schutzhaube

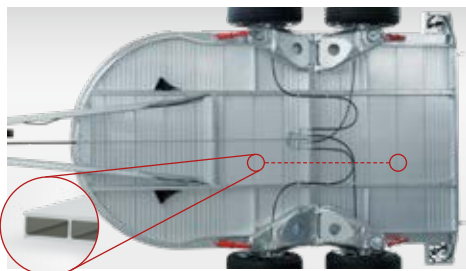

ROBUST UND UNVERROTTFBAR

durch den massiven Qualitäts-Vollaluminiumboden (teilweise bereits serienmäßig)

WEITERES ZUBEHÖR

- Adapter von 13-polig auf 7-polig
- Gesamt-Gewichts-Erhöhung (auf Anfrage)

Für weiteres Zubehör sprechen Sie mit Ihrem Böckmann Partner vor Ort. Er berät Sie gerne freundlich und kompetent.

AUSSENAUFBAU



PRAKTISCHE ABLAGEMÖGLICHKEIT

durch einen Ablagebügel für Sattel und Schabracke (seitlich am Anhänger)



PANNENSCHUTZ

durch ein Reserverad mit Reserveradhalter und einen Reserveradüberzug



SICHER UNTERWEGS

durch ein klappbares Fohlengitter. Jetzt den Code scannen und das Video ansehen!



OPTIMALES RAUMKLIMA

durch einen Dachlüfter in der Polyesterhaube



OPTIMALES RAUMKLIMA

durch seitliche Schiebefenster in Polyesterhaube sowie eingelassene Schiebefenster in Aluminium-Türen oder -Seitenwänden



FORMSCHÖN & LEICHT ZU ÖFFNEN

durch die mit Stoßdämpfer ausgestattete abschließbare Polyester-Heckklappe (außer Uno, Duo Pony, Duo Isy, Portax und Traveller)

* 100 km/h-Voraussetzung bezieht sich auf die deutsche Straßenverkehrsordnung.

Je nach Modell und Ausstattung gehören nicht alle abgebildeten Detaillösungen zur Serienausstattung oder sind als Zubehör erhältlich. Den kompletten Zubehörkatalog entnehmen Sie bitte unserer Preisliste. Ihr Böckmann Partner berät Sie gerne!

AUSSENAUFBAU



MEHR SICHERHEIT IM STRASSENVERKEHR

durch eine im Kennzeichenhalter integrierte, dritte Bremsleuchte



PRAKTISCHE MITNAHME EINES SULKYS

durch die an der Heckklappe befestigte Sulkyhalterung



KOMFORTABLES ANKUPPELN

durch praktischen Anfahrspiegel, der für gute Sicht auf die Kupplung sorgt und so das Anfahren mit dem PKW erleichtert



WEITERES ZUBEHÖR

Für weiteres Zubehör sprechen Sie mit Ihrem Bockmann Partner vor Ort. Er berät Sie freundlich und kompetent.



BEIDSEITIGER ZUGANG

durch die zusätzliche Einstiegstür bei Holz- und Aluminiummodellen (nur bei Modellen ohne Sattelkammer)



VIELE EINSATZMÖGLICHKEITEN

durch die Hinterklappe/1-Flügelkombi (nicht für alle Modelle lieferbar)



OPTISCHES HIGHLIGHT

durch die Polyester-Seitenstrebenabdeckung und die Polyester-Einzelradkotflügel z. B. in Aufbaufarbe (Serie bei Master Familie)



BEQUEMER AUFSTIEG

durch die neue patentierte Aufstiegshilfe, einfach ausklappbar an der Hinterklappe montiert (außer Traveller); u. a. wird dadurch auch der Rücken des Pferdes geschont

INNENAUSSTATTUNG

**LANGLEBIGKEIT**

durch den Trittschutz (Kunststoff) an den Seitenwänden

**GUMMIBODEN-SCHUTZ**

durch die Verschleißmatte im Bereich der Vorderbeine – für besonders lange Haltbarkeit (teilweise bereits serienmäßig)

**BEQUEMER STAND**

durch die vorderen Boxenstangen-Zusatzpolsterungen (teilweise bereits serienmäßig)

WEITERES ZUBEHÖR

- Durchgehende Boxenstange, gepolstert (Seitenwand – Trennwand, Seitenwand – Seitenwand; außer Uno)
- Zusätzlicher Trennwand-Bodenhalter hinten für eine bessere Breitstellung des Pferdes
- Sattelkammer innen aus Polyester für 1-Pferdeanhänger mit innenliegender Tür
- Sattelkammer innen aus Polyester mit 2 Futtertrögen für 2-Pferdeanhänger (bei Champion C sowie Duo C-Modellen), serienmäßig mit ausziehbaren Sattelhaltern, Kunststoffschaukel, Teleskopbesen, Spiegel, Türnetz, Schabrackenhalter sowie Innenbeleuchtung

**KOMFORT**

durch die Seitenpolsterung (teilweise Zubehör)

**OPTIMALE INNENBELEUCHTUNG**

durch die zusätzliche Innenleuchte für ausreichend Licht im Innenraum

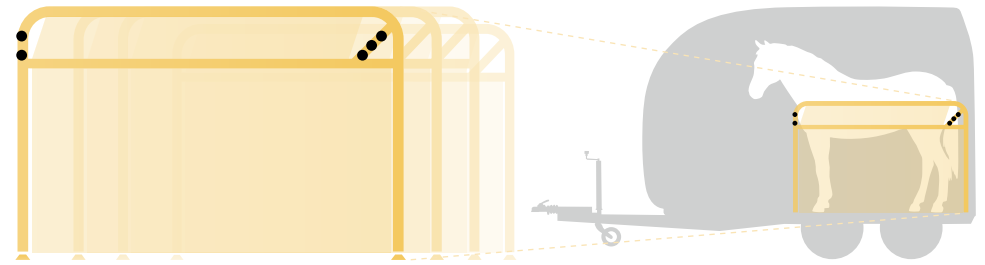
**KOMFORTABLER TRANSPORT FÜR JEDE PFERDEGRÖSSE**

durch das Trennwandkonzept. Auf Wunsch können Sie Ihren Pferdeanhänger mit der Trennwand ausrüsten, die zu Ihrem Pferd passt. Weitere Informationen mit Größenangaben finden Sie auf Seite 14.

**SICHERER TRANSPORT**

durch die Aluminium-Kopftrennwand, z. B. beim Transport von zwei Hengsten (1) oder durch die Gitter-Kopftrennwand aus Stahl (2)

**KONTROLLIERTER TRANSPORT**

durch Videoüberwachung inklusive Rückfahrkamera*

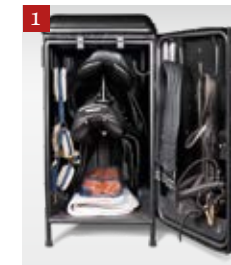
**ALLES AN SEINEM PLATZ**

durch die robusten und geräumigen Aluminium-Sattelschränke für Reitutensilien (1 = B 1410 x H 1210 x T 680 mm; 2 = B 1430 x H 1720 x T 690 mm)

MOBILER STAURAUUM

durch robuste, rollbare Sattelschränke aus Kunststoff (1) oder Stahlblech (2)

* In Kombination mit einer Polyesterbeckklappe ist die Funktion der Rückfahrkamera nur bei geschlossener Heckklappe gegeben, da die aufgestellte Heckklappe die Sicht verdeckt.

Je nach Modell und Ausstattung gehören nicht alle abgebildeten Detaillösungen zur Serienausstattung oder sind als Zubehör erhältlich. Den kompletten Zubehörkatalog entnehmen Sie bitte unserer Preisliste. Ihr Böckmann Partner berät Sie gerne!

BÖCKMANN *Kollektion*



Blouson-Weste
„BÖCKMANN LADY“

FARBE *dunkelblau*
GRÖSSE 152, XS-2XL



Blouson-Weste
„BÖCKMANN SIR“

FARBE *dunkelblau*
GRÖSSE S-3XL, 5XL, 6XL, 8XL



Sweatjacke
„BÖCKMANN“

FARBE *dunkelblau*
GRÖSSE 104, 152, S-3XL,
6XL, 8XL (unisex)



Steppjacke
„BÖCKMANN UNI“

FARBE *dunkelblau*
GRÖSSE 152, XS-3XL, 5-6XL, 8XL



Poloshirt
„BÖCKMANN SIR“

FARBE *dunkelblau*
GRÖSSE S-3XL, 5-6XL, 8XL



Poloshirt
„BÖCKMANN LADY“

FARBE *dunkelblau*
GRÖSSE 152, XS-2XL



Fliegendecke
„BÖCKMANN“

FARBE *dunkelblau*
GRÖSSE Pony (PON),
Warmblut (WB)



ANBINDESTRICK
„BÖCKMANN“

FARBE *dunkelblau*



Halfter
„BÖCKMANN“

FARBE *dunkelblau*
GRÖSSE Pony (PON),
Warmblut (WB)



Transportgamaschen
„BÖCKMANN“

FARBE *dunkelblau*
GRÖSSE Pony (PON),
Warmblut (WB)



Schabracke
„BÖCKMANN“

FARBE *dunkelblau, weiß*
GRÖSSE VS, DR



Abschwitzdecke
„BÖCKMANN“

FARBE *dunkelblau*
GRÖSSE Pony (PON),
Warmblut (WB)



Putztasche
„BÖCKMANN“

FARBE *dunkelblau*
GRÖSSE ca. 60 x 30 x 20 cm



Basecap
„BÖCKMANN“

FARBE *dunkelblau*
GRÖSSE Einheitsgröße



Rucksack
„BÖCKMANN“

FARBE *dunkelblau*



Gästehandtuch
„BÖCKMANN“

GRÖSSE 30 x 50 cm



INFOS ZUR KOLLEKTION & BESTELLUNG

TELEFON +49 (0) 38461 415019
TELEFAX +49 (0) 38461 65344
E-MAIL werbung@boeckmann-buetzow.de
WEBSITE www.boeckmann-buetzow.de

Die dargestellten Farben können vom Originalprodukt geringfügig abweichen.

KLASSE OPTIK *für alle Familien!*

Durch die verschiedenen Gestaltungsmöglichkeiten der Böckmann Pferdeanhänger können Sie sich „Ihren Böckmann“ ganz nach Ihrem Geschmack gestalten. Viele Farbkombinationen sind möglich – vom Aufbau über die Haube und die Kotflügel, die Seiteneinstiegstür, die Sattelkammertür bis hin zur Heckklappe. Auch individuelle und fotorealistische Beschriftungen nach Ihren Vorgaben realisieren wir gerne für Sie. Fragen Sie einfach Ihren freundlichen Böckmann Partner!

*Individueller geht's nicht:
Bekleben Sie „Ihren Böckmann“
mit dem Foto Ihres Pferdes oder
anderen Motiven Ihrer Wahl.*



FARBENFROH

Alle Polyester-Elemente sind auf Wunsch in verschiedenen Farben erhältlich und kombinierbar.



BEKLEBEN SIE IHREN BÖCKMANN

Zum Beispiel nach Art Ihres Zugfahrzeuges. Sie können aus unterschiedlichsten Farben, Formen und Gestaltungselementen wählen.



HINTERKLAPPE OFFEN ODER GESCHLOSSEN?

Sprechen Sie Ihren Böckmann Partner vor Ort auf fotorealistische Beklebungen an.

STANDARDFARBEN DER VOLLPOLYESTER-MODELLE



AUFBAU
Silber-Metallic (Serie)
DEKORFARBE
Anthrazit



AUFBAU
Dunkelblau-Metallic
(ohne Aufpreis)
DEKORFARBE
Silber



AUFBAU
Grün-Metallic
(ohne Aufpreis)
DEKORFARBE
Silber



AUFBAU
Anthrazit-Metallic
(ohne Aufpreis)
DEKORFARBE
Silber



AUFBAU
Rot-Metallic
(ohne Aufpreis)
DEKORFARBE
Silber



AUFBAU
Braun-Metallic
(ähnlich wie RAL 7086)
(ohne Aufpreis)
DEKORFARBE
Silber



AUFBAU
Weiß (ähnlich wie RAL 9010)
(ohne Aufpreis)
DEKORFARBE
Anthrazit



AUFBAU
Silbergrau (ähnlich wie
RAL 7001) (mit Aufpreis)
DEKORFARBE
Silber



AUFBAU
Schiefergrau (ähnlich wie
RAL 7015) (mit Aufpreis)
DEKORFARBE
Silber



AUFBAU
Royalblau (ähnlich wie
RAL 5002) (mit Aufpreis)
DEKORFARBE
Silber



AUFBAU
Rapsgebl (ähnlich wie
RAL 1021) (mit Aufpreis)
DEKORFARBE
Anthrazit



AUFBAU
Feuerrot (ähnlich wie
RAL 3001) (mit Aufpreis)
DEKORFARBE
Anthrazit



AUFBAU
Magenta (ähnlich wie
RAL 4010) (mit Aufpreis)
DEKORFARBE
Anthrazit



AUFBAU
Tieforange (ähnlich wie
RAL 2011) (mit Aufpreis)
DEKORFARBE
Anthrazit



AUFBAU
Gelbgrün (ähnlich wie
RAL 6018) (mit Aufpreis)
DEKORFARBE
Anthrazit

Master und Big Master serienmäßig ohne Dekor.

PLYWOOD-MODELLE



POLY.-HAUBE
Silber-Metallic (Serie)*
AUFBAU Anthrazit oder Granitgrau (Serie)
DEKORFARBE Silber

ALUMINIUM-MODELLE



POLY.-HAUBE
Silber-Metallic (Serie)*
AUFBAU eloxiertes Aluminium
DEKORFARBE Anthrazit

* Polyesterhaube (bei R-Modellen Polyesterhaube und -bug)
auf Wunsch in den zwölf Farben der Vollpolyester-
Modelle erhältlich.

SCHÖNE *Aussichten.*

Wählen Sie einfach aus: Ganz gleich, ob Sie sich für ein kleines oder großes Dekor entscheiden. Jedes unserer Dekore wird „Ihren Böckmann“ zeitlos verschönern. Gestaltet von Jan Künster (weitere Infos im Internet unter www.jankuenster.de). Von Böckmann exklusiv für Sie! Auf Wunsch fertigen wir gerne für Sie weitere Sonderdekore und Sondergrößen nach Ihren Vorlagen an. Ihr Böckmann Partner berät Sie gerne!



KLEIN

Platzierungsbeispiel des
kleinen Dekors am
Motiv „Springpferd“.



GROSS

Platzierungsbeispiel des
großen Dekors am
Motiv „Turnier“.



STANDARD DEKORFARBE

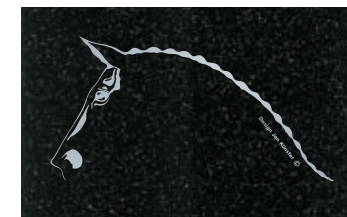
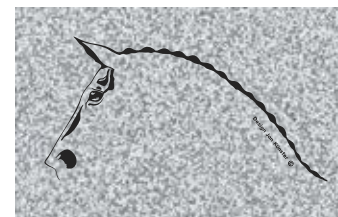

Standardmäßig können Sie Ihr Dekor in anthrazit oder silber erhalten.
Weitere Dekorfarben auf Anfrage.

DIE EXKLUSIVEN BÖCKMANN DEKORE, DESIGNED BY JAN KÜNSTER

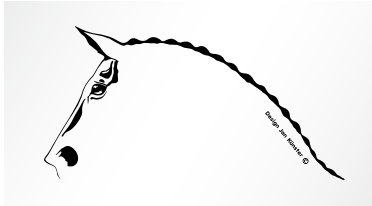

MOTIV „Pferdekopf“
klein: 532 x 247 mm, groß: 1560 x 724 mm

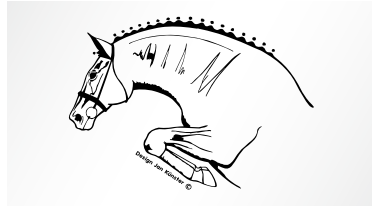

MOTIV „Springpferd“
klein: 423 x 308 mm, groß: 1278 x 900 mm

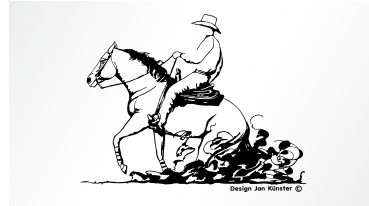

MOTIV „Western“
klein: 390 x 306 mm, groß: 1144 x 900 mm

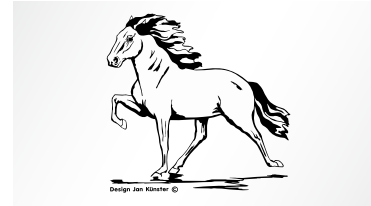

MOTIV „Gangpferd“
klein: 332 x 322 mm, groß: 926 x 900 mm



MOTIV „Araber“
klein: 368 x 320 mm, groß: 1033 x 900 mm



MOTIV „Fabrsport“
klein: 320 x 429 mm, groß: 715 x 960 mm

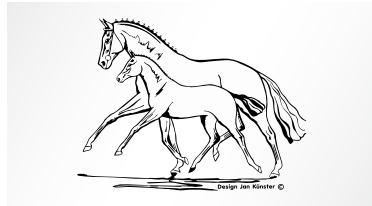

MOTIV „Stute mit Fohlen“
klein: 426 x 320 mm, groß: 1196 x 900 mm



MOTIV „Dressur“
klein: 290 x 434 mm, groß: 642 x 960 mm



MOTIV „Friese“
klein: 369 x 325 mm, groß: 1022 x 900 mm



MOTIV „Andalusier“
klein: 311 x 330 mm, groß: 847 x 900 mm



MOTIV „Military“
klein: 327 x 342 mm, groß: 861 x 900 mm



MOTIV „Artline“ mit Künstler-Unterschrift
2555 x 1176 mm (Motiv)



MOTIV „Turnier“
klein: 323 x 320 mm, groß: 909 x 900 mm



MOTIV „Turnier Graustufen“
klein: 323 x 320 mm, groß: 909 x 900 mm



MOTIV „Turnier bunt“
klein: 323 x 320 mm, groß: 909 x 900 mm



MOTIV „Piaffe bunt“
klein: 370 x 330 mm, groß: 1000 x 950 mm



MOTIV „Springer bunt“
klein: 250 x 430 mm, groß: 530 x 950 mm



MOTIV „Starker Trab bunt“
klein: 470 x 330 mm, groß: 1240 x 950 mm



MOTIV „Galopp bunt“
klein: 470 x 330 mm, groß: 1240 x 950 mm

SERVICE *erster Klasse.*

Als Kunde von Böckmann genießen Sie eine persönliche Betreuung mit vielen Service-Angeboten direkt vor Ort. Unser dichtes Netz an kompetenten und geschulten Böckmann Partnern ist bundesweit für Sie da. Hier erhalten Sie die ausgezeichnete Anhängerberatung und die erstklassigen Service-Leistungen, die Sie brauchen.

IHRE BÖCKMANN SERVICE VORTEILE

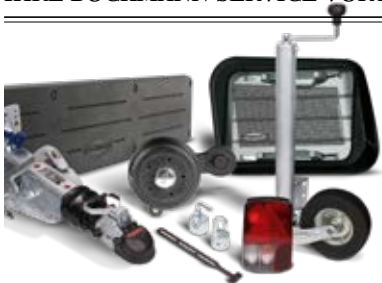

VORTEILE DURCH ORIGINALTEILE

Garantierte Passgenauigkeit, geschulter Einbau, Zuverlässigkeit, Langlebigkeit im täglichen Einsatz und ein höherer Wiederverkaufswert.



ORIGINALTEIL-BESTELLUNG

Ein Anruf genügt und die Böckmann Vertriebspartner vor Ort helfen Ihnen sofort weiter. Sie bekommen Ihr Originalteil schnell und unkompliziert.



REPARATUR-SERVICE

Geschulte Mitarbeiter erledigen im Fall der Fälle alle Reparaturen und den Einbau von Originalteilen. Auf Wunsch zusammen mit der nächsten TÜV-Prüfung.



TÜV-PRÜFUNG UND JAHRES-CHECK

Sorgen Sie für eine sichere Fahrt und nutzen Sie die TÜV-Prüfung und den Jahres-Check zu günstigen Konditionen, um startklar zu sein, wenn Sie es wollen.



BÖCKMANN VERTRIEBSPARTNER

Finden Sie auf Anbieh Ihren persönlichen Böckmann Partner im In- und Ausland. Nutzen Sie dafür unsere Vertriebspartnersuche auf www.boeckmann.com



ORIGINALTEIL-BESTELLUNG
TELEFON +49 (0) 4472 895-210



BÖCKMANN *Finanzierungsbeispiele.*

Sie möchten nicht auf Sicherheit, Komfort und erstklassige Detaillösungen verzichten, mit denen unsere Pferdeanhänger in jeder Serie aufwarten? Dann sprechen Sie uns gerne auf unsere attraktiven Finanzierungsangebote an – auf Wunsch selbstverständlich mit 0 Euro Anzahlung und niedrigen, monatlichen Finanzierungsraten, z. B. den Duo Esprit silver+black: bereits ab 75 Euro¹. Auch wenn Sie Ihren Anhänger ganz individuell mit zusätzlichen Extras ausstatten möchten, können wir Ihnen diese zu kleinen Preisen anbieten. Unser Böckmann Service-Team berät Sie gerne!

DUO ESPRIT
silver+black
mit Plywood-Aufbau
und Polyesterhaube

0,- | **75,-**
Anzahlung¹ | pro Monat¹

CHAMPION ESPRIT
silver+black
mit Aluminium-Aufbau
und Polyesterhaube

0,- | **99,-**
Anzahlung² | pro Monat²

Infos zum
Champion Esprit silver+black
auf den Seiten 32 – 33

Infos zum
Duo Esprit silver+black
auf den Seiten 30 – 31

Alle Preise verstehen sich in Euro inkl. MwSt. und zzgl. Frachtkosten sowie Fahrzeugpapiere. Alle Preisangaben sind unverbindliche Preisempfehlungen des Herstellers und ohne Gewähr. Abgebildete Anhänger beinhalten teilweise Sonderzubehör.

¹ Ein Finanzierungsangebot, vermittelt für Finplus, eine Marke der FCA Bank Deutschland GmbH, Salzstraße 138, 74076 Heilbronn, für den Duo Esprit silver+black: Barpreis 4.680,- EUR, Effektiver Jahreszins 5,49%, Sollzinssatz, gebunden, p.a. 5,36%, Nettodarlehensbetrag 5.359,80 EUR (inklusive Restschuldversicherung), Gesamtbetrag 6.498,99 EUR, Anzahlung 0,- EUR, 1. Rate inkl. Servicegebühr 140,00 EUR, 70 Monatsraten à 75,- EUR, Schlussrate 1.108,99 EUR. Privatkundenangebot, zzgl. Überführungs- und Zulassungskosten. Für weitere Informationen und ein konkretes Finanzierungsangebot wenden Sie sich bitte an Ihren Böckmann Fachhändler.

² Ein Finanzierungsangebot, vermittelt für Finplus, eine Marke der FCA Bank Deutschland GmbH, Salzstraße 138, 74076 Heilbronn, für den Champion Esprit silver+black: Barpreis 6.250,- EUR, Effektiver Jahreszins 5,49%, Sollzinssatz, gebunden, p.a. 5,34%, Nettodarlehensbetrag 7.055,80 EUR (inklusive Restschuldversicherung), Gesamtbetrag 8.538,10 EUR, Anzahlung 0,- EUR, 1. Rate inkl. Servicegebühr 127,08 EUR, 70 Monatsraten à 99,- EUR, Schlussrate 1.481,02 EUR. Privatkundenangebot, zzgl. Überführungs- und Zulassungskosten. Für weitere Informationen und ein konkretes Finanzierungsangebot wenden Sie sich bitte an Ihren Böckmann Fachhändler.



BÖCKMANN *Horse Trucks.*



Mehr Infos erhalten Sie in den Spezialprospekten. Jetzt anfordern unter +49 (0) 4472 895-960.

Die Leidenschaft für den Reitsport treibt uns auch in der Entwicklung von Horse Trucks bereits seit über 60 Jahren an. Jeden Tag entwickeln wir mit absoluter Präzision und höchster Ingenieurskunst innovative Transportlösungen, bei denen die Bedürfnisse von Pferd und Reiter im Mittelpunkt stehen. Mit genau diesem Anspruch konzipieren und bauen wir unsere Horse Trucks Compact (3,5 – 4,5 t), Performance (7,49 t) und Equipe (12 – 26 t). Jedes Detail wird individuell für Sie gestaltet und in Lastrup in Handarbeit gefertigt.

Mehr dazu unter: www.boeckmann.com/trucks

Wir statten Ihren Horse Truck mit maßgeschneiderten Details aus, wie z.B. einem ausfahrbaren Erkersystem oder Panorama-Dachfenster im Living Bereich.



KOMFORT FÜR ALLE REISENDEN

Wer mit einem Böckmann Horse Truck auf Reisen geht, kommt entspannt ans Ziel. Das gilt sowohl für Fahrer und Beifahrer als auch für ihre besten Pferde im Stall.



INDIVIDUELLE LÖSUNGEN

Beim Bau eines Horse Trucks orientieren wir uns vor allem an einem: Ihren persönlichen Wünschen. Von der Planung über die Innenraum-Konzeption bis hin zur Realisation.



PFERDERÄUME NACH MASS

Mehr Platz: Ihr Horse Truck bietet Ihnen Freiräume für 2 bis 9 Pferde. Auch die Pferderäume werden selbstverständlich in handwerklicher Qualität gefertigt!



WOHNRÄUME NACH MASS

Perfekt ausgestattet: Wir realisieren auch exklusive Wünsche – von der voll ausgestatteten Küchenzeile bis hin zum eingelassenen Plasma-Bildschirm.

COMPACT, PERFORMANCE ODER EQUIPE – PLATZ FÜR 2 BIS 12 PFERDE (3,5 – 26 T)



COMPACT 🐎🐎

In der Compact Familie fahren komfortabel zwei Pferde in Längsstellung. Wahlweise mit Wohnraum und vielen weiteren Ausstattungsmöglichkeiten.

PERFORMANCE 🐎🐎🐎 (2 – 3 Pferde)

Der neue Performance von Böckmann bietet Platz für 2 Pferde in Längsstellung und bis zu 3 Pferde in Schrägstellung.

EQUIPE 🐎🐎🐎🐎🐎🐎🐎🐎🐎🐎🐎🐎 (3 – 12 Pferde)

In der Equipe Familie fahren komfortabel drei bis zwölf Pferde in Längs- oder Querstellung. Die exklusiven Horse Trucks lassen keine Wünsche offen. Ob im Wohn- und Schlafraum oder im Pferdeabteil – jedes Detail wird individuell für Sie gestaltet.

EIN BESUCH IM BÖCKMANN TRUCK CENTER LOHNT SICH DREIFACH



DIE GESAMTE PRODUKTPALETTE IM BÖCKMANN TRUCK CENTER

Erst staunen, dann ausprobieren: Im Böckmann Truck Center können Sie sich auf über 3000 m² über Pferdeaufbauten für LKWs informieren. Auf der in ganz Deutschland einmaligen Ausstellung wird Ihnen die gesamte Böckmann Produktpalette (vom 3,5- bis zum 26-Tonner) sowie eine Vielzahl an Musterwohnungen präsentiert.



UNSER SERVICE

Bei allen anfallenden Service- und Reparaturleistungen stehen Ihnen unsere erfahrenen Mitarbeiter mit Rat und Tat zur Seite.



MASSGESCHNEIDERTE HANDARBEIT

Bei einer Werksbesichtigung unserer Produktionshallen in Lastrup können Sie die Fertigstellung Ihres Horse Trucks live mitverfolgen. Herzlich willkommen!

BÖCKMANN Profianhänger.



ANHANG ERSTER KLASSE

Noch mehr original Böckmann Qualität: vom Kastenanhänger bis zum Fahrzeugtransporter. Und vom Kipper bis zum Hochlader. In den 60er Jahren wurden diese zur Erleichterung der täglichen Arbeit auf dem Hof konzipiert – bis heute ist daraus eine komplette, hochmoderne Serie von Profianhängern geworden. Mit höchster Funktionalität und einem ausgezeichneten Preis-Leistungs-Verhältnis. Das Erfolgsgeheimnis ist übrigens genau das gleiche wie bei den Pferdeanhängern: die Konstruktion „aus der Praxis für die Praxis“.

Mehr dazu unter: www.boeckmann.com



Mehr Infos erhalten Sie in den Spezialprospekten. Jetzt anfordern unter +49 (0) 4472 895-0.



Gut unterwegs: Für alle, die keinen Pferdeanhänger mit Kutschenhalterung (s. Seite 100) einsetzen, hat Böckmann eine Vielzahl an Fahrzeugtransportern im Programm.



KOFFERANHÄNGER

Alles im Griff: Neben praktischem Zubehör sind auch viele weitere Profianhänger im Böckmann Sortiment. Sprechen Sie Ihren Böckmann Partner einfach an!



TIEFLADER

Die hochmoderne Serie von Profianhängern überzeugt mit höchster Funktionalität, maximaler Sicherheit und einem ausgezeichneten Preis-Leistungs-Verhältnis.



KIPPER

Unsere Kipper lassen sich für die vielfältigsten Einsätze nutzen. Vom Transport von Schüttgütern bis hin zu sperrigem Transportgut erledigen sie jede Aufgabe mit Bravour.



HOCHLADER

Die robusten Modelle lassen sich individuell mit umfangreichem Zubehör für den jeweiligen Verwendungszweck (z. B. Transport von Futtermitteln und Stroh) ausrüsten.

BÖCKMANN Pferde.



Mehr Infos unter
+49 (0) 4472 8449.

Alles fürs Pferd. Alles aus einer Hand. Alles an einem Ort! – Von der artgerechten Unterbringung mit individueller Versorgung über die Abfohlung bis hin zur erfolgreichen Ausbildung in Dressur und Springen durch den renommierten Ausbilder Gilbert Böckmann und sein Team. Das Rundum-Angebot begeistert Pferdeliebhaber in jeder Hinsicht! Dazu gehört natürlich auch unser hoch dekoriertes Hengststall, der sich mit Topvererbern und vielen Zuchterfolgen international einen Namen gemacht hat.

Mehr dazu unter: www.boeckmann-pferde.com



YouTube

Entdecken Sie auch unseren YouTube-Kanal:
www.youtube.com/BoeckmannPferde
Jetzt den QR-Code scannen und reinschauen.



*Checkter (von Celestial – Lord Pezi)
mit seinem Züchter und Ausbilder
Gilbert Böckmann.*



HENGSTE/ZUCHT

Von bewährten Hochkarätären bis zu neuen Siegertypen: Unser erstklassig besetzter Hengststall steht für gemeinsame Zuchterfolge. Videos und Bilder zu den Topvererbern finden Sie unter www.boeckmann-pferde.com



PENSION

Jeder Reiter bekommt auf über 45 Hektar ein Rundum-Sorglos-Paket für sein Pferd: Bedeckung, Abfohlung und Aufzucht sowie eine artgerechte und umfassende Betreuung mit individueller Versorgung und einer zielgerichteten Vermarktung. – Vom Fohlen bis zum Reitpferd.



SPORT/TRAINING

Professionelle Ausbildung in Dressur und Springen. Dafür stehen als Nachweis unsere sportlichen Erfolge: Bundeschampionat, Riders Tour & Co.



**Besuchen
Sie
unseren**

MUSTERPARK
rund um die Pferdehaltung!

Aus gutem Hause.
Aus gutem Grund.



Röwer & Rüb
PFERDESORTSYSTEME

www.roewer-rueb.de Telefon 0 42 04- 91 40 0



Jan Künster

pure passion
pure style
pure ART
Jan Künster



www.jan-kuenster.com



WALDHAUSEN

DIE GANZE WELT DES REITSPORTS



X-LINE

S-LINE



NEED QUALITY? FIND GHI!



TOP
CONTACTS

TOP
BRANDS

TOP
PRODUCTS



Röwer & Rüb
EQUESTRIAN EQUIPMENT



BÖCKMANN
ANHANG ERSTER KLASSE



GGT
EQUINE COLIC COLIC
FOOTING



NORKA
AUFOMÄTTON
WIR DENKEN LICHT NEU.



SOMMER

www.germanhorseindustry.com

Auf Wiedersehen bei Ihrem Böckmann Partner in Ihrer Nähe:

2/2019



ANHANG ERSTER KLASSE

Böckmann Fahrzeugwerke GmbH 49688 Lastrup Telefon +49 (0) 4472 895-0 Telefax +49 (0) 4472 895-550
info@boeckmann.com www.boeckmann.com f facebook.com/anhangsterklasse y boeckmann.com/youtube/